

Fraeserwelle austaschbar  
Spindle removable

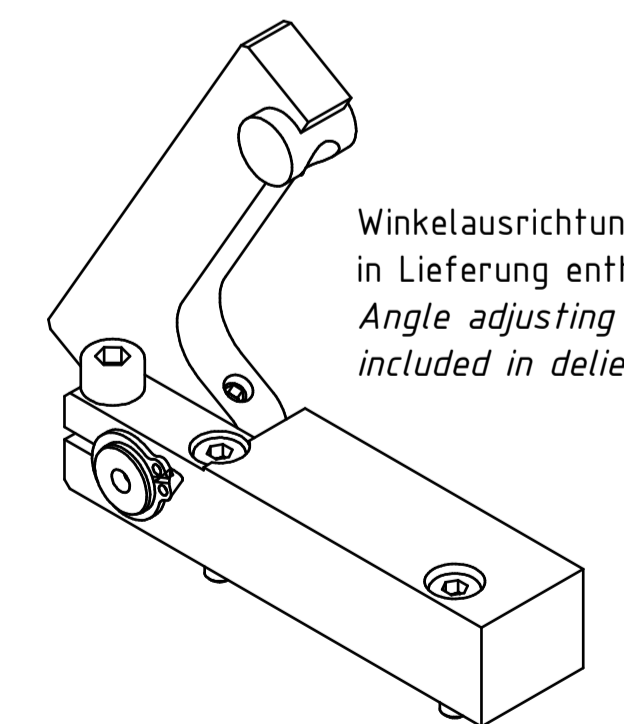
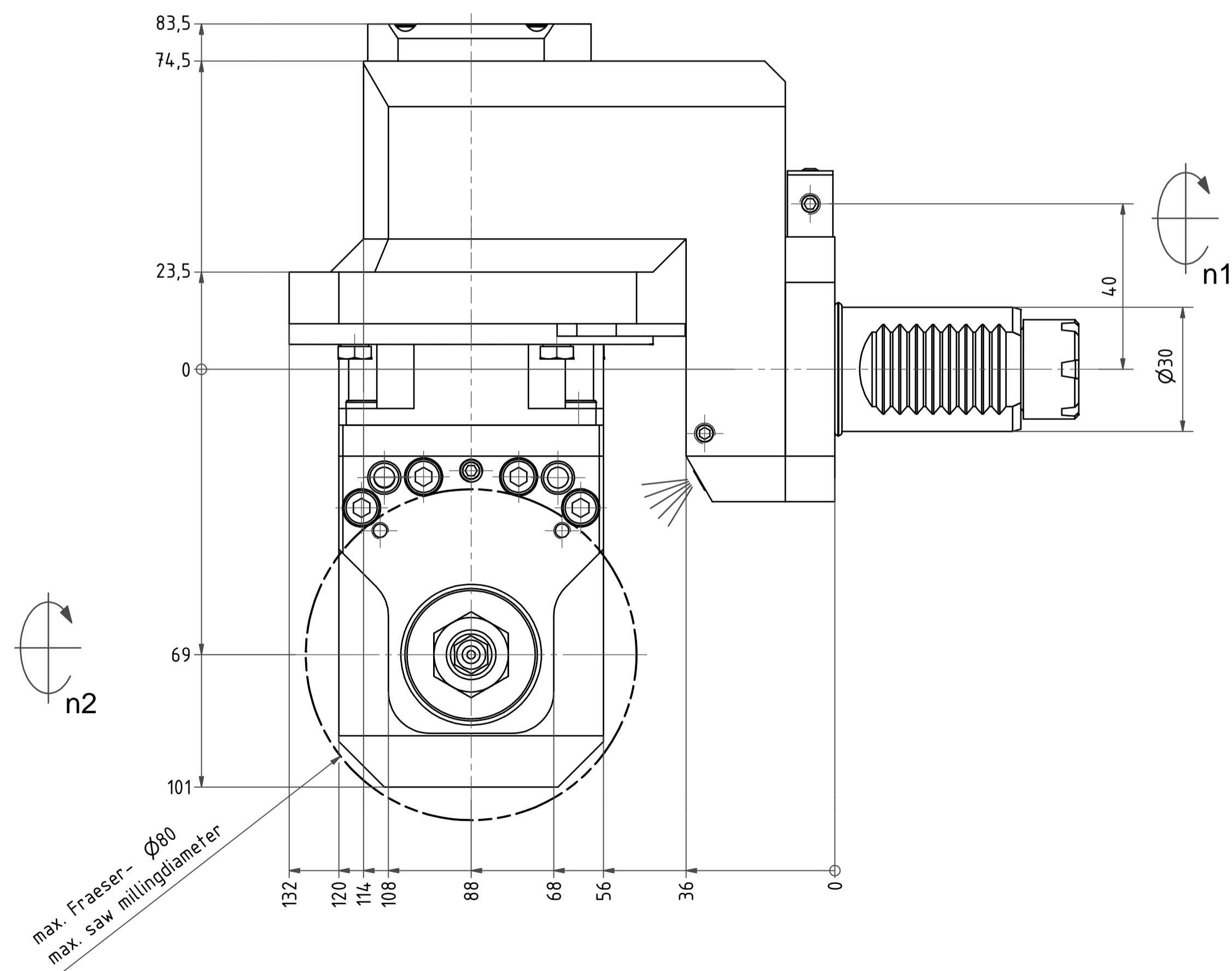
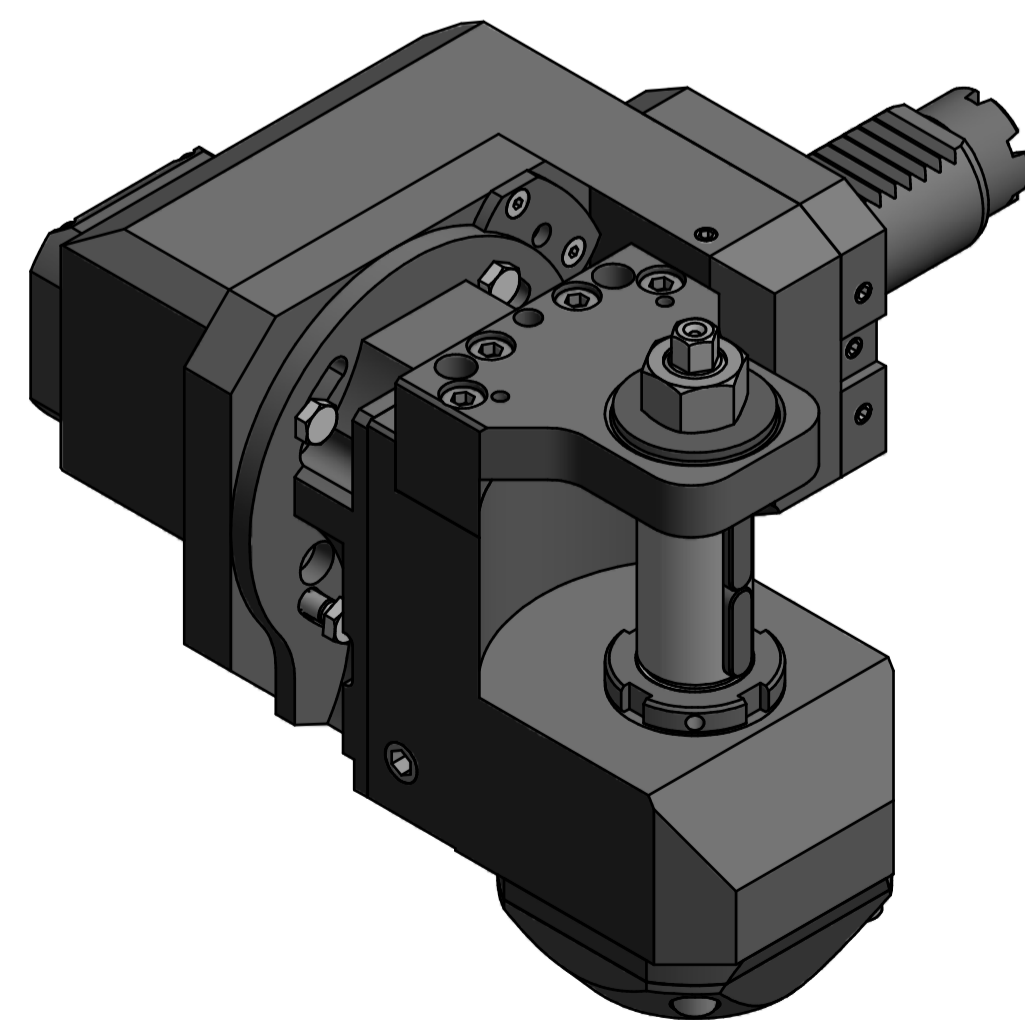
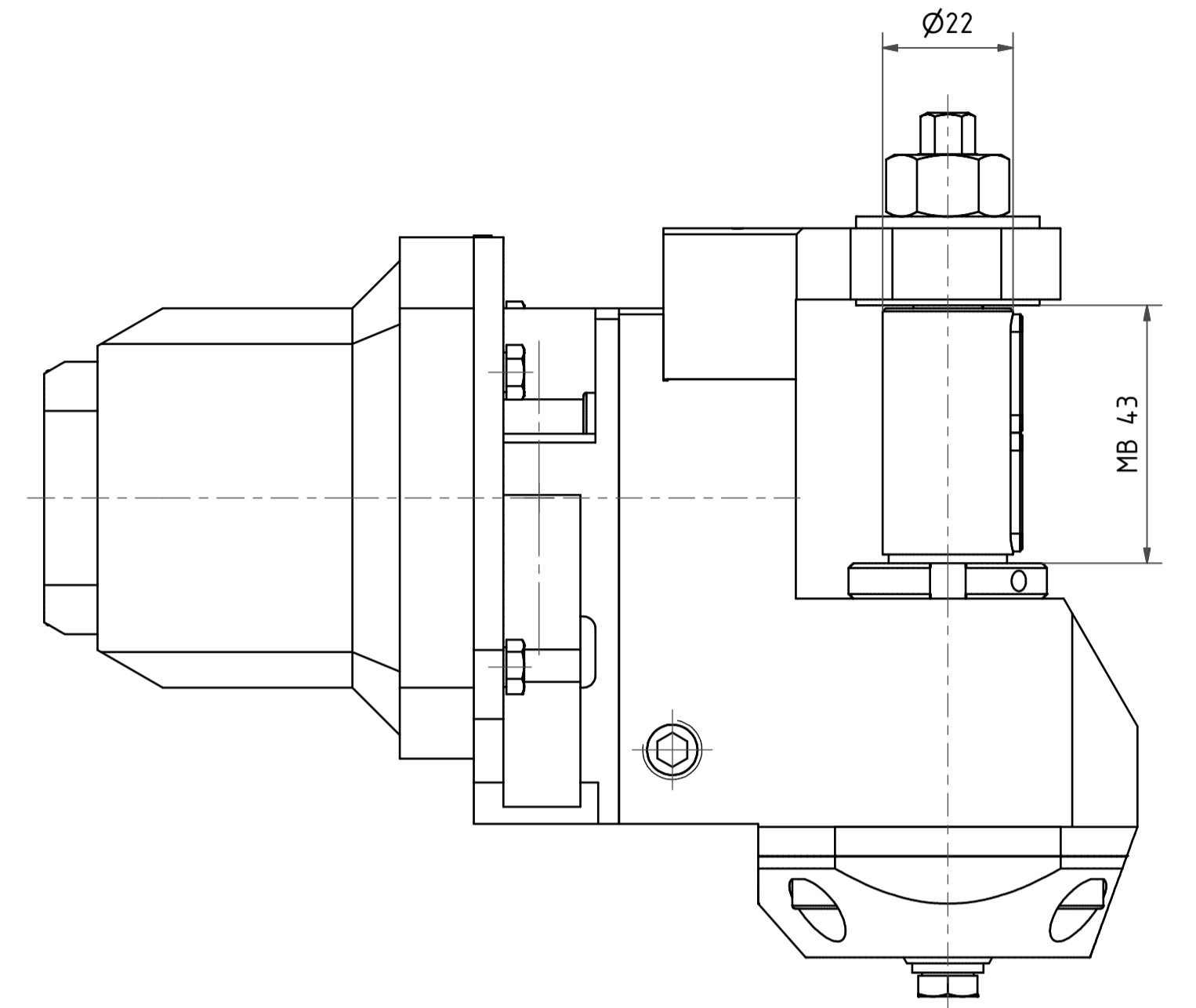
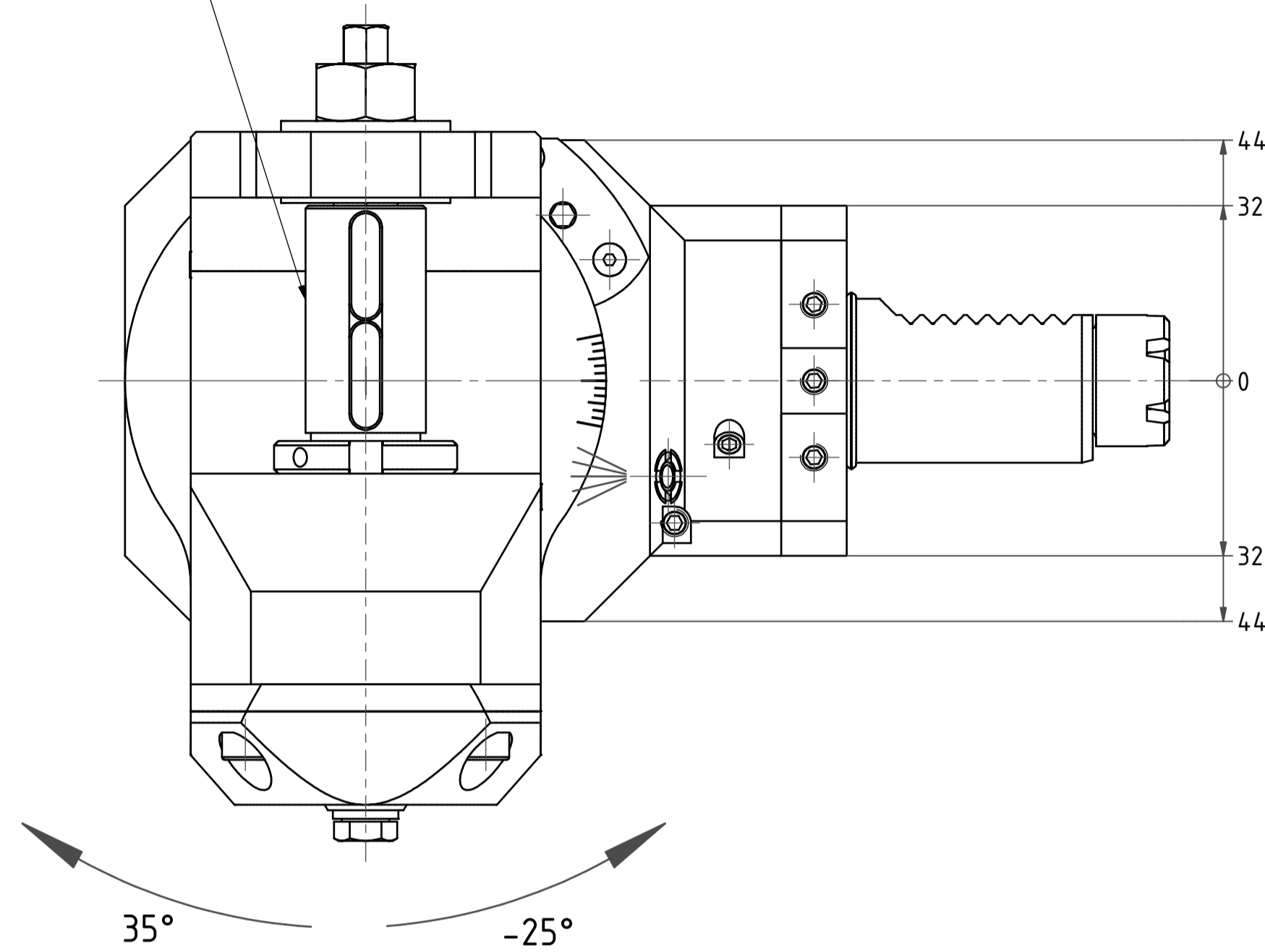

Winkelausrichtung & CD-ROM  
in Lieferung enthalten!  
Angle adjusting & CD-ROM  
included in delivery!

Bemerkung - Note

Technische Daten - technical data  
Weight = 7,772 [kg]  
Torque max. (M1/M2) = 20 / 20 [Nm]  
Speed max. (n1/n2) = 6000 / 6000 [1/min]  
Gear ratio (i)=n1:n2 = 1:1

Benennung - Title

Radial Scheibenfräserkopf versetzt  
Saw milling spindle offset

**EWS**  
Tool Technologies

Das eingetragene GmbH & Co. KG  
Hauptstraße 1  
57206 Solingen  
www.ews-td.de  
Technische Änderungen vorbehalten!  
Subject to technical modifications!  
IDENT: D-EWS-162601

Nr. - No.  
84.3022TOEMRTKWB43

REV: A/-  
177054



Copyright **EWS Tool Technologies**  
Weitergabe und Vervielfältigung dieser Unterlage,  
Verwertung und Mitteilung ihres Inhalts nicht  
gestattet, soweit nicht ausdrücklich zugestanden.  
Zuwerhandlungen verpflichten zu Schadenersatz.