

SW25 Spannzange / Collet ER16 DIN6499  
Spannbereich / Clamping range: 1,0 - 10,0

Ø28

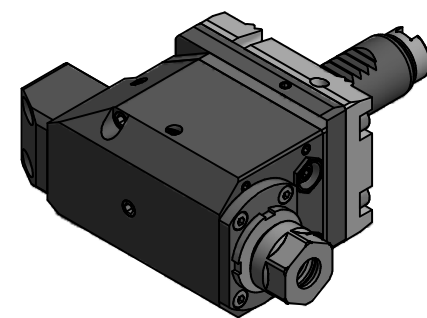

Hakenschlüssel  
mit Nase  
Hook wrench with  
nose end  
DIN1810 A 34x36

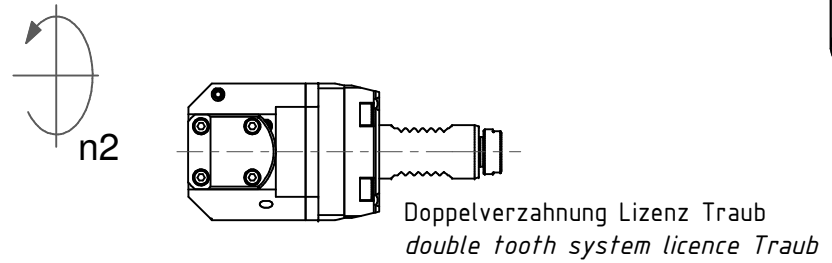
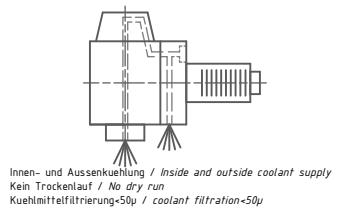

Copyright **EWS Tool Technologies**  
Weitergabe und Vervielfältigung dieser Unterlage,  
Verwertung und Mitteilung ihres Inhalts nicht  
gestattet, soweit nicht ausdrücklich zugestanden.  
Zuwerhandlungen verpflichten zu Schadenersatz.

Bemerkung - Note  
Nicht ohne Kuehlmittel betreiben!  
Not for use without coolant-fluid!

Technische Daten - technical data  
Weight = 3.521 [kg]  
Torque max. (M1/M2) = 15 / 5 [Nm]  
Speed max. (n1/n2) = 6000 / 18000 [1/min]  
Gear ratio (i)=n1:n2 = 1:3  
Pressure (pmax) = 70 [bar]

Benennung - Title

**EWS** Tool Technologies  
EWS Weigelt GmbH & Co. KG  
Maybachstr. 1  
D-73066 Uhingen  
www.ews-tools.de

Technische Aenderungen vorbehalten!  
Subject to technical modifications!  
IDENT: DEWS025133  
REV: -/B  
MNR.

Nr. - No.  
**60.2516G200RLIK113W-S01**

**204008**

