

Winkelausrichtung & CD-ROM
in Lieferung enthalten!
Angle adjusting & CD-ROM
included in delivery!

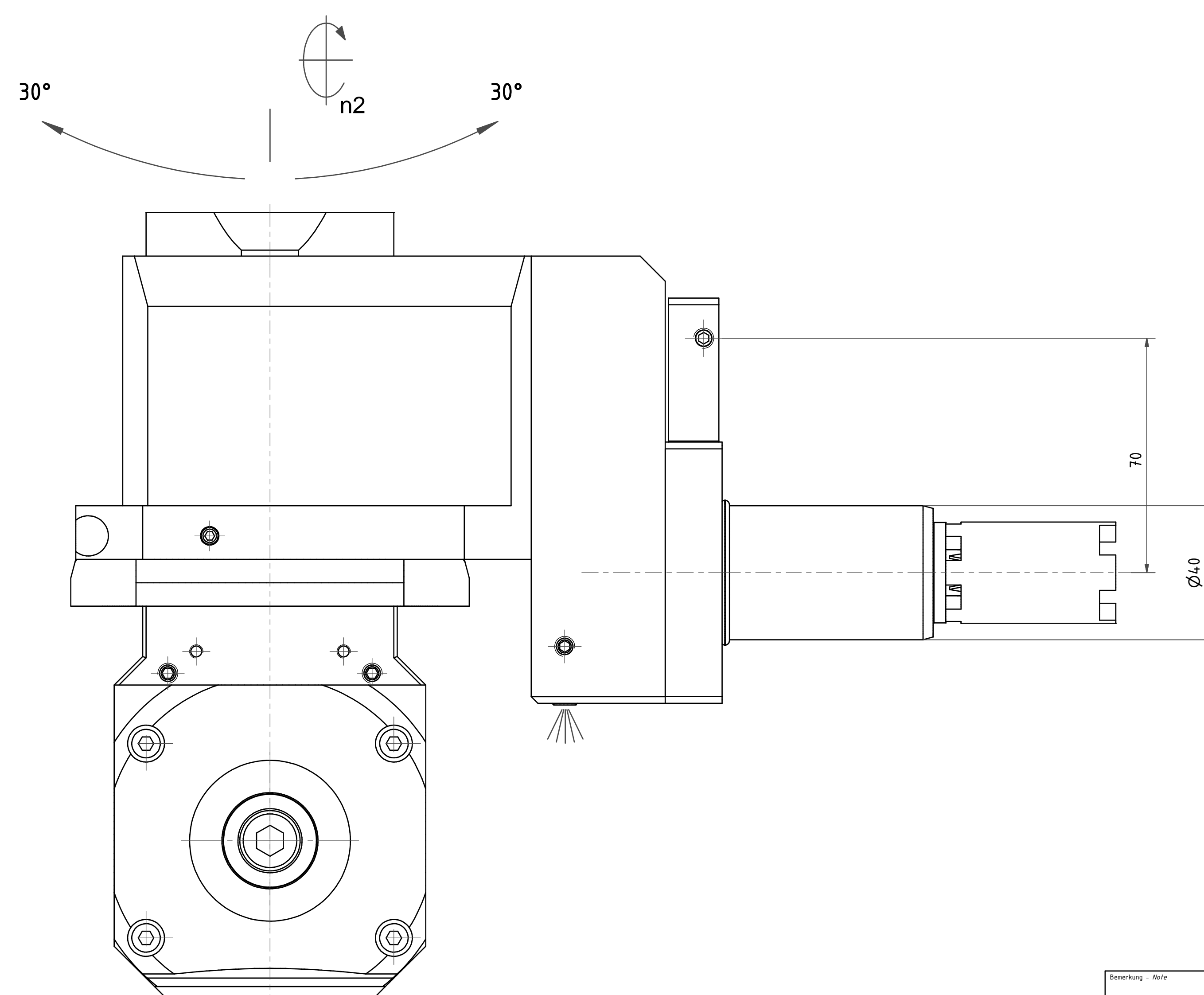
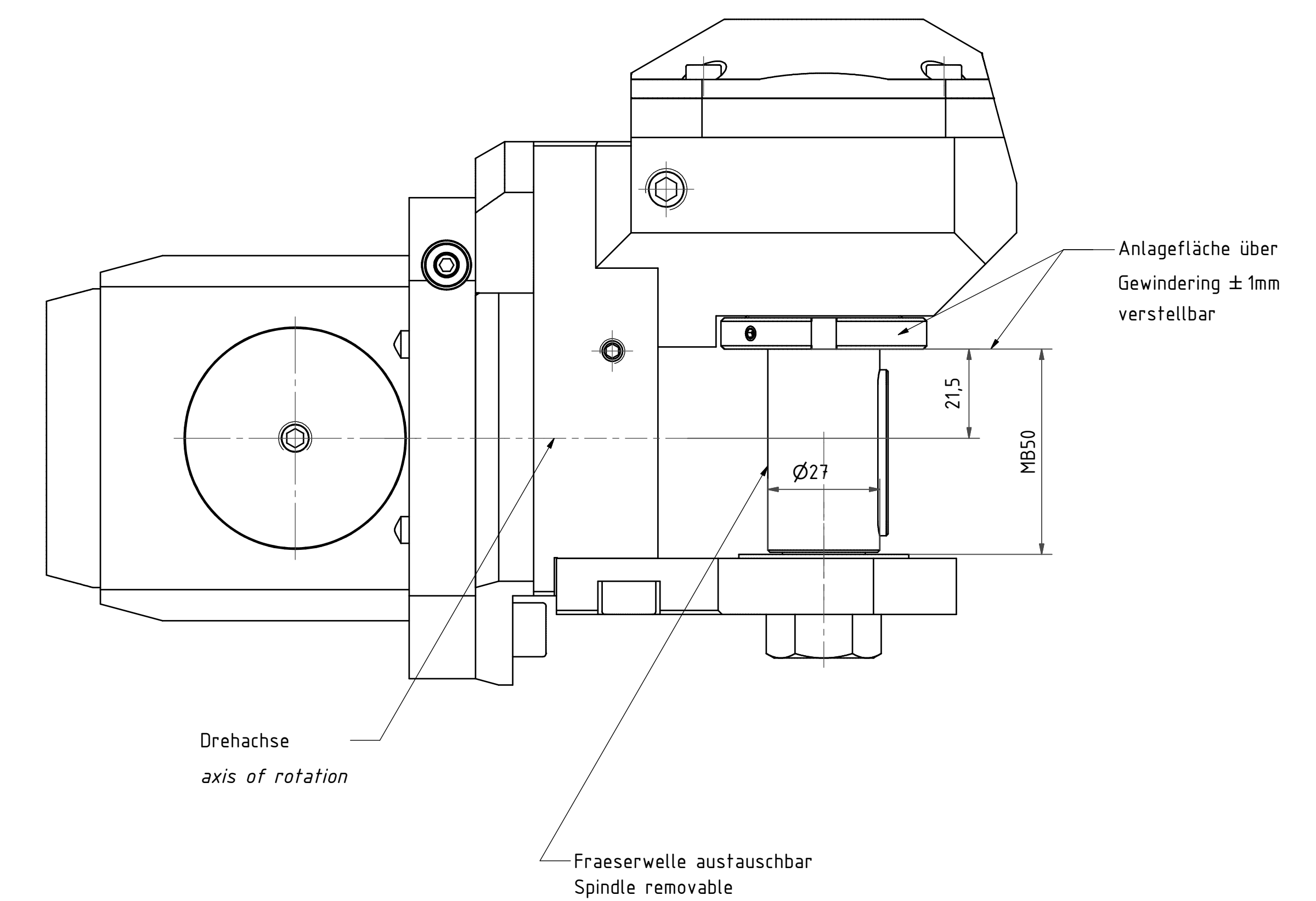
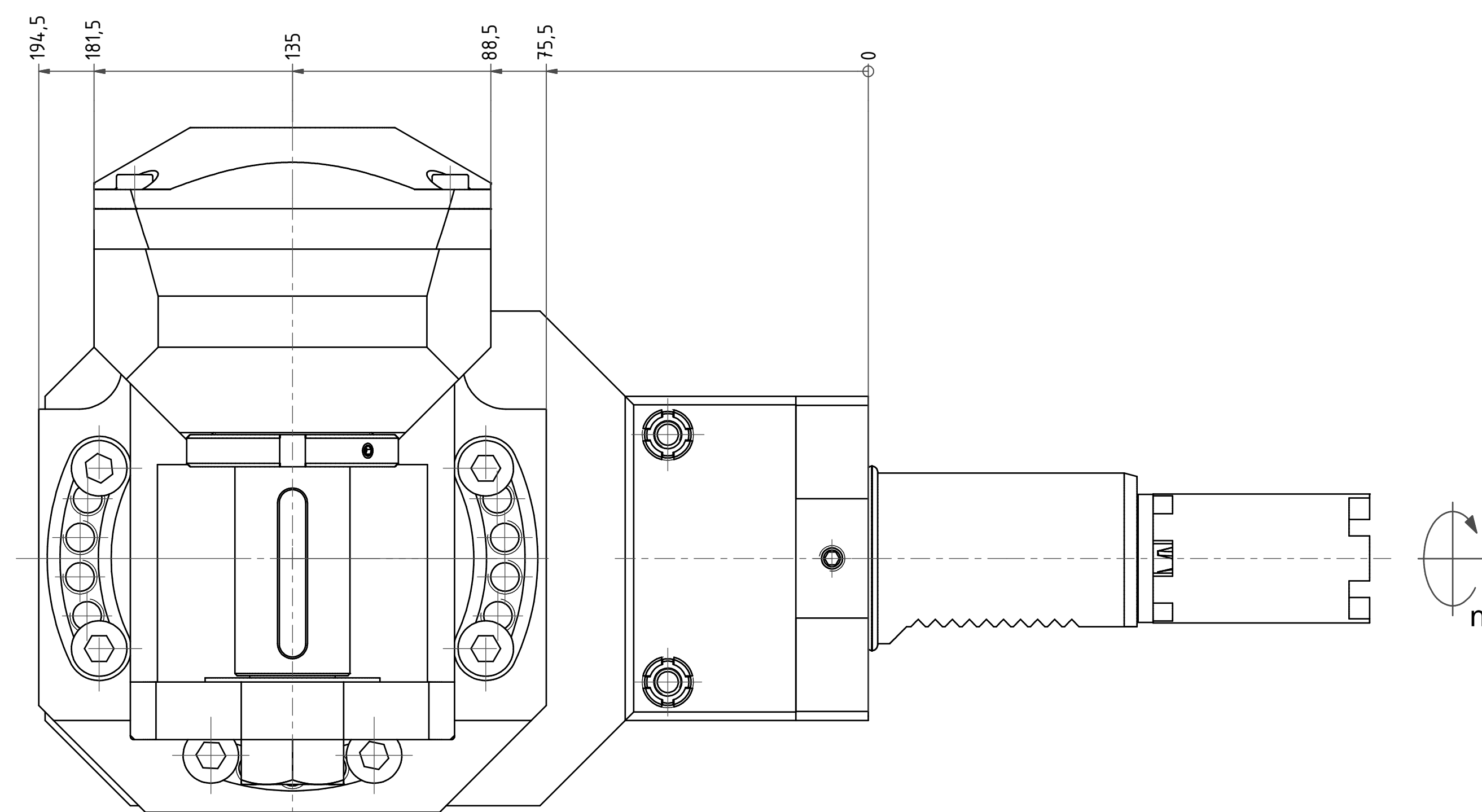
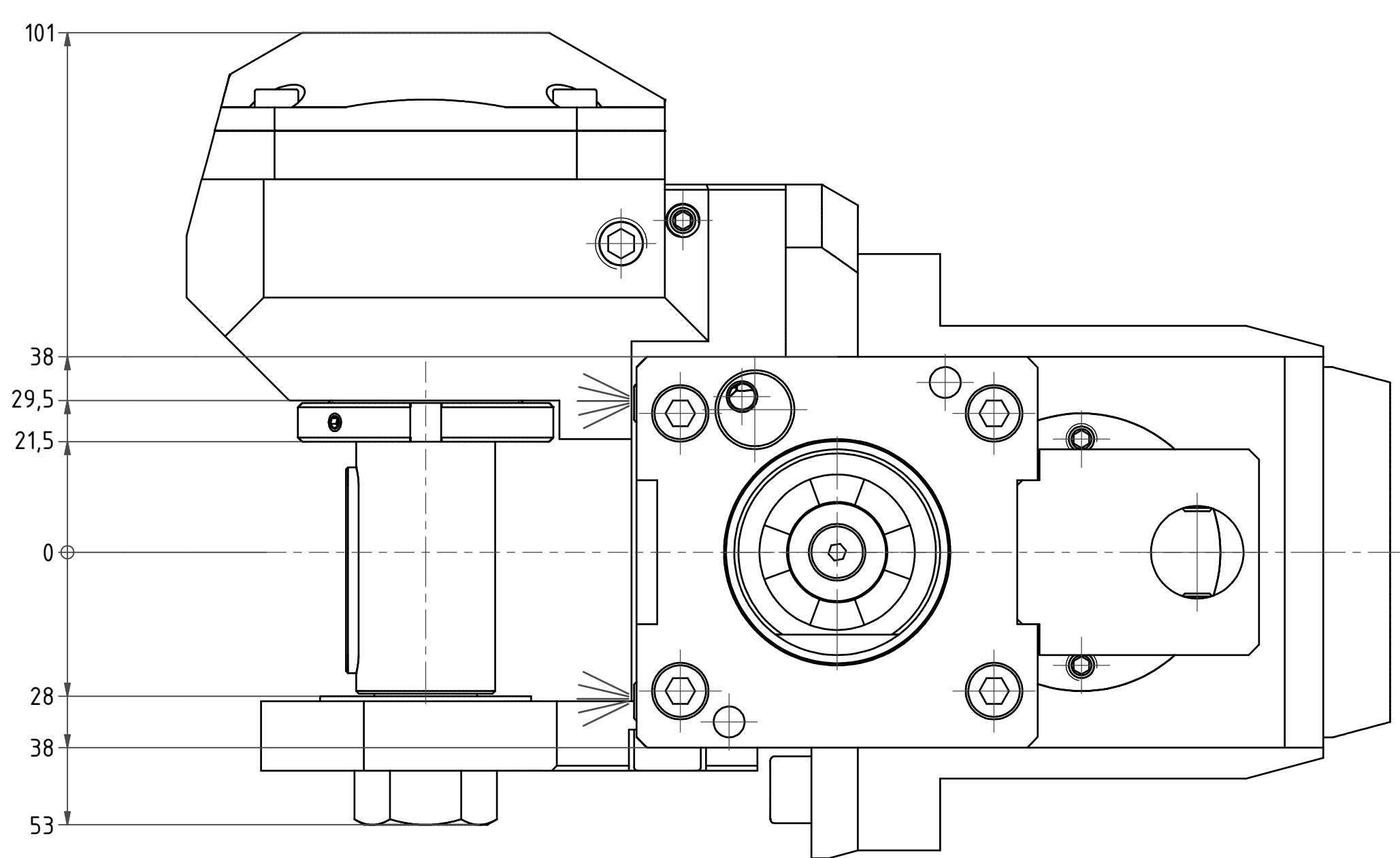

Zwei Nachbarstationen könnten entfallen!!
Two neighbour stations might be not useable!!

Copyright EWS Tool Technologies
Weitergabe und Vervielfältigung dieser Unterlage,
Vervielfältigung und Mithaltung dieses Inhalts nicht
gestattet, soweit nicht ausdrücklich zugestanden.
Zusammenfassungen verpflichtend zu Schutzeinsatz.

Zeichnung - Seite Technische Daten - Technical Data Weight = 18,085 kg Torque max. (n1/n2) = 50 / 150 Nm Speed max. (n1/n2) = 6000 / 2000 1/min Gear ratio (i) n1/n2 = 3:1	Zeichnung - Seite Radial Scheibenfräserkopf versetzt Saw milling spindle offset	EWS 84.4027HAASSL40L13TKW	Technische Änderungen vorbehalten Subject to technical modifications! 0001 - 0.4/15.10/2015	