

Spannzange / collet ER40 DIN6499
Spannbereich / clamping range: 3,0 - 26,0

Gewindebohrzange / tapping collet
ET-1-40 M6-M16

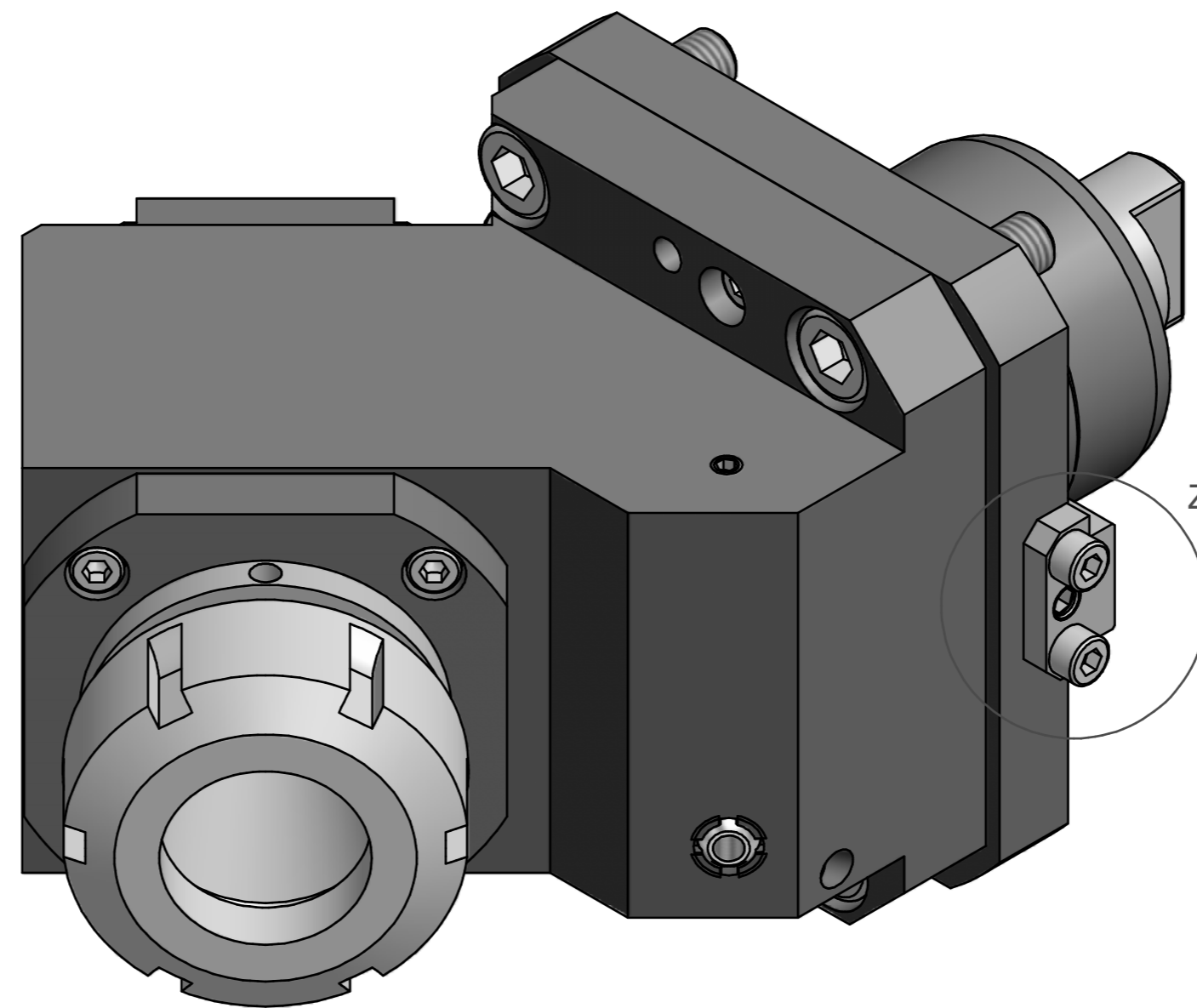

Z (2:1)

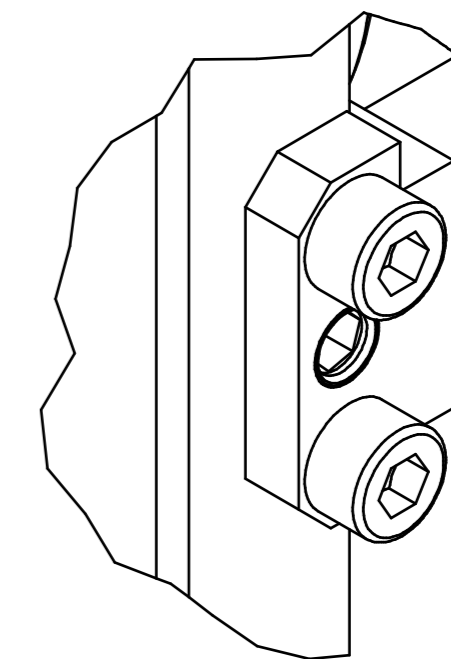

Ausrichtklotz ist über ein Exzenter einstellbar.
The block is adjustable via eccentric.

Copyright **EWS Tool Technologies**
Weitergabe und Vervielfältigung dieser Unterlage,
Verwertung und Mitteilung ihres Inhalts nicht
gestattet, soweit nicht ausdrücklich zugestanden.
Zuwendungen verpflichten zu Schadenersatz.

Hakenschlüssel
mit Zapfen
Hook wrench
with fixed pin
DIN1810 B 58x62



Spannzangenschlüssel
Clamping wrench
240

Bemerkung - Note

Technische Daten - Technical data

Benennung - Title

M₁ / M₂ = 100 / 100 Nm
n₁ / n₂ = 6000 / 6000 1/min
i (N₁:N₂) = 1:1

Radial Bohr und Fräskopf
Radial drilling and milling head

name date

drawing Sigel 11.09.2012

Technische Änderungen vorbehalten!
Subject to technical modifications!



Nr.
60.6040NEX315TKW45

DIN A2

MNR: 162515 IDENT: D-EWS-125350 - Blatt - page 1 (1)