

Spannzange / Collet ER16 DIN6499
Spannbereich / Clamping range: 1,0 - 10,0

Gewindebohrzange / Tapping Collet
ET-1-16 M4,5-M12

Gewindeschneideinheit selbst reversierend (M4,5 - M12)
Self-reversing tapping unit (M4,5 - M12)

Doppelverzahnung Lizenz Traub
double tooth system licence Traub

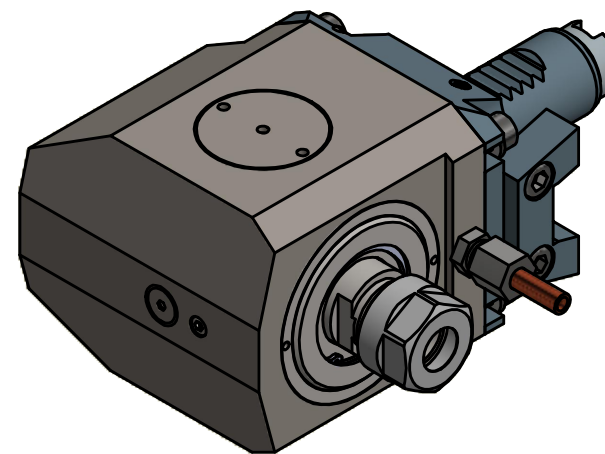
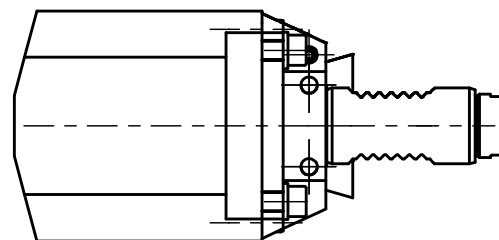

Copyright **EWS Tool Technologies**
Weitergabe und Vervielfältigung dieser Unterlage,
Verwertung und Mitteilung ihres Inhalts nicht
gestattet, soweit nicht ausdrücklich zugestanden.
Zuwiderhandlungen verpflichten zu Schadenersatz.

Bemerkung - Note

Technische Daten - technical data

Benennung - Title

Weight = 4.420 [kg]
Torque max. (M1/M2) = 23,3 / 35 [Nm]
Speed max. (n1/n2) = 3300 / 2200 [1/min]
Gear ratio (i)=n1:n2 = 1,5:1

Radial Gewindebohrkopf
Radial Tapping head

EWS
Tool Technologies
EWS Weigle GmbH & Co. KG
Maybachstr. 1
D-73066 UHINGEN
www.ews-tools.de

Technische Änderungen vorbehalten!
Subject to technical modifications!

IDENT: DEWS127520



REV: -/B

Nr. - No.

61.2516TMG200RL1151V-BG40

MNR.

184407

QR