

Spannzange / collet ER40 DIN6499
 Spannbereich / clamping range: 3,0 - 26,0

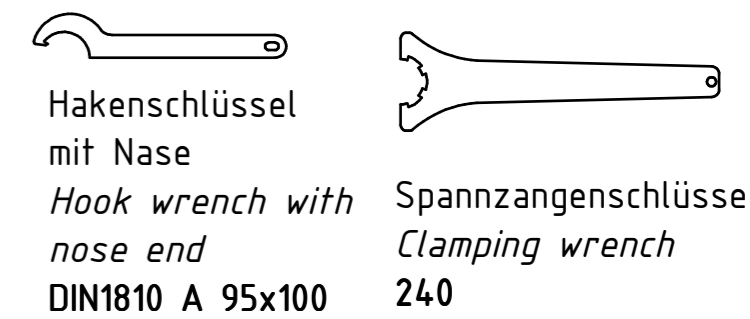
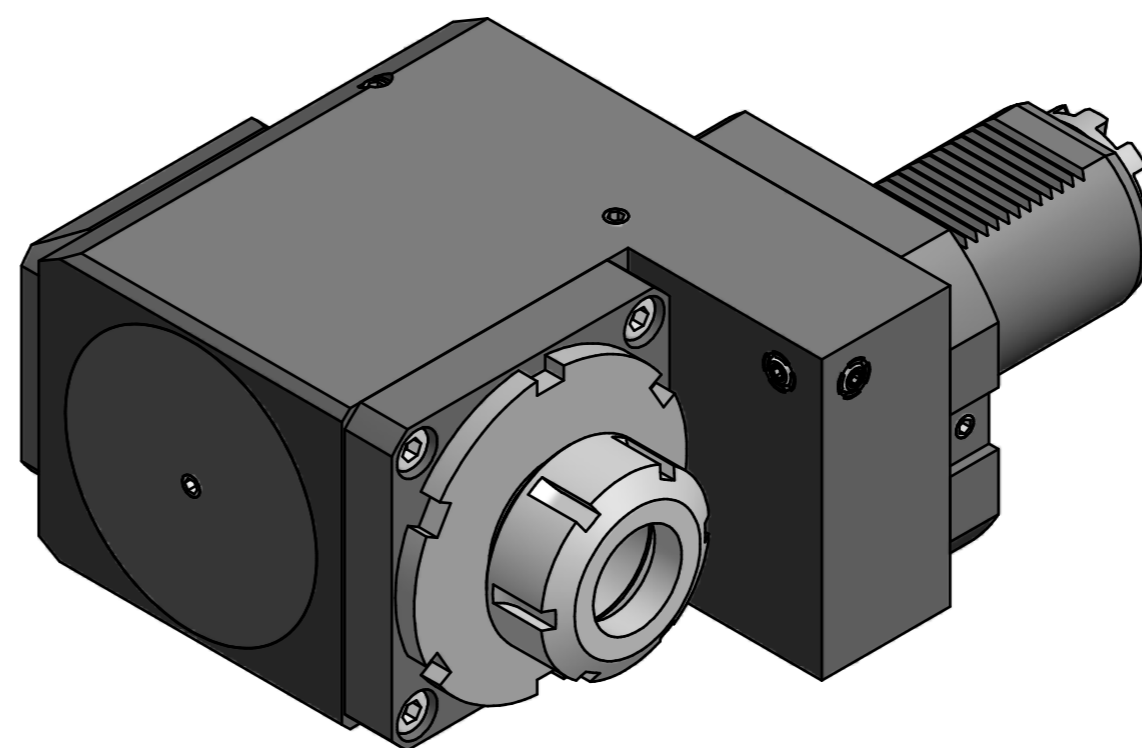
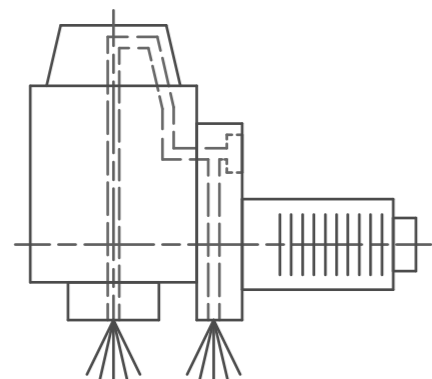
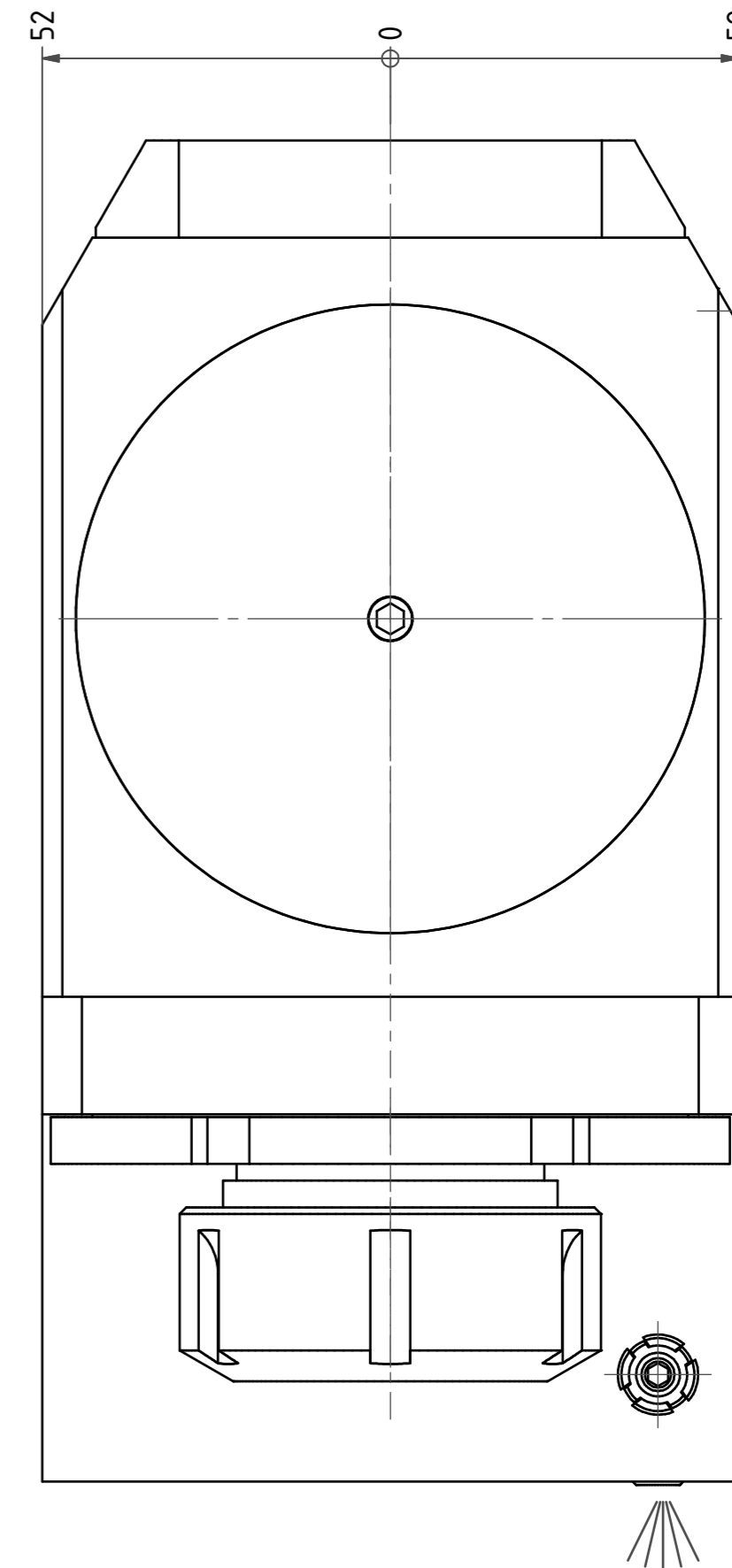
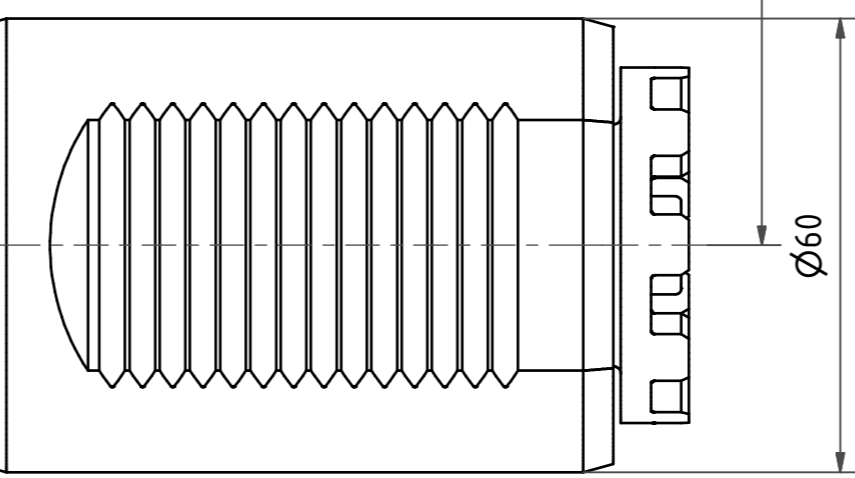

Innen- und Aussenkuehlung / Inside and outside coolant supply
 Kein Trockenlauf / No dry run
 Kuehlmittelfiltrierung=50µ / coolant filtration=50µ

Bemerkung - Note
 Nicht ohne Kuehlmittel betreiben!
 Not for use without coolant-fluid!
 mit Kegelrollenlager
 with taper roller bearing(s)

Technische Daten - technical data
 M1 / M2 = 160 / 160 Nm
 n1 / n2 = 3000 / 3000 1/min
 i (N1:N2) = 1:1
 Pmax = 75 bar

Benennung - Title
 Radial Bohr und Fräskopf. zurückges
 Radial drill. and mill. head offset

name	date
Theiss	02.10.2014

Weigle GmbH & Co. KG
 Maybachstr. 1
 D-73066 Ulm/ingen
 Tel. +49(0)7161/93040-10

Technische Änderungen vorbehalten!
 Subject to technical modifications!

Nr. **80.6040KRHEYRIK**

File: D-EWS-164380-ldw

DIN A2
 Blatt - page 1 (1)

Copyright **EWS Tool Technologies**
 Weitergabe und Vervielfaeltigung dieser Unterlage,
 Verwertung und Mitteilung ihres Inhalts nicht
 gestattet, soweit nicht ausdruuecklich zugestanden.
 Zuwiderhandlungen verpflichten zu Schadenersatz.