

Fraeserwelle austauschbar  
Spindle removable

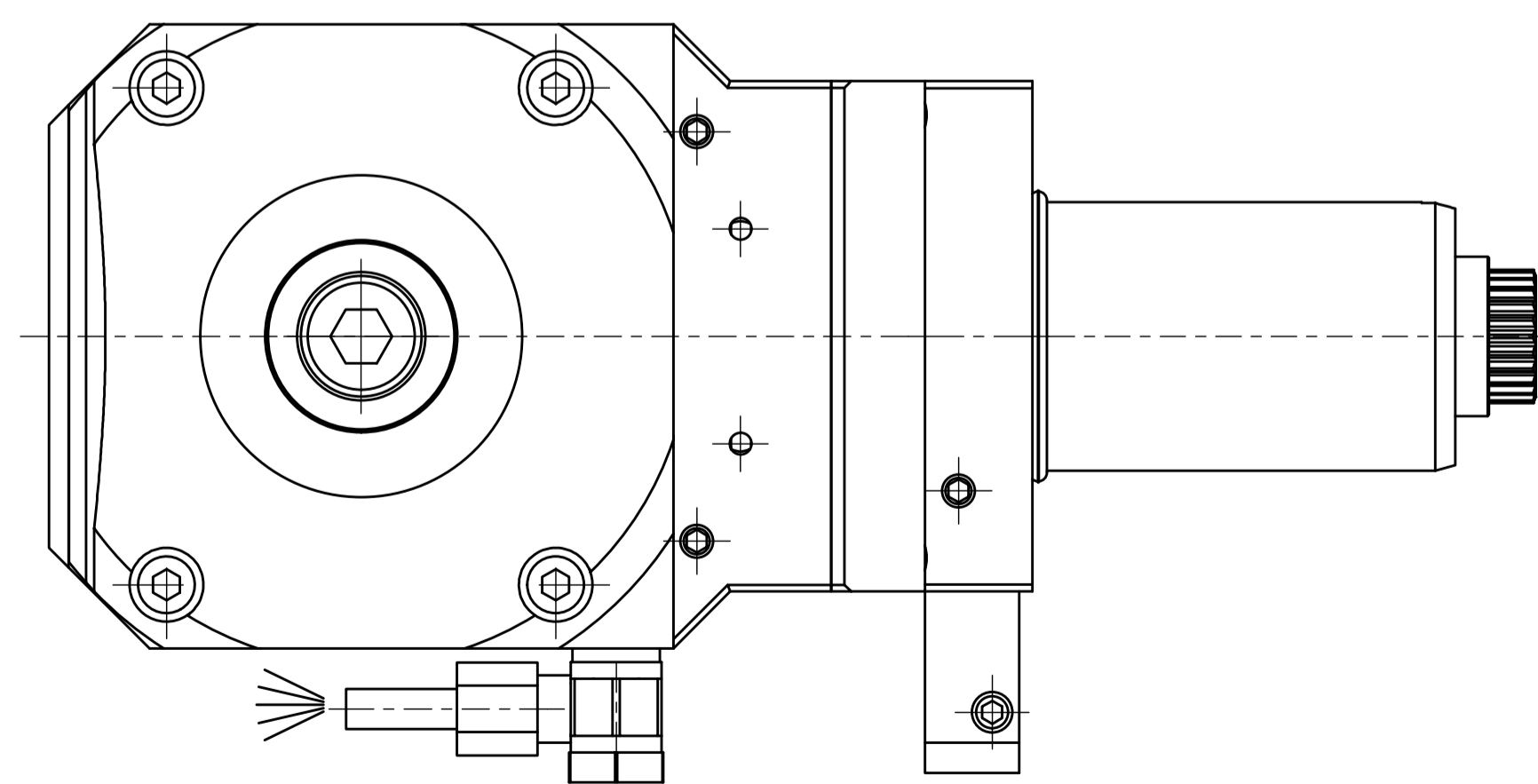
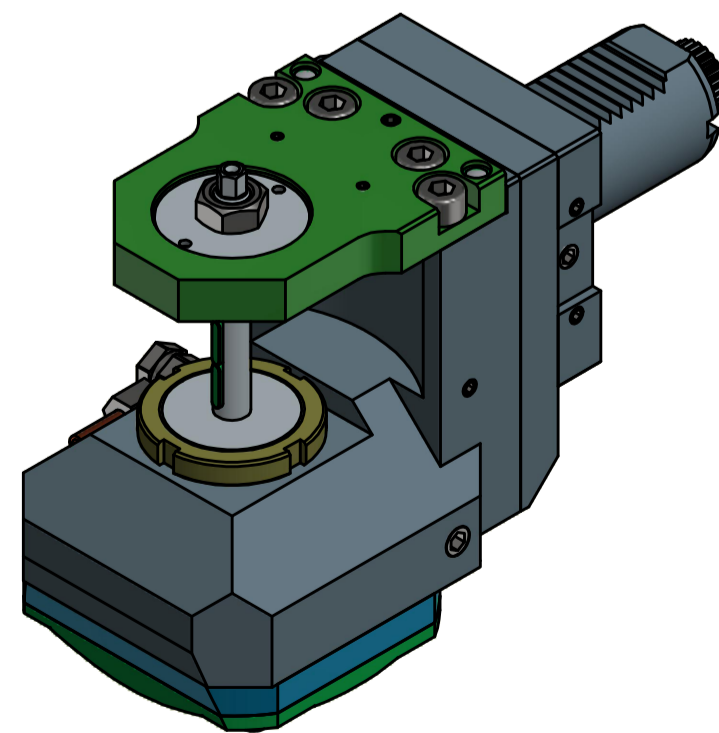
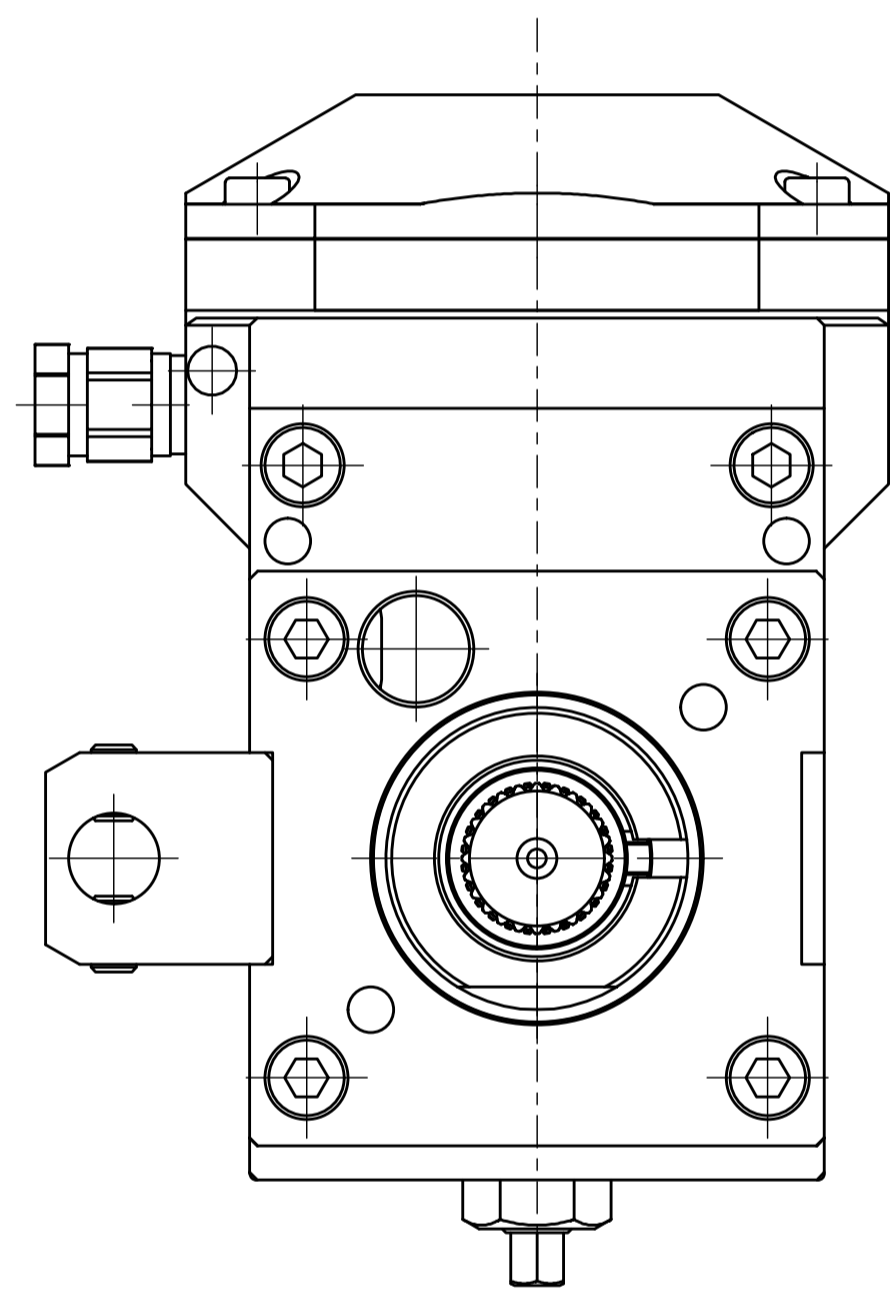
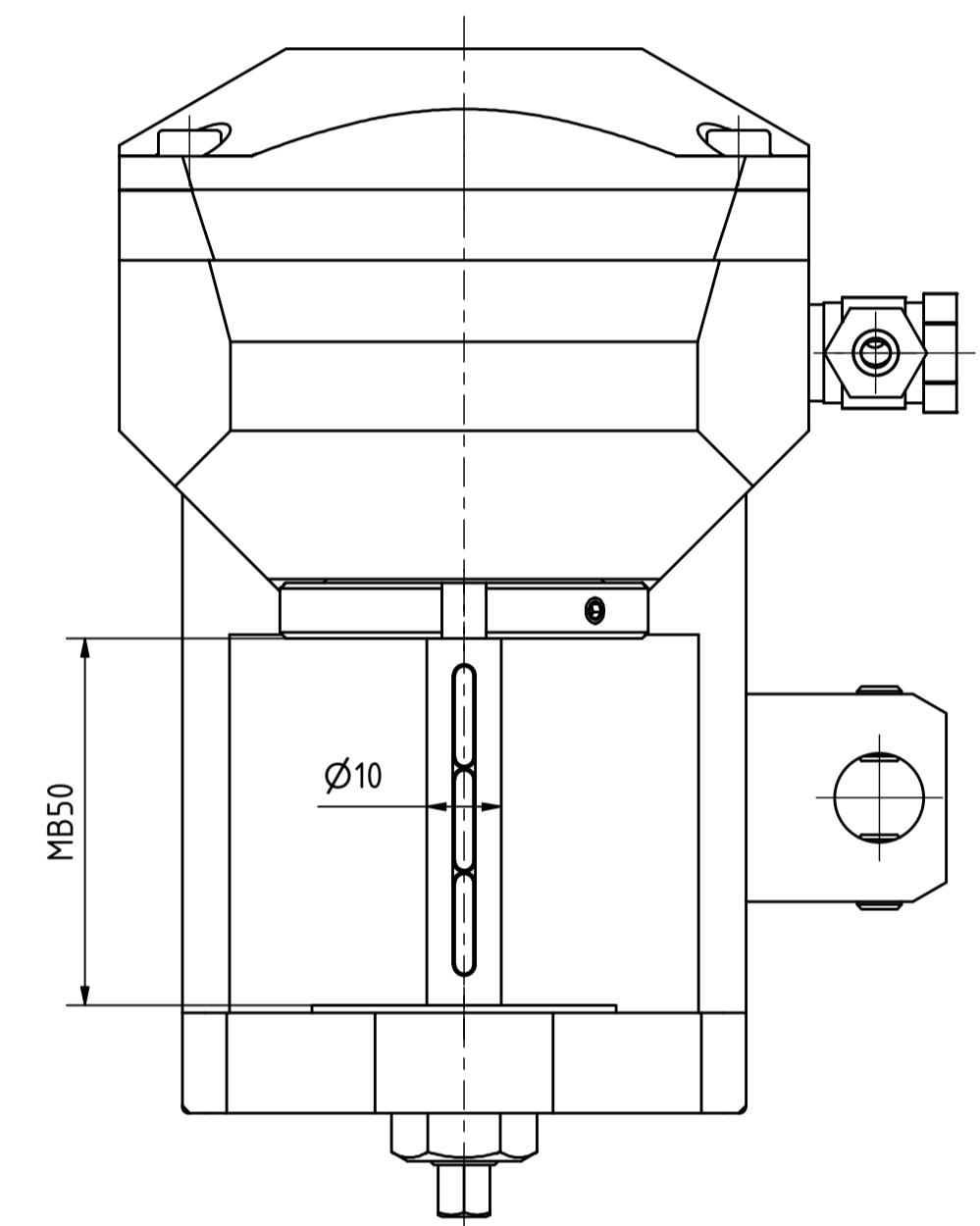

Bemerkung - Note

Technische Daten - Technical data  
 Weight = 7.545 [kg]  
 Torque max. (M1/M2) = 50 / 150 [Nm]  
 Speed max. (n1/n2) = 6000 / 2000 [1/min]  
 Gear ratio (i)=n1:n2 = 3:1

Bemerkung - Note

Scheibenfräserkopf  
 Radial saw milling head

**EWS** EWS Werkzeug GmbH & Co. KG  
 Hauptstr. 1  
 42700 Solingen  
 www.ews-tool.de  
 Nr. - Art. 64.4010CTX13

Technische Änderungen vorbehalten!  
 Subject to technical modifications!  
 IDENT: DEWS125137

REV. - / A  
 HNR. 14.0553

QR

Copyright EWS Tool Technologies  
 Weitergabe und Vervielfältigung dieser Unterlage,  
 Verwertung und Mitteilung ihres Inhalts nicht  
 gestattet, soweit nicht ausdrücklich zugestanden.  
 Zuwiderhandlungen verpflichten zu Schadenersatz.