

Bitte überprüfen Sie, ob der Werkzeughalter auf ihrem Revolver im Maschinenraum ohne Kollision durchschwenken kann.
Please check the work space of the machine for interferences with the tool holder, especially the swiveling diameter.

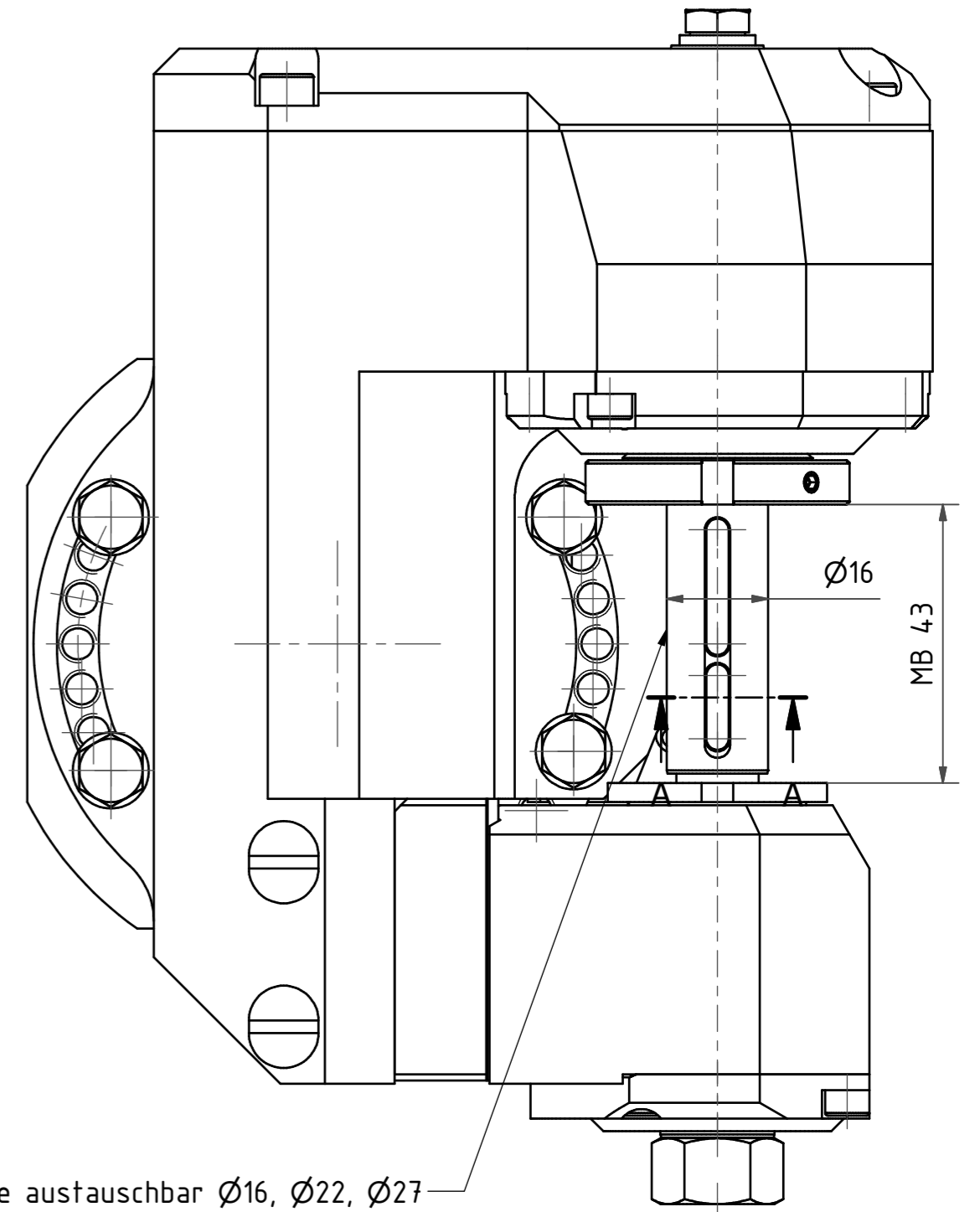
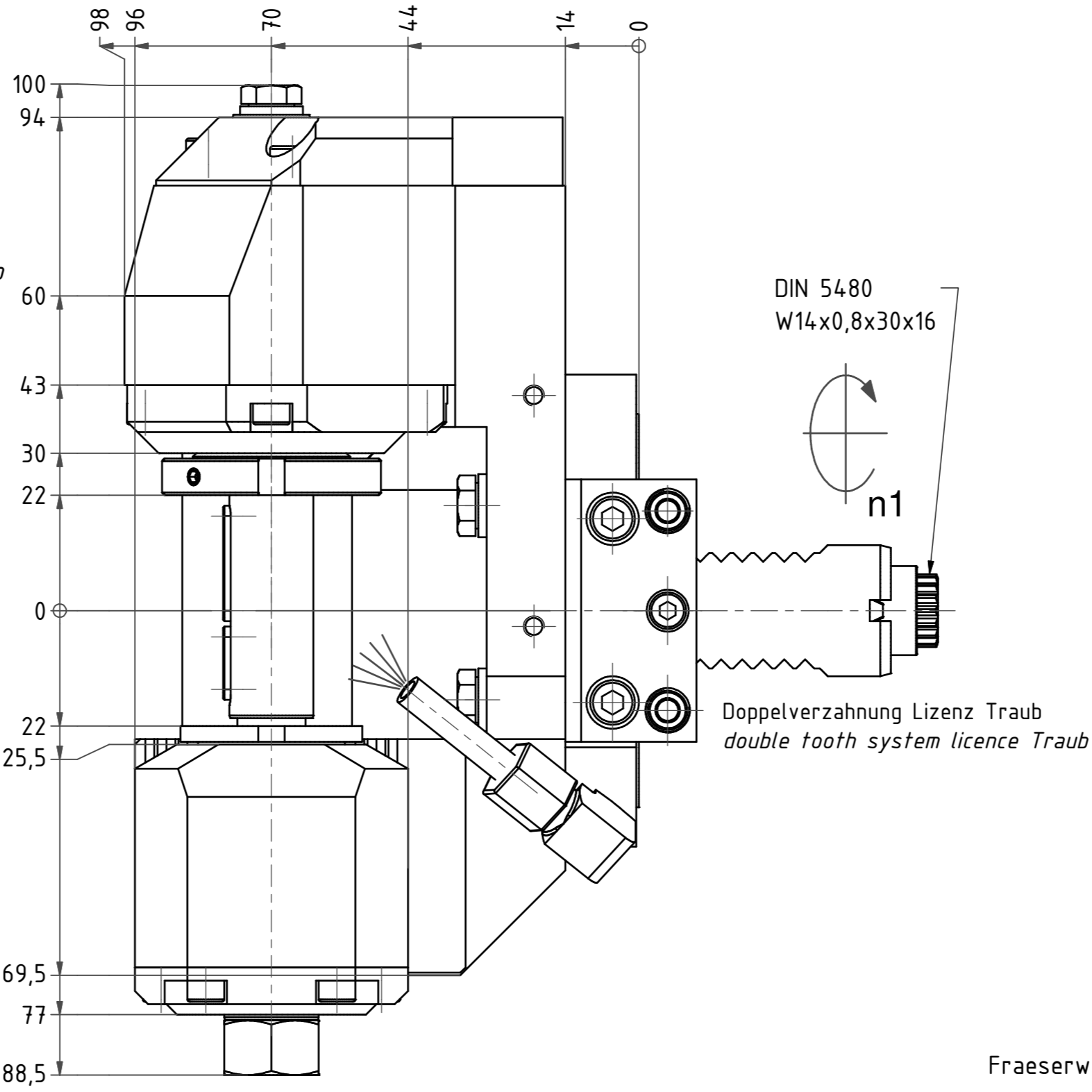
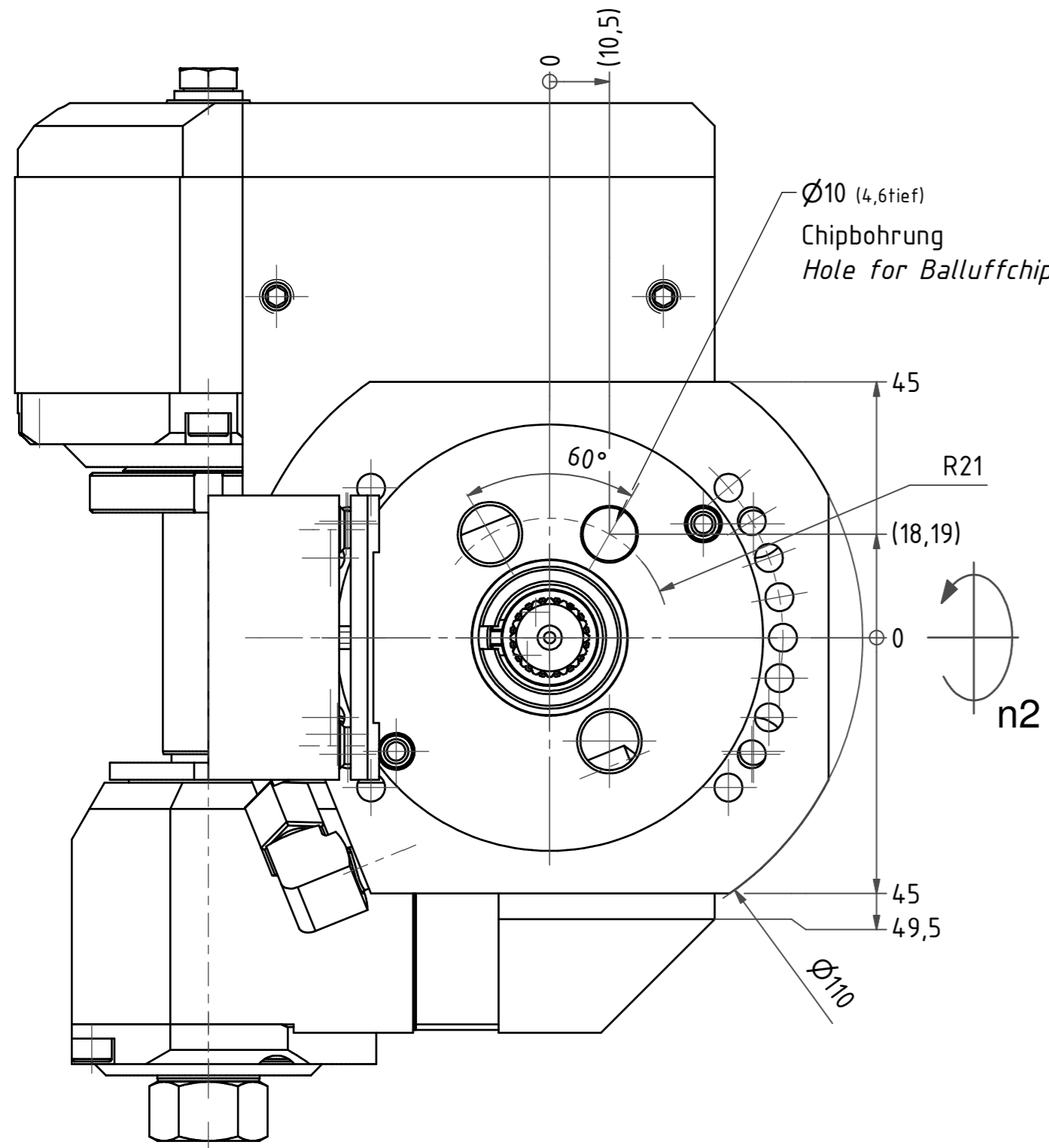

Fraeserwelle austauschbar $\varnothing 16, \varnothing 22, \varnothing 27$
spindle removable $\varnothing 16, \varnothing 22, \varnothing 27$

Copyright EWS Tool Technologies
Weitergabe und Vervielfältigung dieser Unterlage, Verwertung und Mitteilung ihres Inhalts nicht gestattet, soweit nicht ausdrücklich zugestanden. Zuwiderhandlungen verpflichten zu Schadenersatz.

Gewicht: 8 kg
Weight: 8 kg

Beide Nachbarstationen nicht verwendbar!
Both neighbour stations are not useable!

Bemerkung - Note
mit Kegelrollenlagern
with taper roller bearings

Technische Daten - Technical data
M₁ / M₂ = 20 / 40 Nm
n₁ / n₂ = 6000 / 3000 1/min
i (N₁:N₂) = 2:1

Benennung - Title
Scheibenfräserkopf
Radial saw milling head

name	date
Theiss	06.05.2015

EWS
EWS Werkzeug GmbH & Co. KG
Maybachstr. 1
D-72096 Ulm/lingen
Tel. +49(0)7161/93040-100

Technische Änderungen vorbehalten!
Subject to technical modifications!

Nr.
64.2516HT45RL12Z60MB43-CB

MNR: 181801 IDENT: D-EWS-178723 - Blatt - page 1 (1)

