

Doppelverzahnung Lizenz Traub
double tooth system licence Traub

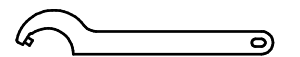
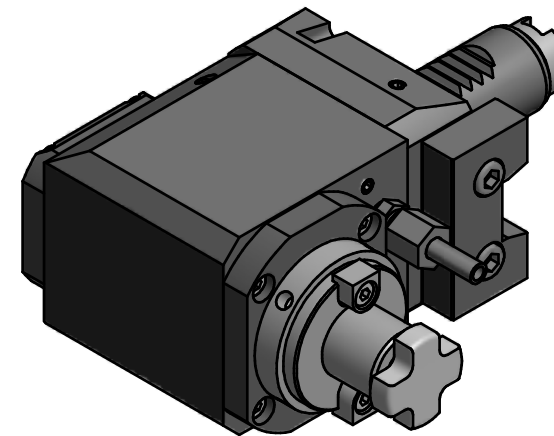

Hakenschlüssel
mit Zapfen
Hook wrench
with fixed pin
DIN1810 B 45x50

Copyright **EWS Tool Technologies**
Weitergabe und Vervielfältigung dieser Unterlage,
Verwertung und Mitteilung ihres Inhalts nicht
gestattet, soweit nicht ausdrücklich zugestanden.
Zuwendungen verpflichten zu Schadenersatz.

Bemerkung - Note
mit Kegelrollenlager
with taper roller bearing(s)

Technische Daten - technical data
M1 / M2 = 25 / 25 Nm
n1 / n2 = 6000 / 6000 1/min
i (N1:N2) = 1:1

Benennung - Title
Radial Fräskopf
Radial milling head

name	date
Theiss	08.09.2014

EWS EWS Weigete GmbH & Co. KG
Maybachstr. 1
D-73066 Uhingen
Tel. +49(0)7161/93040-100

Technische Änderungen vorbehalten!
Subject to technical modifications!

Nr.
62.2522KRG200RLV

MNR: 14.0211 IDENT: D-EWS-162542 A Blatt - page 1 (1)

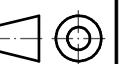

DIN A3