

Ausrichtbolzen ist über ein Exzenter einstellbar.
The bolt is adjustable via eccentric.

Schwenkbereich ±105°
Swivel area ±105°

Spannzange / collet ER25 DIN6499
Spannbereich / clamping range: 1,0 - 16,0

Gewindebohrzange / tapping collet
ET-1-25 M3-M10

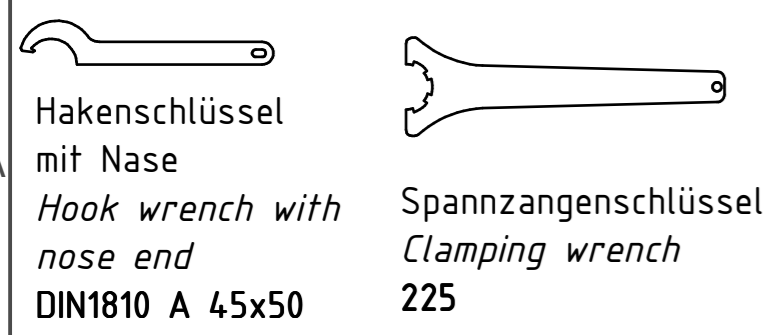
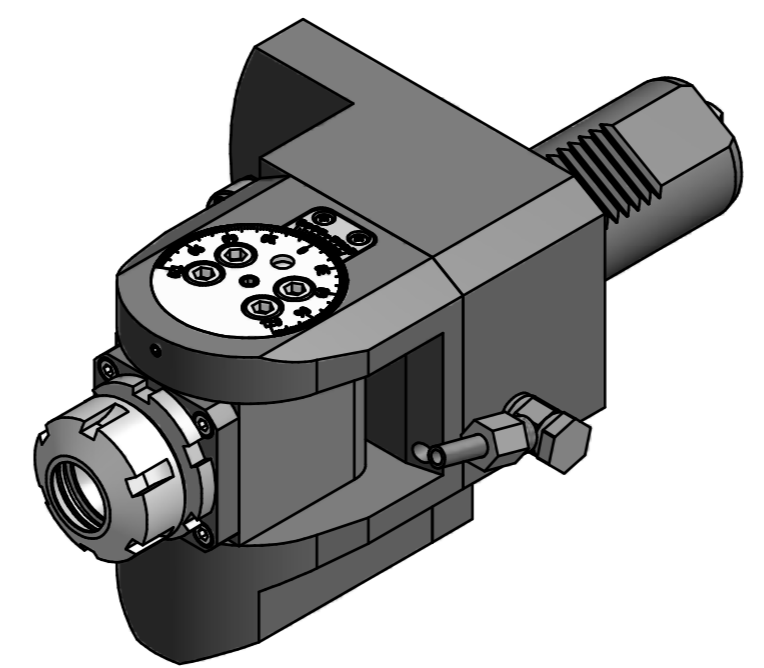
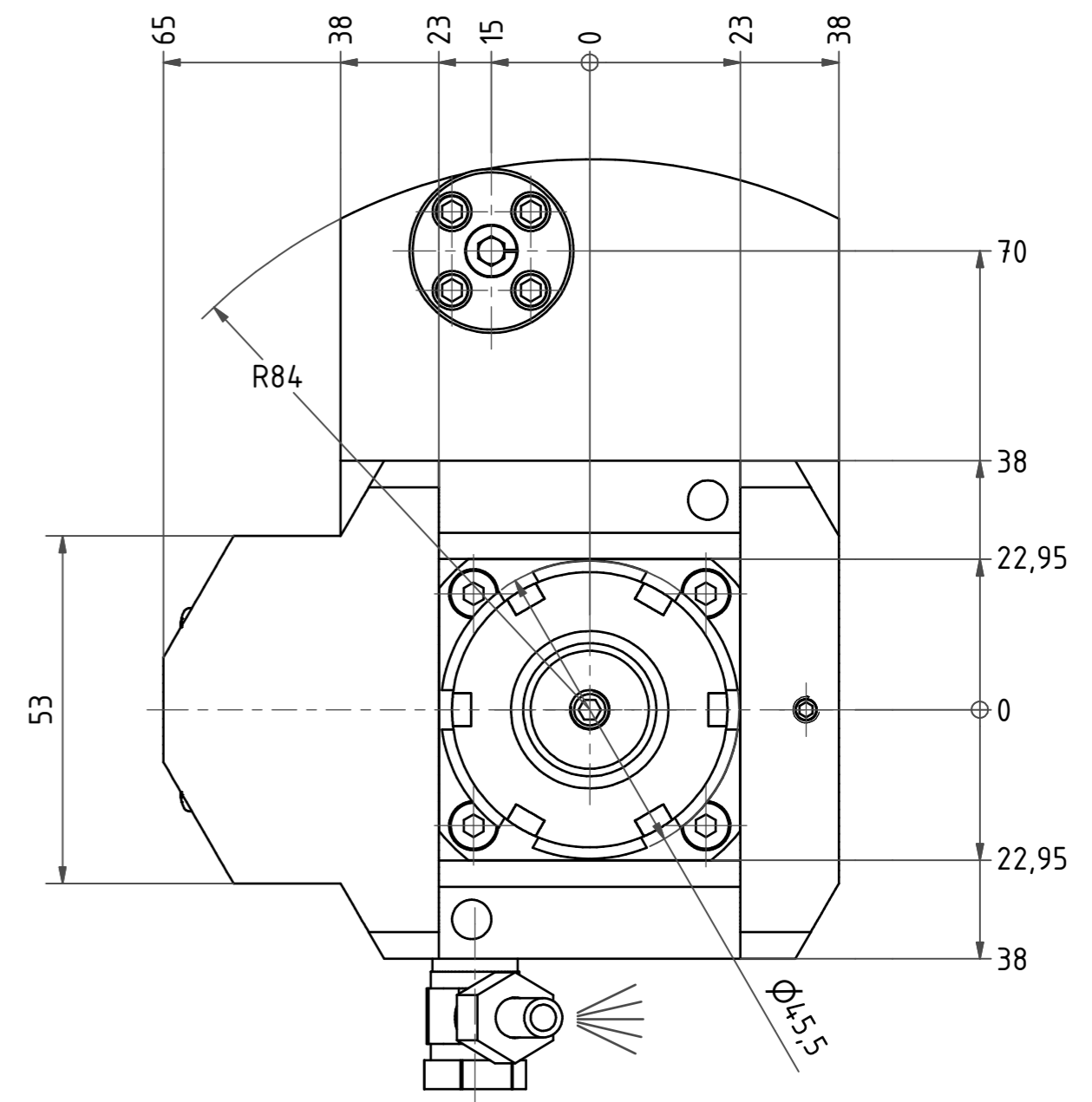

Copyright **EWS Tool Technologies**
Weitergabe und Vervielfältigung dieser Unterlage, Verwertung und Mitteilung ihres Inhalts nicht gestattet, soweit nicht ausdrücklich zugestanden. Zuwiderhandlungen verpflichten zu Schadenersatz.

Bemerkung - Note	Technische Daten - Technical data		Benennung - Title	name Rogler date 15.05.2014 Technische Änderungen vorbehalten! Subject to technical modifications! Nr. 63.4025SQT15X95 MNR: 111008 IDENT: D-EWS-156173 A Blatt - page 1 (1)
	M ₁ / M ₂ = 20 / 20 Nm n ₁ / n ₂ = 6000 / 6000 1/min i (N ₁ :N ₂) = 1:1			

