

EWS-Varia V5

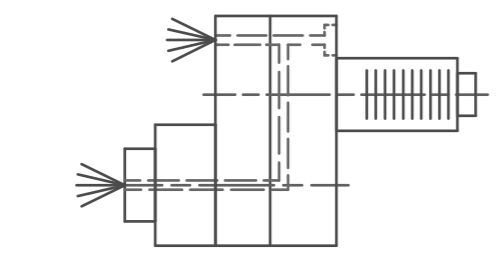
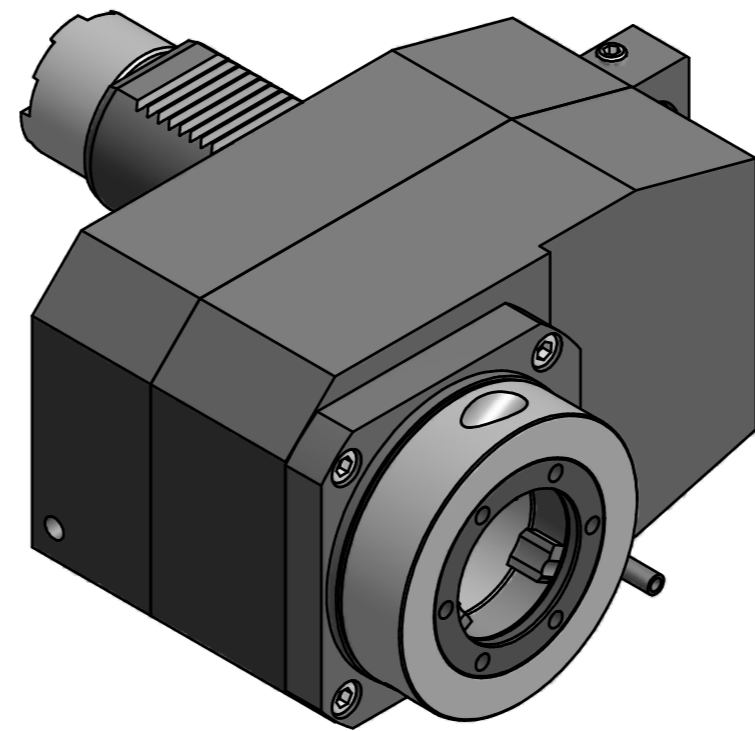
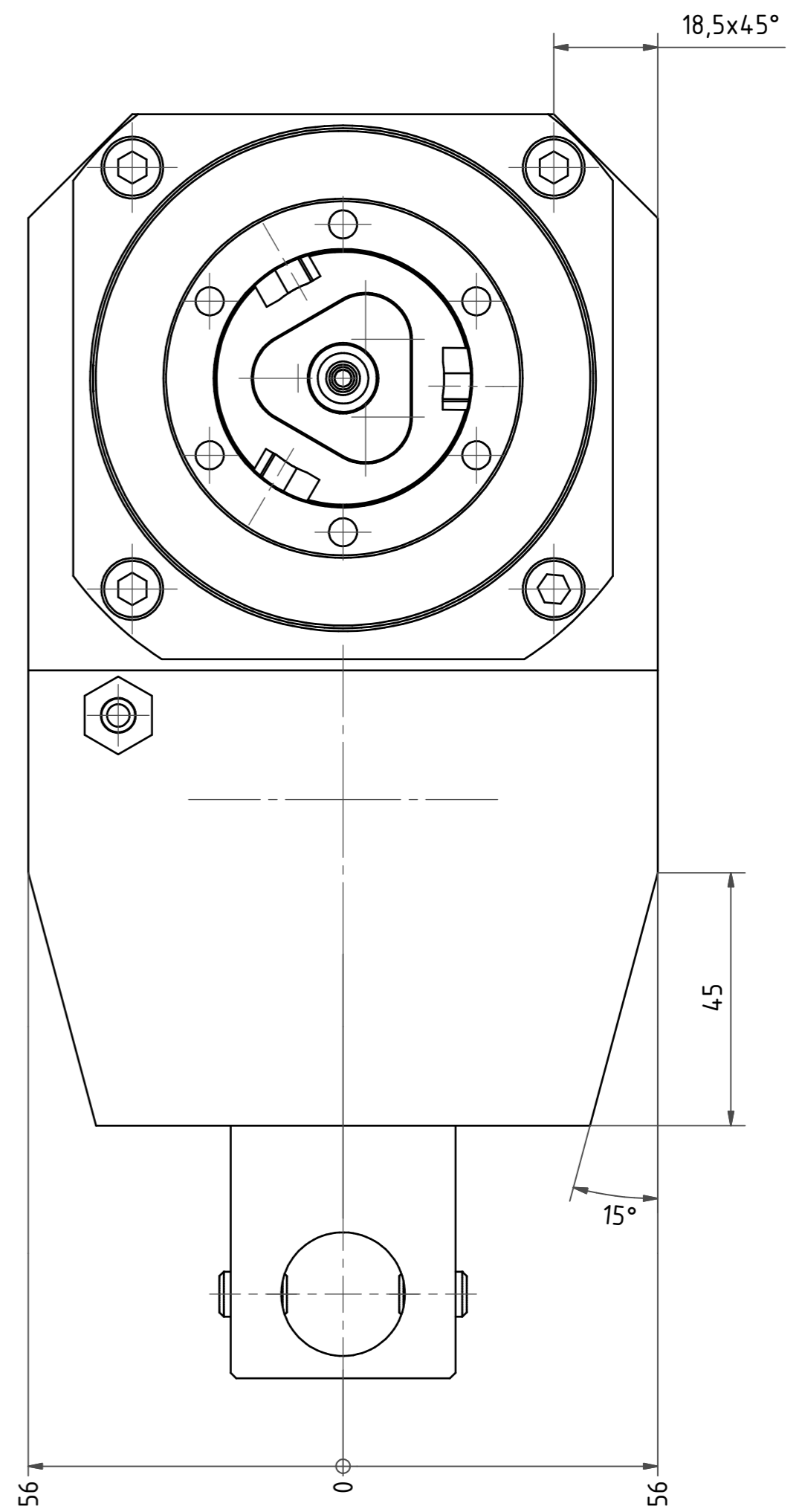
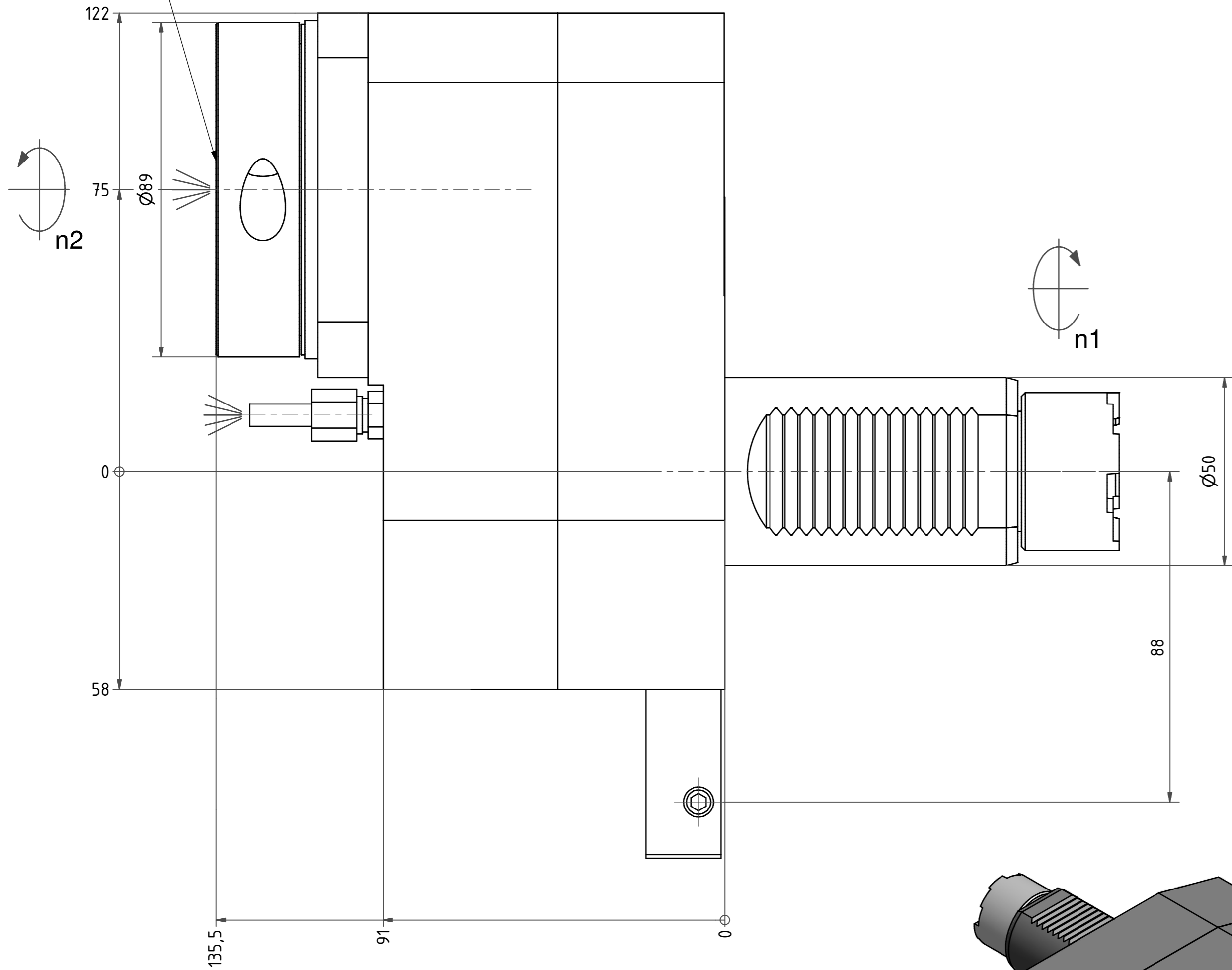

Innen- und Aussenkuehlung / Inside and outside coolant supply
 Kein Trockenlauf / No dry run
 Kuehlmittelfiltrierung=50µ / coolant filtration=50µ

Bemerkung - Note
 Nicht ohne Kuehlmittel betreiben!
 Not for use without coolant-fluid!
Schutzrecht angemeldet
Trademark right applied

Technische Daten - Technical data
 M1 / M2 = 100 / 50 Nm
 n1 / n2 = 4000 / 8000 1/min
 i (N1:N2) = 1:2
 Pmax = 70 bar

Benennung - Title
Axial Bohr u. Fräskopf achsversetzt
Ax. drill. and mill. head offset

name	date
Theiss	10.06.2014

Technische Aenderungen vorbehalten!
 Subject to technical modifications!
 Nr. **50.50V5LB35LIK1**
 MNR: 139446 IDENT: D-EWS-157638 - Blatt - page 1 (1)

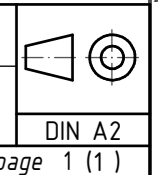

Copyright **EWS Tool Technologies**
 Weitergabe und Vervielfaeltigung dieser Unterlage,
 Verwertung und Mitteilung ihres Inhalts nicht
 gestattet, soweit nicht ausdruercklich zugestanden.
 Zuwiderhandlungen verpflichten zu Schadenersatz.