

Spannzange / collet ER25 DIN6499  
 Spannereich / clamping range: 1,0 - 16,0

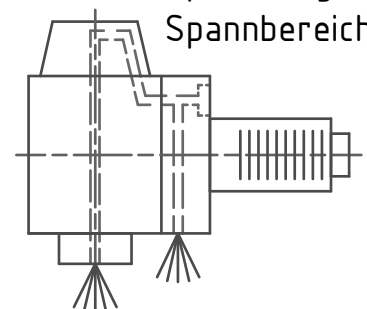

Innen- und Aussenkuehlung / Inside and outside coolant supply  
 Kein Trockenlauf / No dry run  
 Kuehlmittelfiltrierung <50µ / coolant filtration <50µ

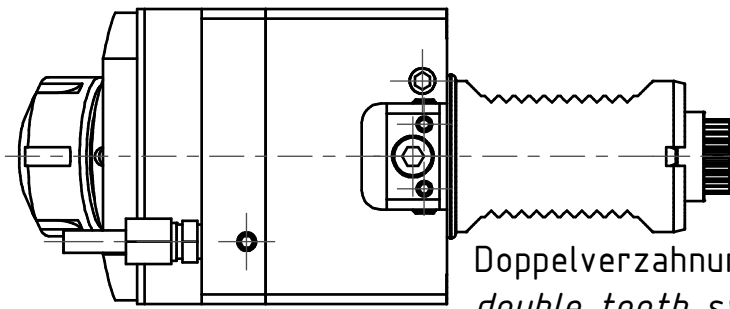

Doppelverzahnung Lizenz Traub  
 double tooth system licence Traub

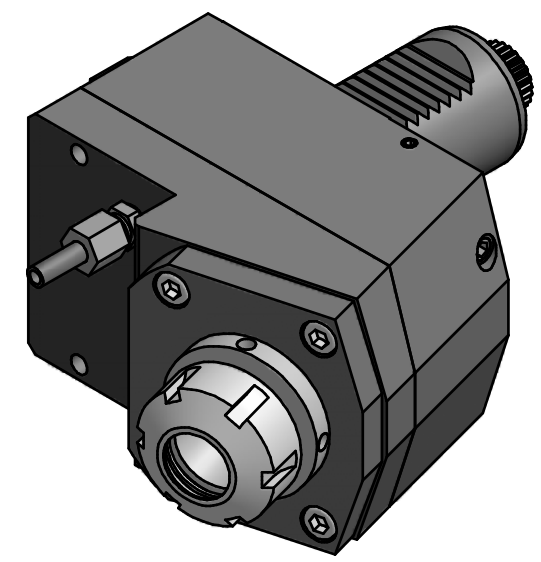

Copyright **EWS Tool Technologies**  
 Weitergabe und Vervielfaeltigung dieser Unterlage,  
 Verwertung und Mitteilung ihres Inhalts nicht  
 gestattet, soweit nicht ausdruücklich zugestanden.  
 Zuwiderhandlungen verpflichten zu Schadenersatz.

Bemerkung - Note  
 Nicht ohne Kuehlmittel betreiben!  
 Not for use without coolant-fluid!

Technische Daten - technical data  
 M1 / M2 = 25 / 25 Nm  
 n1 / n2 = 6000 / 6000 1/min  
 i (N1:N2) = 1:1  
 pmax = 70 bar

Benennung - Title  
**Radial Bohr und Fräskopf**  
**Radial drilling and milling head**

| name   | date       |
|--------|------------|
| Schmid | 01.03.2007 |

**EWS** EWS Weigle GmbH & Co. KG  
 Maybachstr. 1  
 D-73066 UHINGEN  
 Tel. +49(0)7161/93040-100

| Technische Aenderungen vorbehalten!<br>Subject to technical modifications! |  |
|--|--|
| Nr.  | <b>60.4025CTXRLIKTKW15</b>               |
| MNR: 131234  | IDENT: D-EWS-004725 - Blatt - page 1 (1) |

