

Z (2:1)

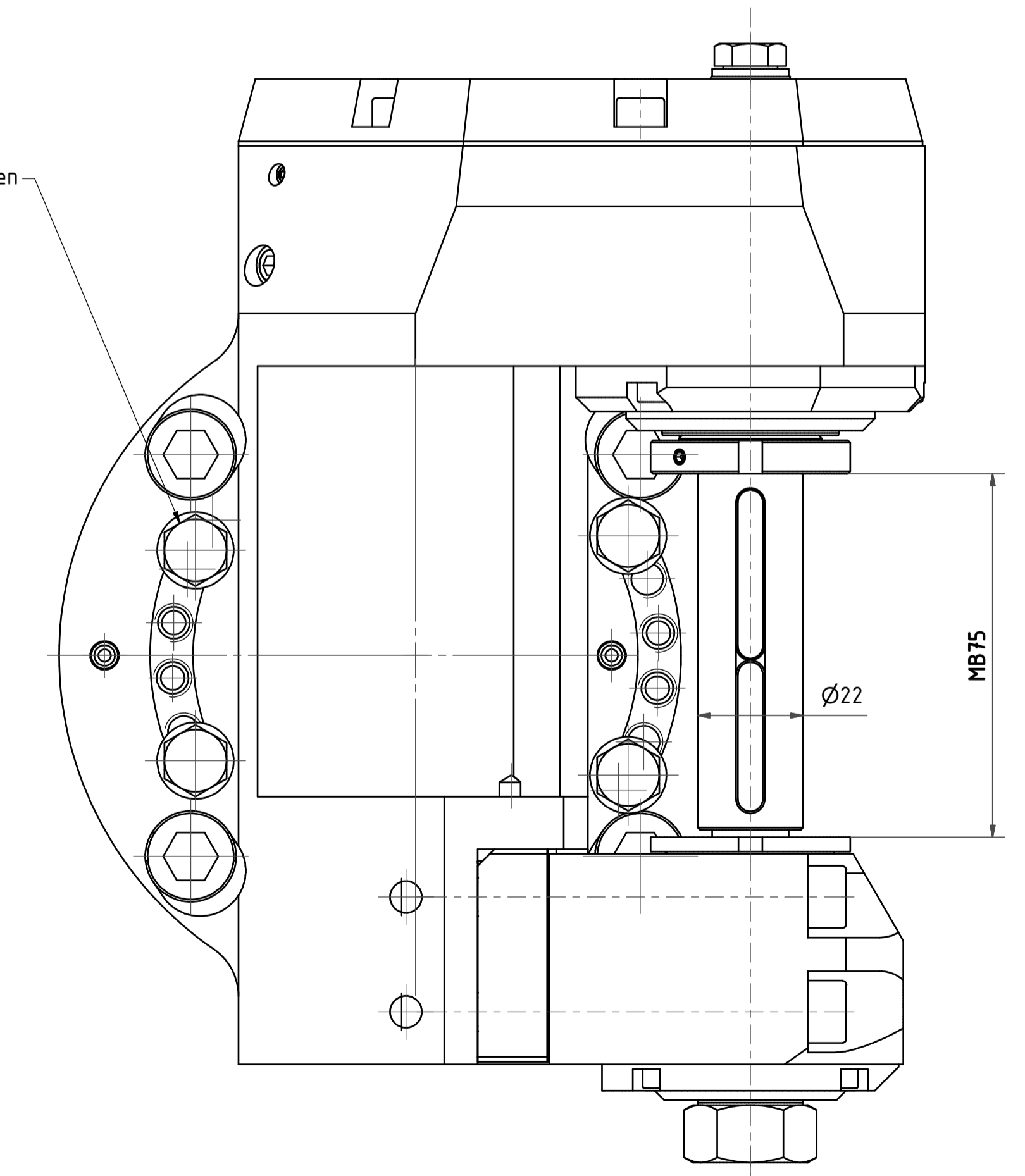
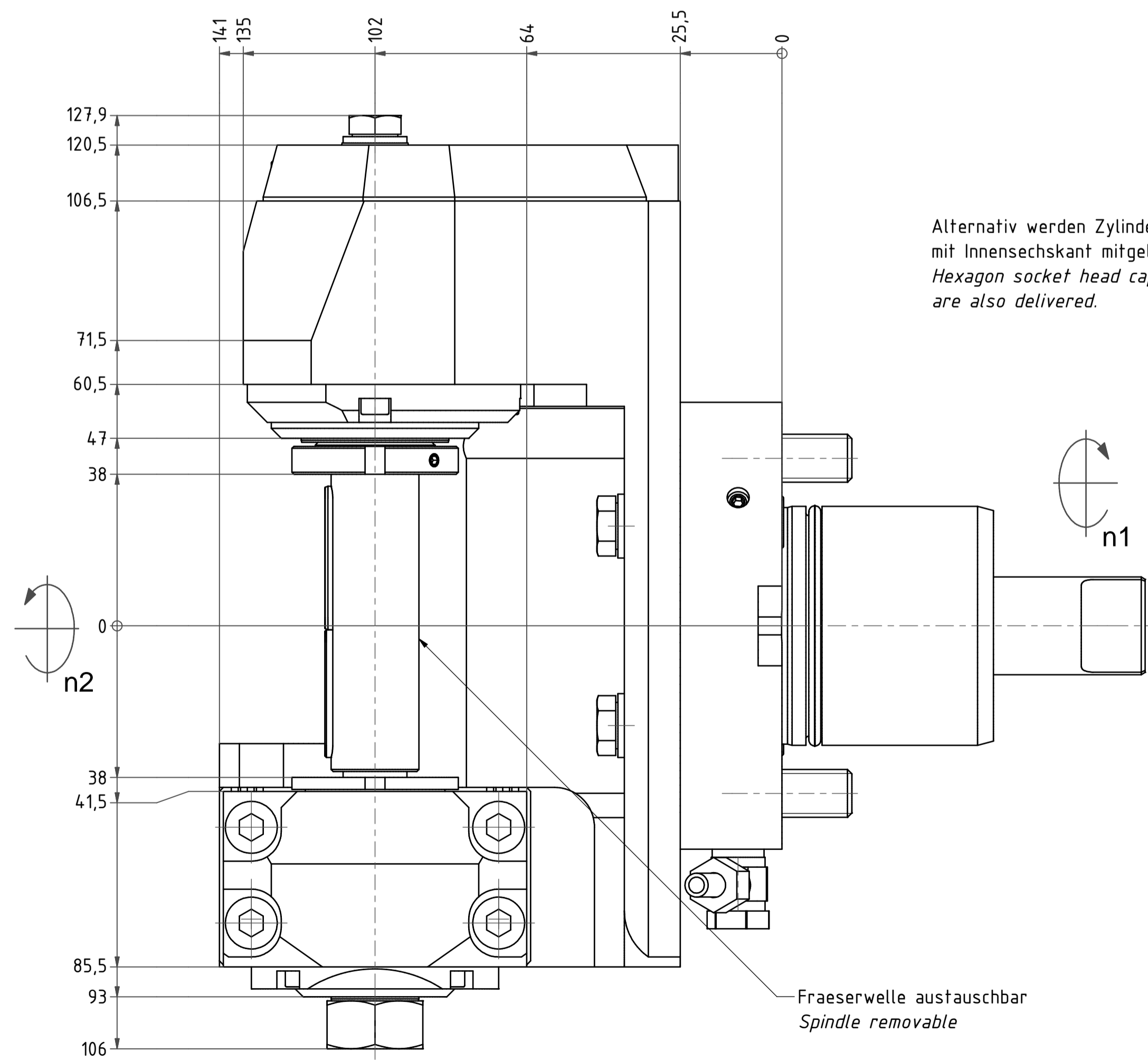
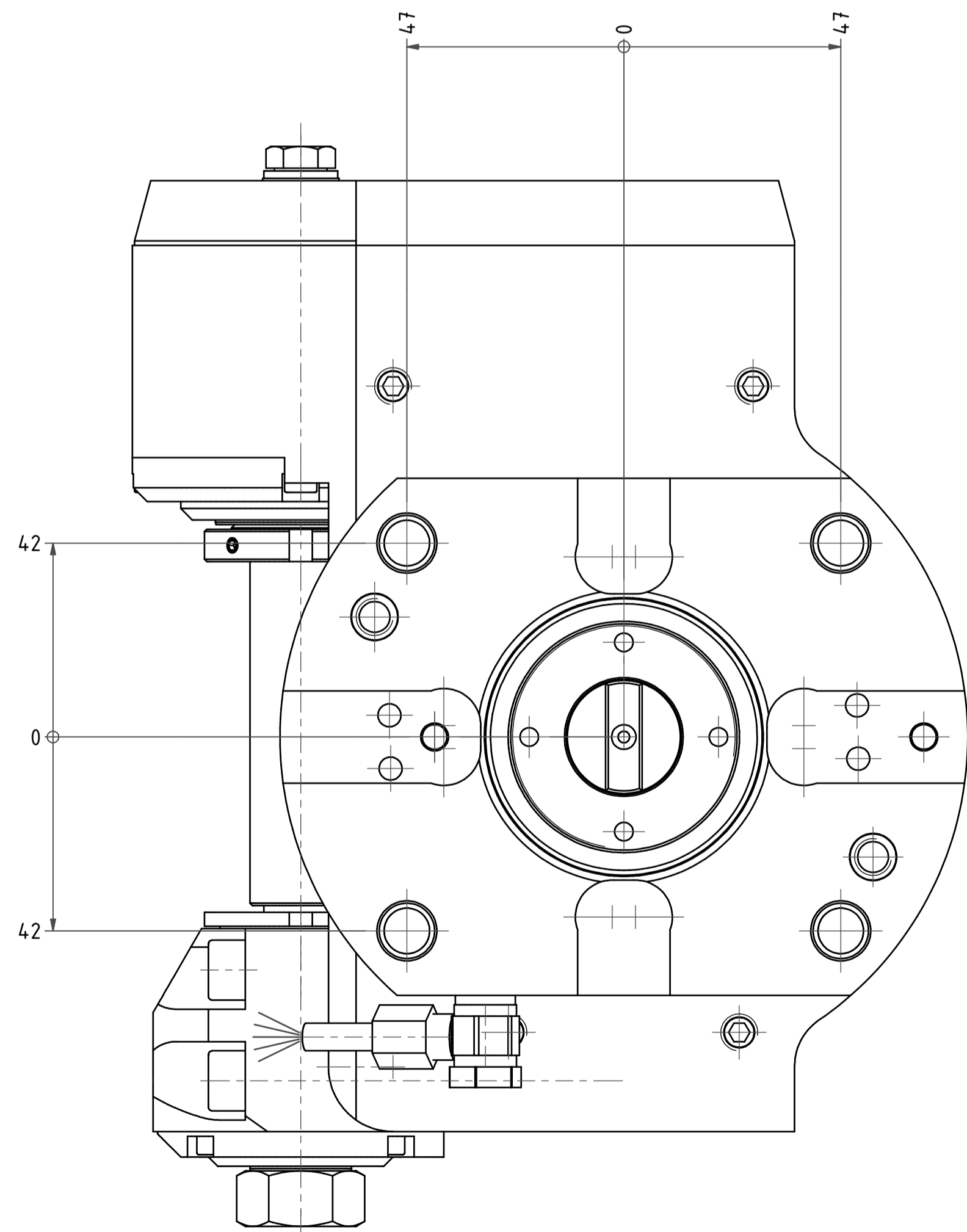
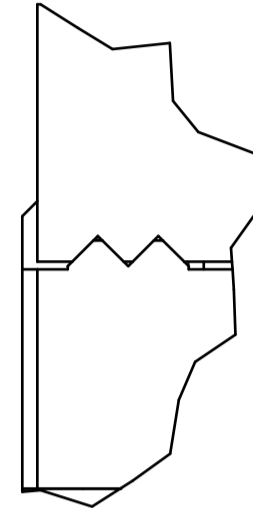

Beide Nachbarstationen nicht verwendbar!
Both neighbour stations are not useable!

Bemerkung - Note
mit Kegelrollenlagern
with taper roller bearings

Technische Daten - technical data
Weight = 17.738 [kg]
Torque max. (M1/M2) = 70 / 70 [Nm]
Speed max. (n1/n2) = 4.000 / 4.000 [1/min]
Gear ratio (i)=n1:n2 = 1:1

Bemerkung - Note
Scheibenfräserkopf
Radial saw milling head

EWS Tool Technologies
DWS Werkzeug GmbH & Co. KG
Hauptstraße 1
57208 Langerath
www.ews-ct.de

Technische Änderungen vorbehalten!
Subject to technical modifications!
IDENT: D-EWS-149122

REV: B/-
130361

64.6022NLZ70MB75



Copyright EWS Tool Technologies
Weitergabe und Vervielfältigung dieser Unterlage,
Verwertung und Mitteilung ihres Inhalts nicht
gestattet, soweit nicht ausdrücklich zugestanden.
Zu widerhandlungen verpflichten zu Schadenersatz.