

Spannzange / collet ER40 DIN6499
Spannbereich / clamping range: 3,0 - 26,0

Gewindebohrzange / tapping collet
ET-1-40 M6-M16

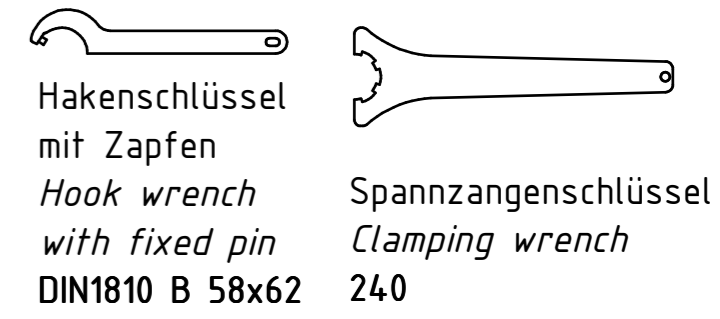
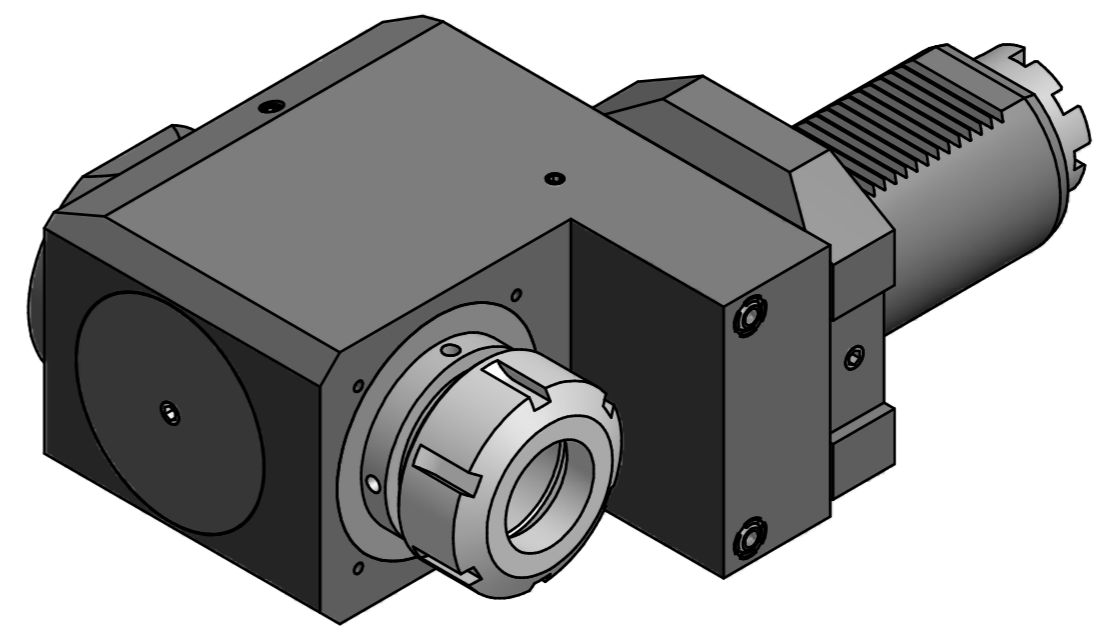

Copyright **EWS Tool Technologies**
Weitergabe und Vervielfältigung dieser Unterlage,
Verwertung und Mitteilung ihres Inhalts nicht
gestattet, soweit nicht ausdrücklich zugestanden.
Zuwendungen verpflichten zu Schadenersatz.

Bemerkung - Note	Technische Daten - technical data		Benennung - Title	name	date	Technische Änderungen vorbehalten! Subject to technical modifications!	
	M ₁ / M ₂ = 100 / 100 Nm n ₁ / n ₂ = 4 000 / 4 000 1/min i (N ₁ :N ₂) = 1:1						
						MNR: 151483 IDENT: D-EWS-164389 - Blatt - page 1 (1)	