

8 7 6 5 4 3 2 1

F E D C B A

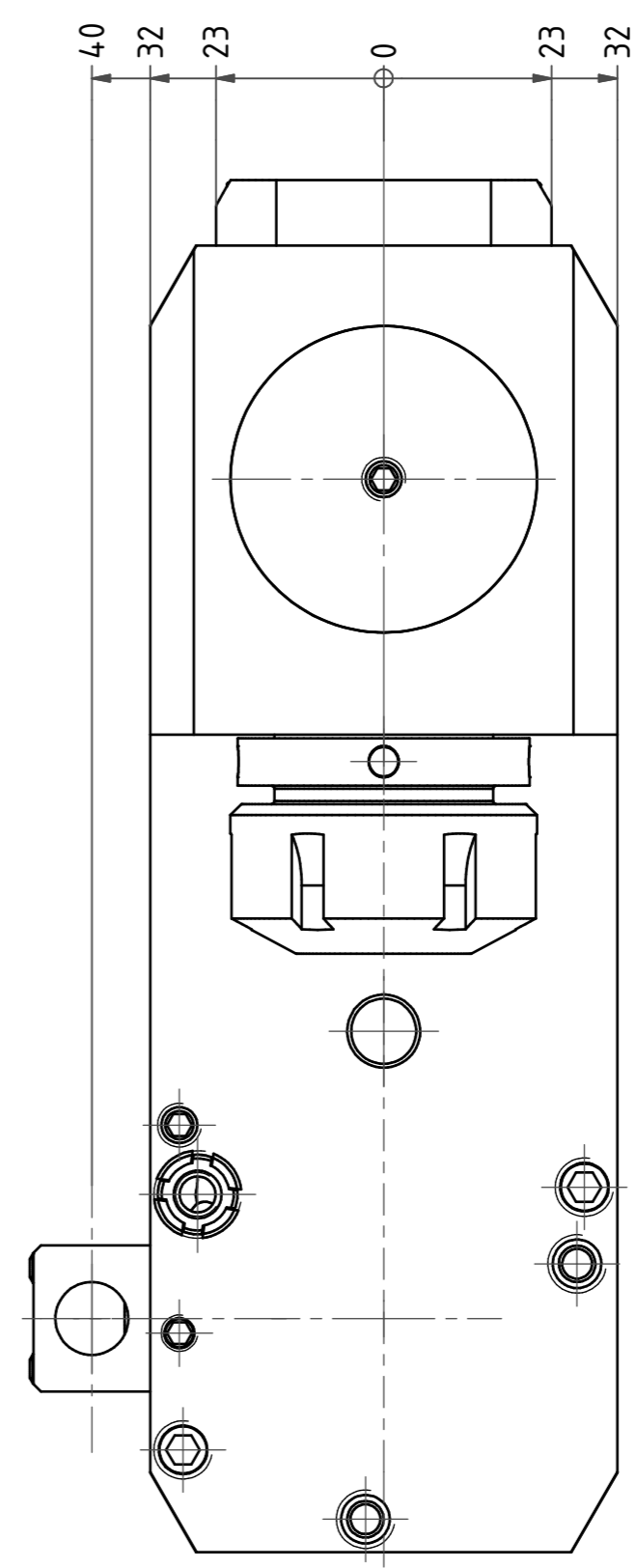
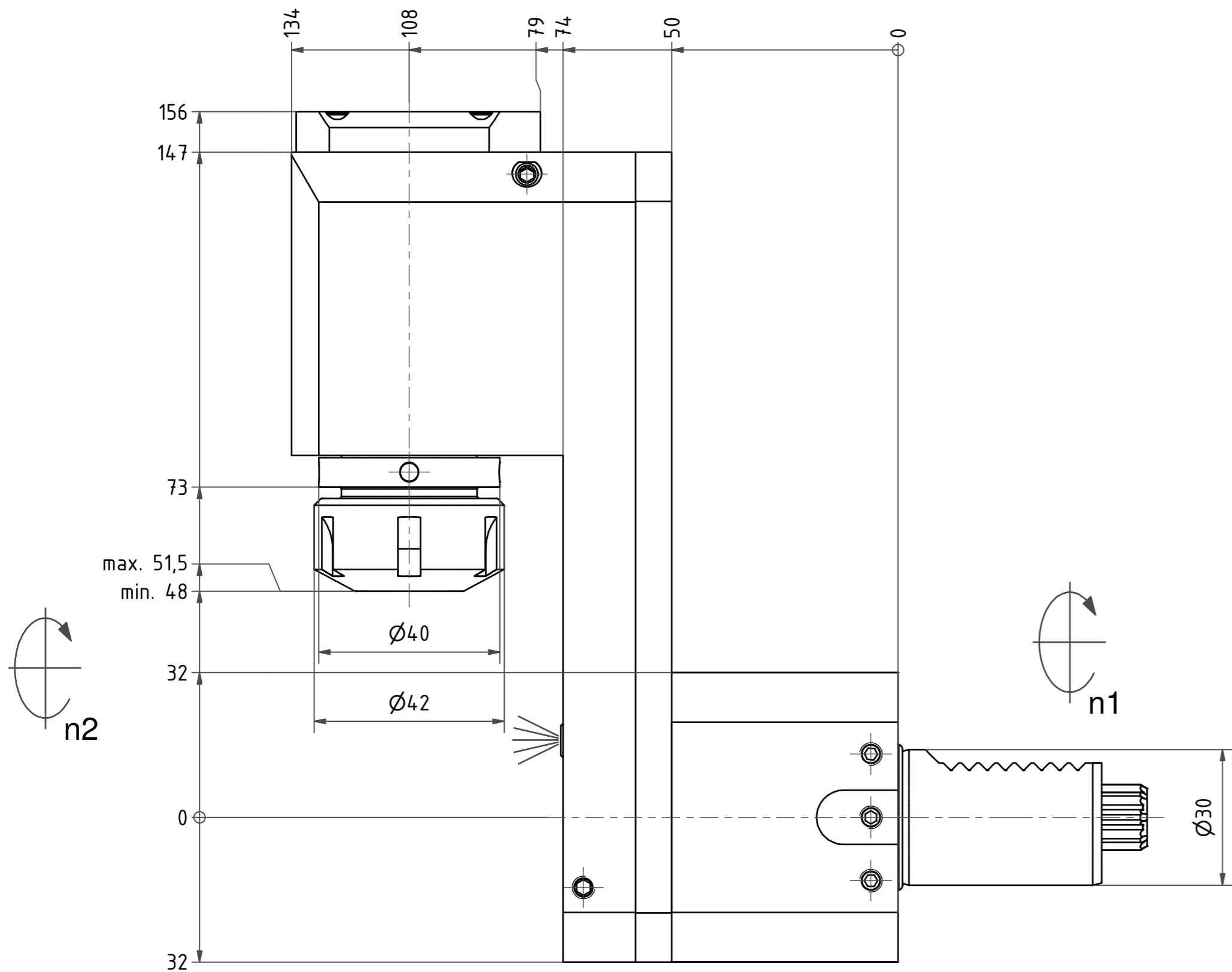

Spannzange / collet ER25 DIN6499
 Spannbereich / clamping range: 1,0 - 16,0

Gewindebohrzange / tapping collet
 ET-1-25 M3-M10

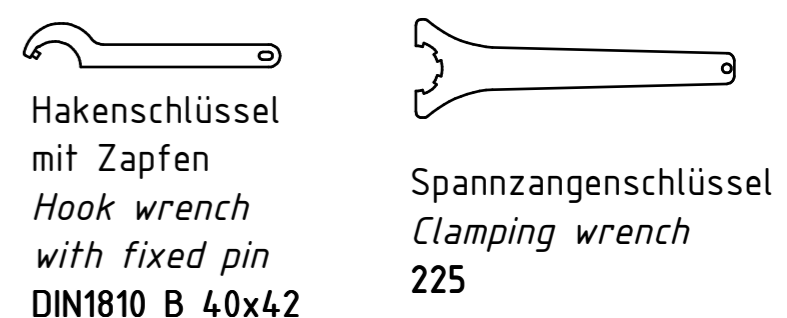
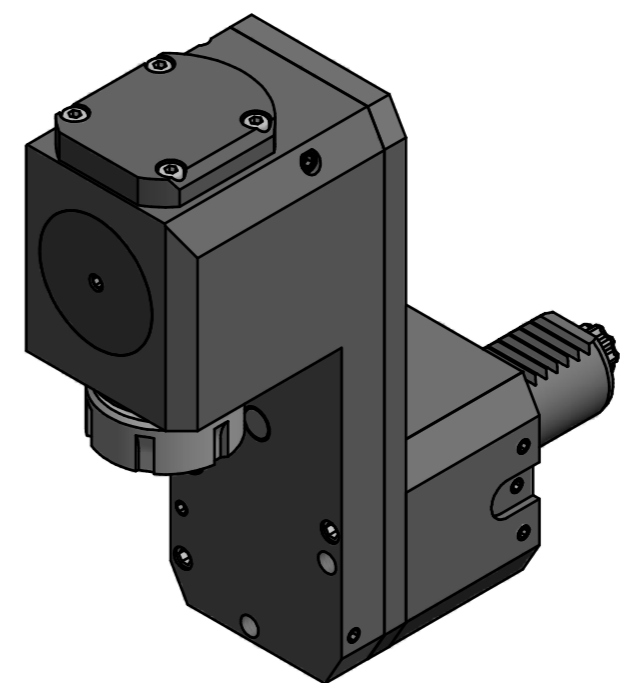

Copyright **EWS Tool Technologies**
 Weitergabe und Vervielfältigung dieser Unterlage,
 Verwertung und Mitteilung ihres Inhalts nicht
 gestattet, soweit nicht ausdrücklich zugestanden.
 Zuwiderhandlungen verpflichten zu Schadenersatz.

Bemerkung - Note	Technische Daten - technical data $M_1 / M_2 = 25 / 25 \text{ Nm}$ $n_1 / n_2 = 8000 / 8000 \text{ 1/min}$ $i (N_1:N_2) = 1:1$	Benennung - Title Radial Bohr und Fräskopf, zurückges <i>Radial drill. and mill. head offset</i>	name	date	Technische Änderungen vorbehalten! <i>Subject to technical modifications!</i>	 DIN A2	
			drawing	CAD			24.05.2007
			 EWS Weigete GmbH & Co. KG Maybachstr. 1 D-72096 Ulmringen Tel. +49(0)7161/93040-100		MNR: 134869	IDENT: D-EWS-001743 A	Blatt - page 1 (1)

8 7 6 5 4 3 2 1

A B C D E F