

Spannzange / collet ER32 DIN6499  
 Spannungsbereich / clamping range: 2,0 - 20,0

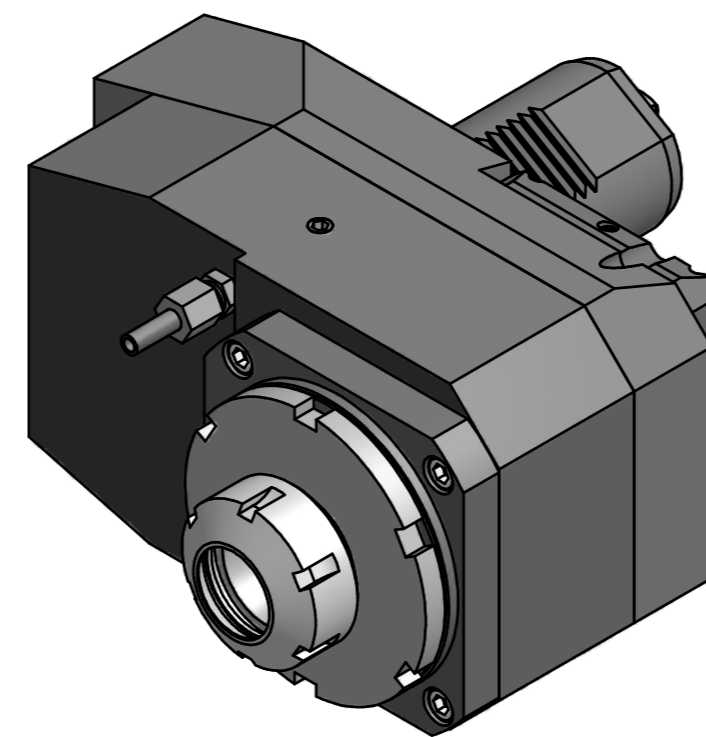

Hakenschlüssel  
 mit Nase  
 Hook wrench with  
 nose end  
 DIN1810 A 80x90

Spannzangenschlüssel  
 Clamping wrench  
 232

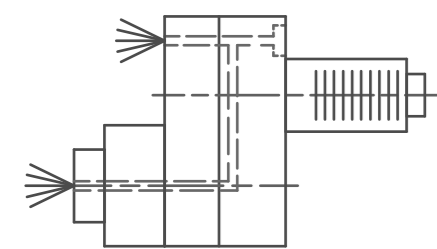

Innen- und Aussenkuehlung / Inside and outside coolant supply  
 Kein Trockenlauf / No dry run  
 Kuehlmittefiltrierung-50µ / coolant filtration-50µ

Bemerkung - Note  
 Nicht ohne Kuehlmittel betreiben!  
 Not for use without coolant-fluid!

Technische Daten - Technical data  
 M1 / M2 = 100 / 50 Nm  
 n1 / n2 = 4000 / 8000 1/min  
 i (N1:N2) = 1:2  
 Pmax = 70 bar

Benennung - Title  
 Axial Bohr u. Fräskopf achsversetzt  
 Ax. drill. and mill. head offset

name	date
Rogler	07.05.2014
EWS EWS Werkzeug GmbH & Co. KG Mühlbacher 1 D-73065 Ultingen Tel. +49(0)716193040-100	

Technische Änderungen vorbehalten!  
 Subject to technical modifications!  
 Nr. 50.5032SQT28RIK11  
 MNR: 143503 IDENT: D-EWS-155733 - Blatt - page 1 (1)

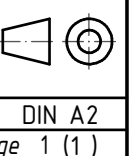

Copyright EWS Tool Technologies  
 Weitergabe und Vervielfaeltigung dieser Unterlage,  
 Verwertung und Mitteilung ihres Inhalts nicht  
 gestattet, soweit nicht ausdruercklich zugestanden.  
 Zuwiderhandlungen verpflichten zu Schadenersatz.