

Z (2:1)

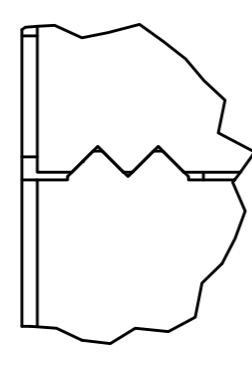

Gewindebohrungen für Winkelausrichtung
Thread holes for angle adjusting.

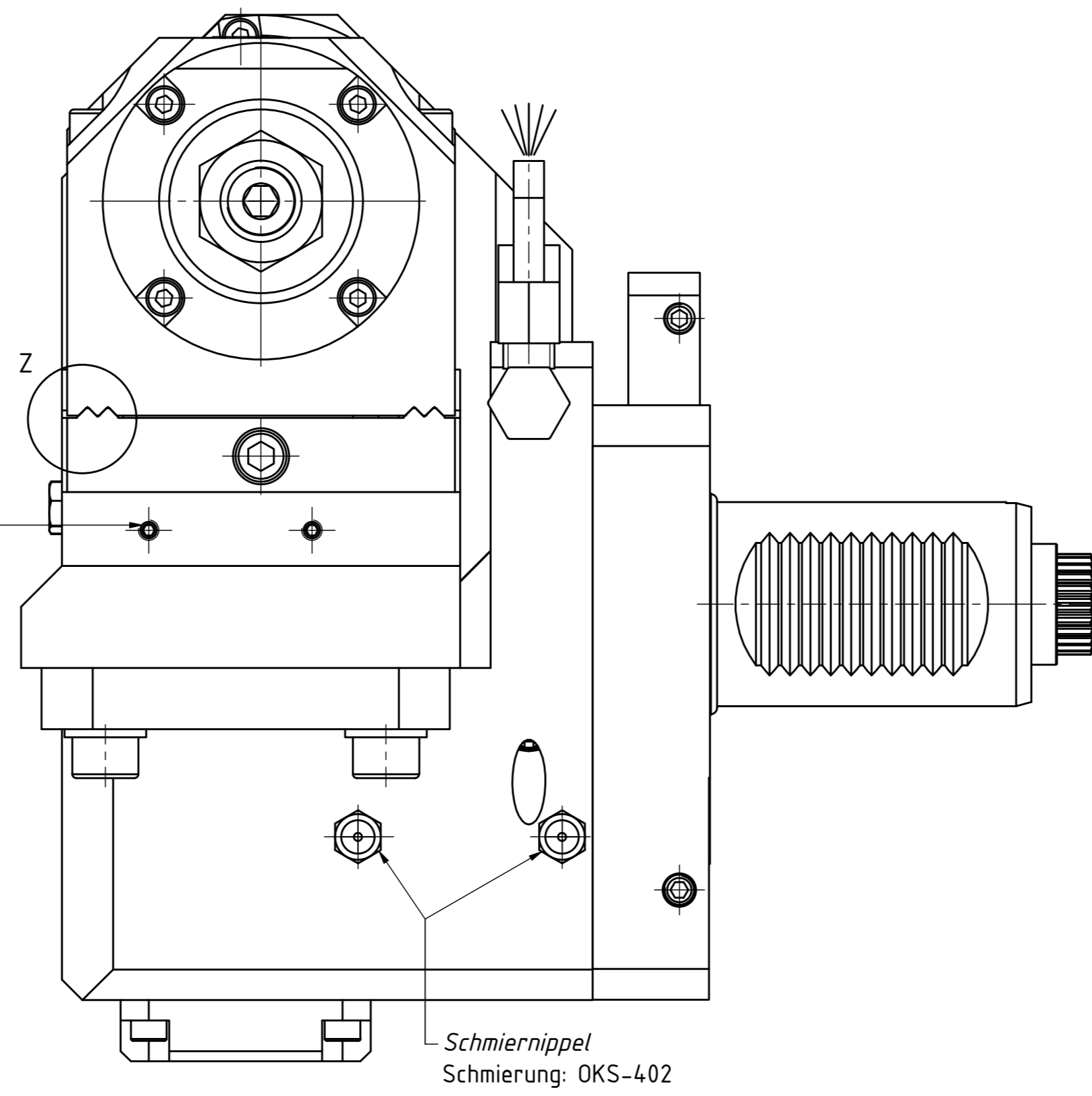

Schmiernippel
Schmierung: OKS-402

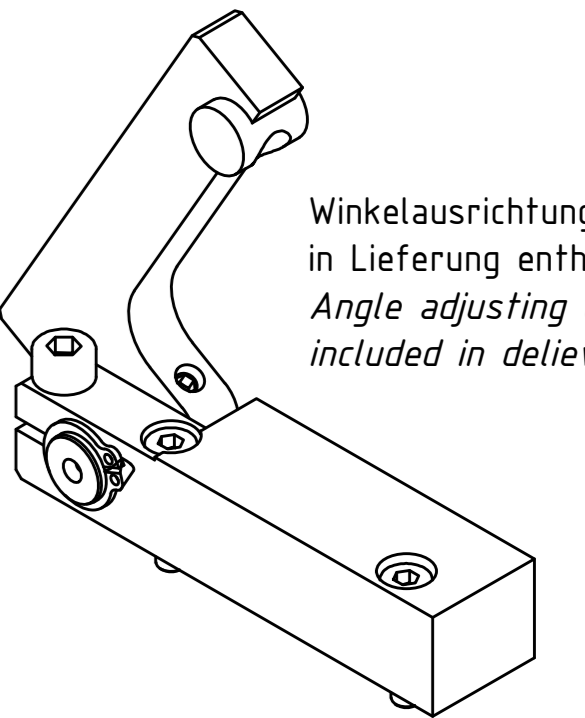

Winkelausrichtung & CD-ROM
in Lieferung enthalten!
Angle adjusting & CD-ROM
included in delivery!

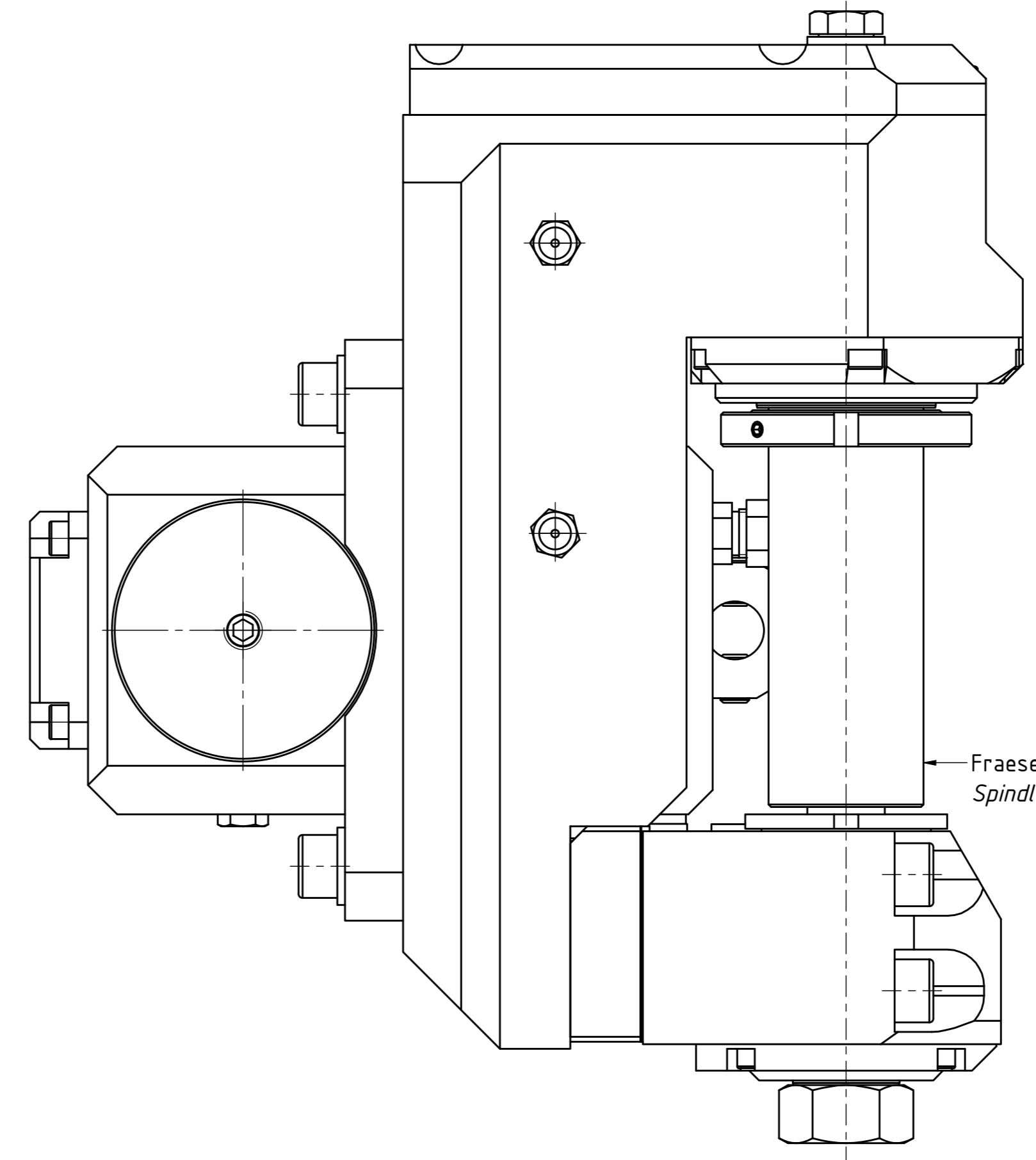
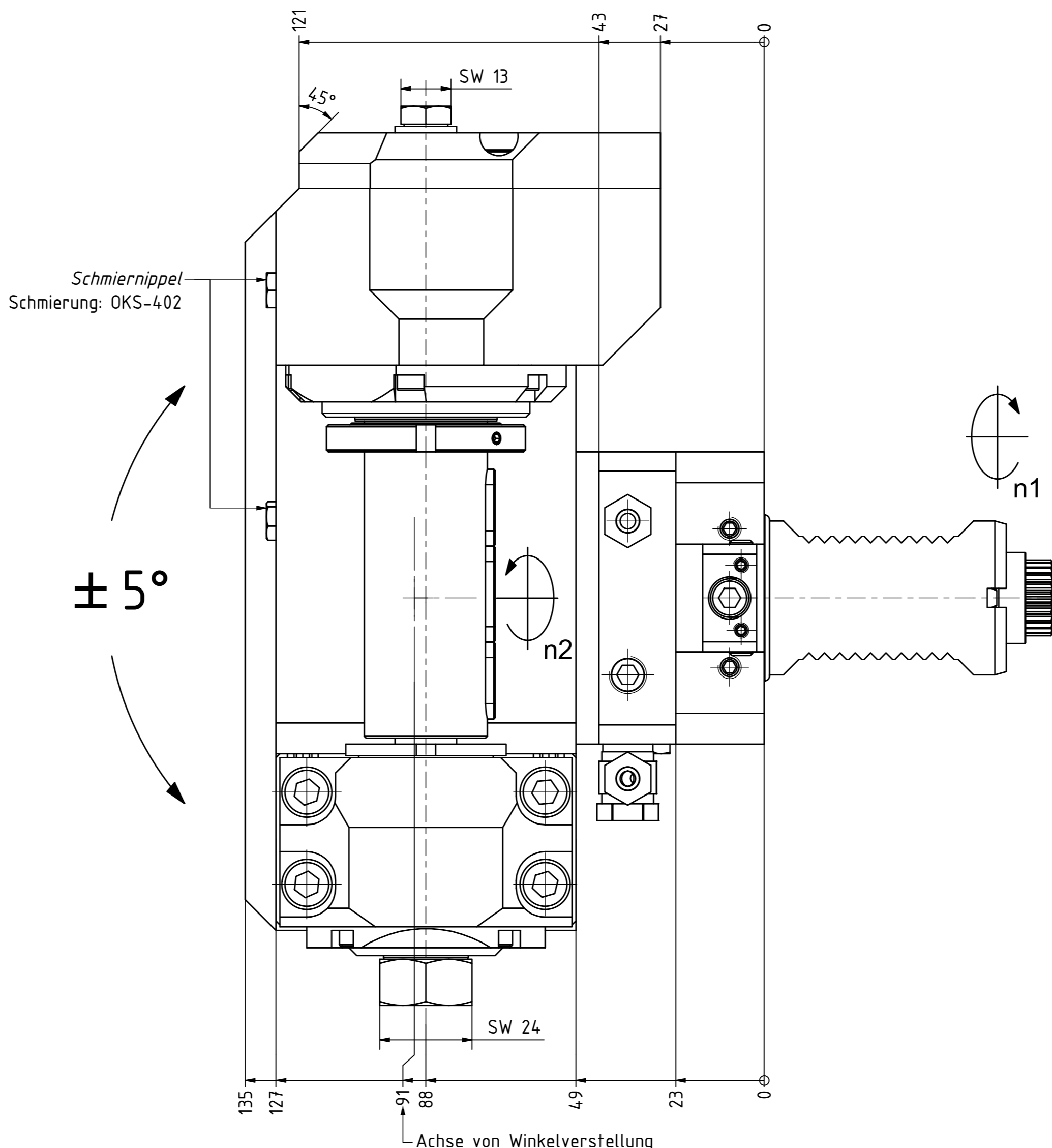
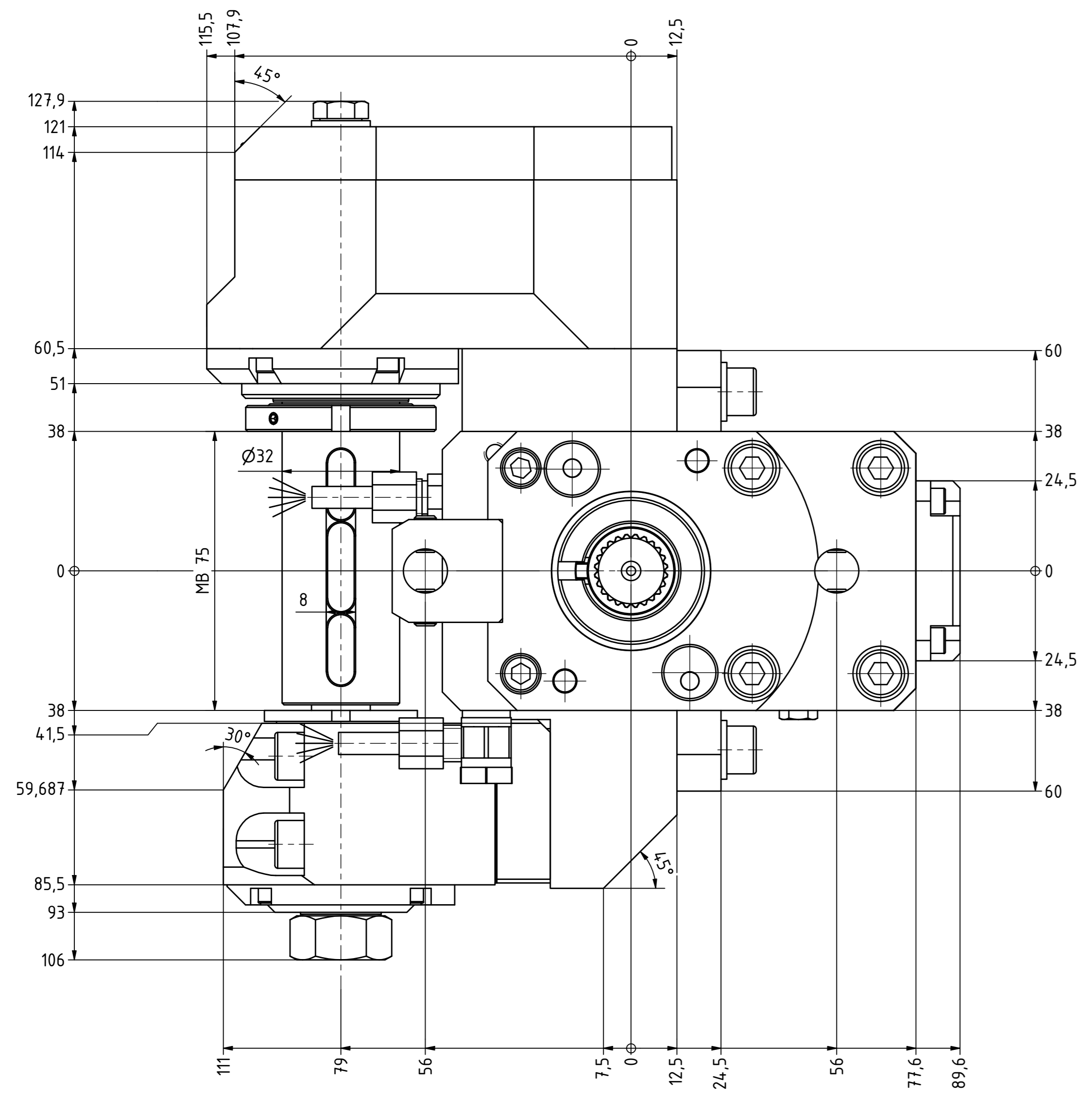

Fraeserwelle austauschbar
Spindle removable

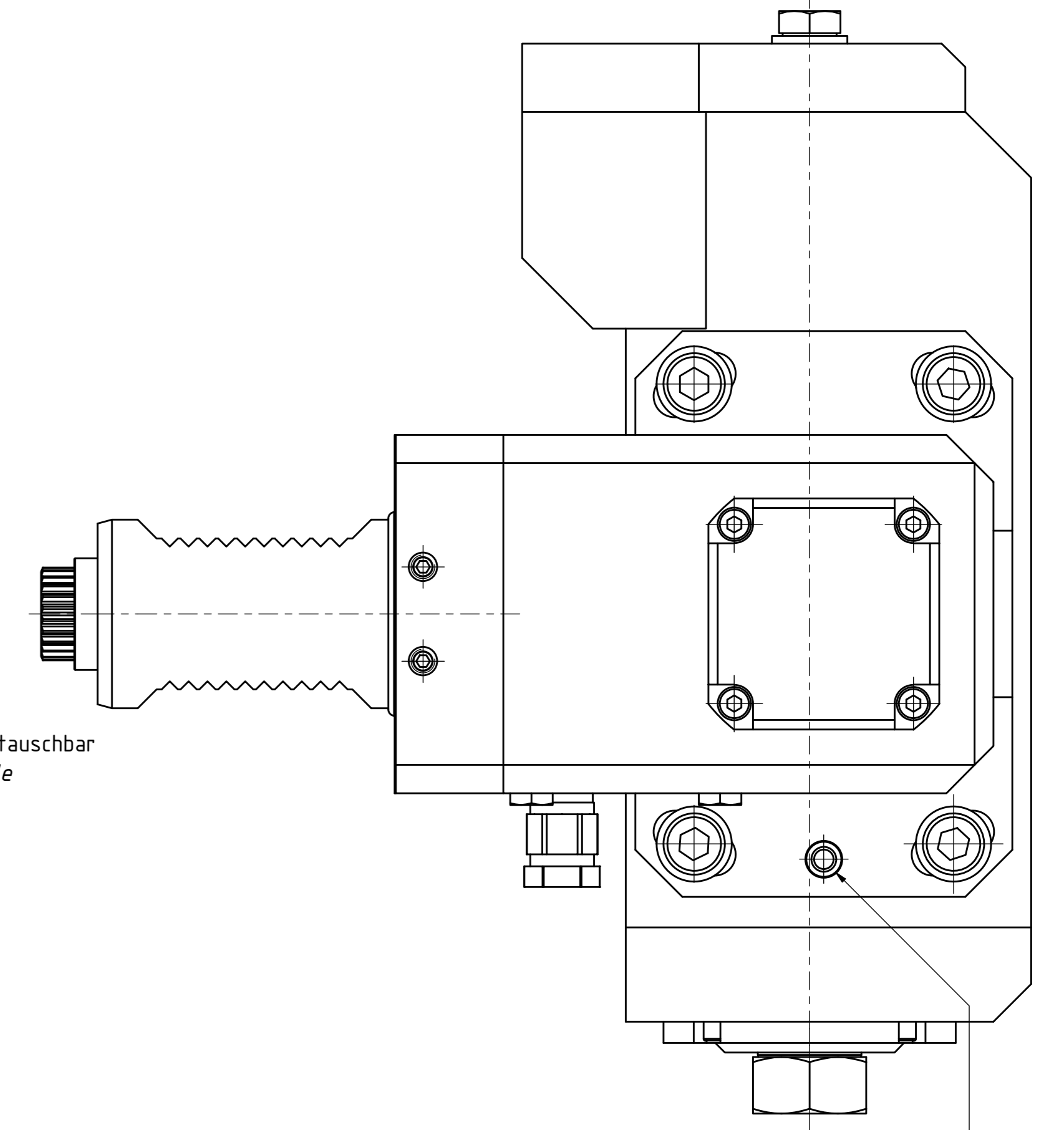

Bei Festwinkel Versteifungs-
möglichkeit durch Benutzer.

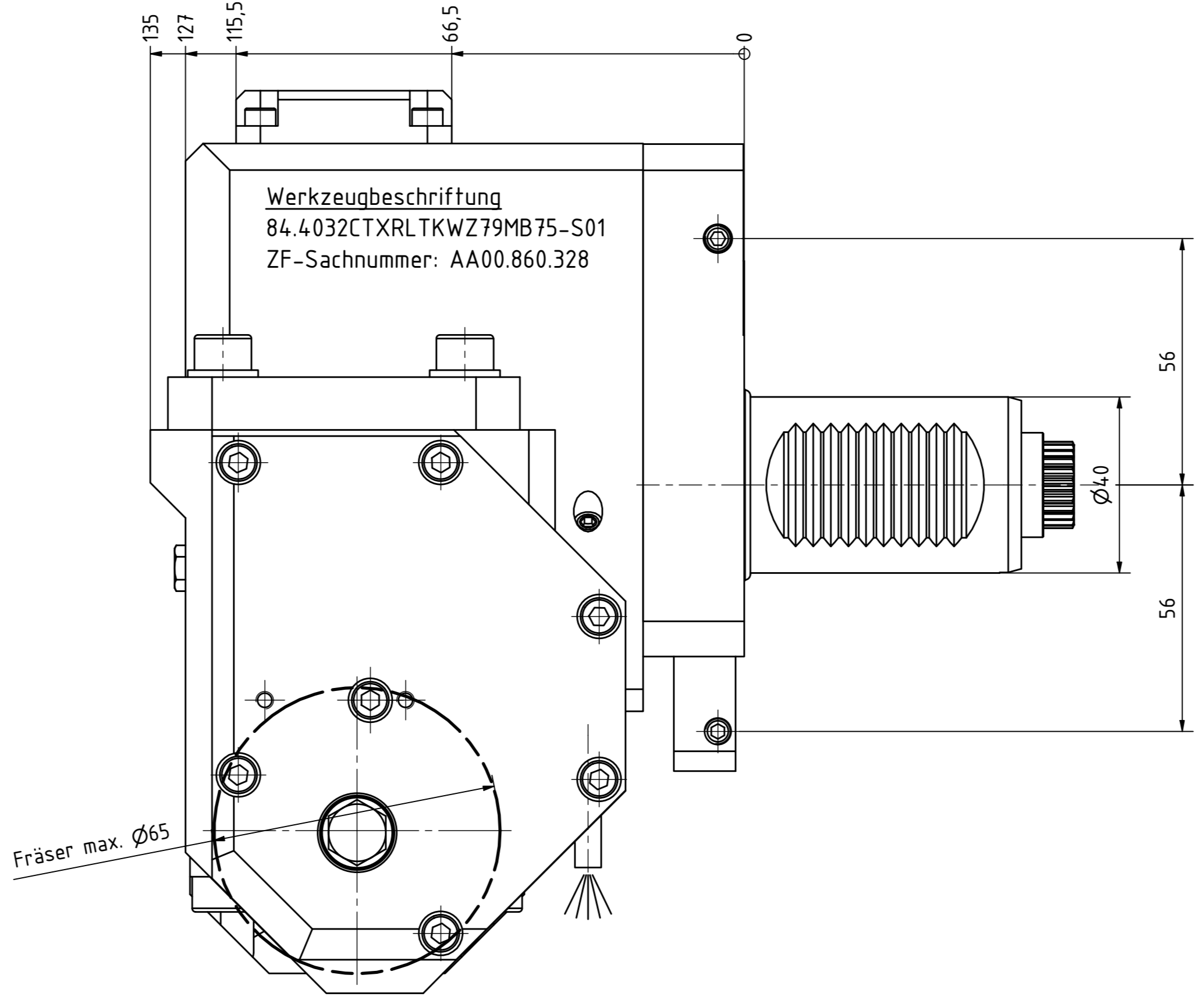
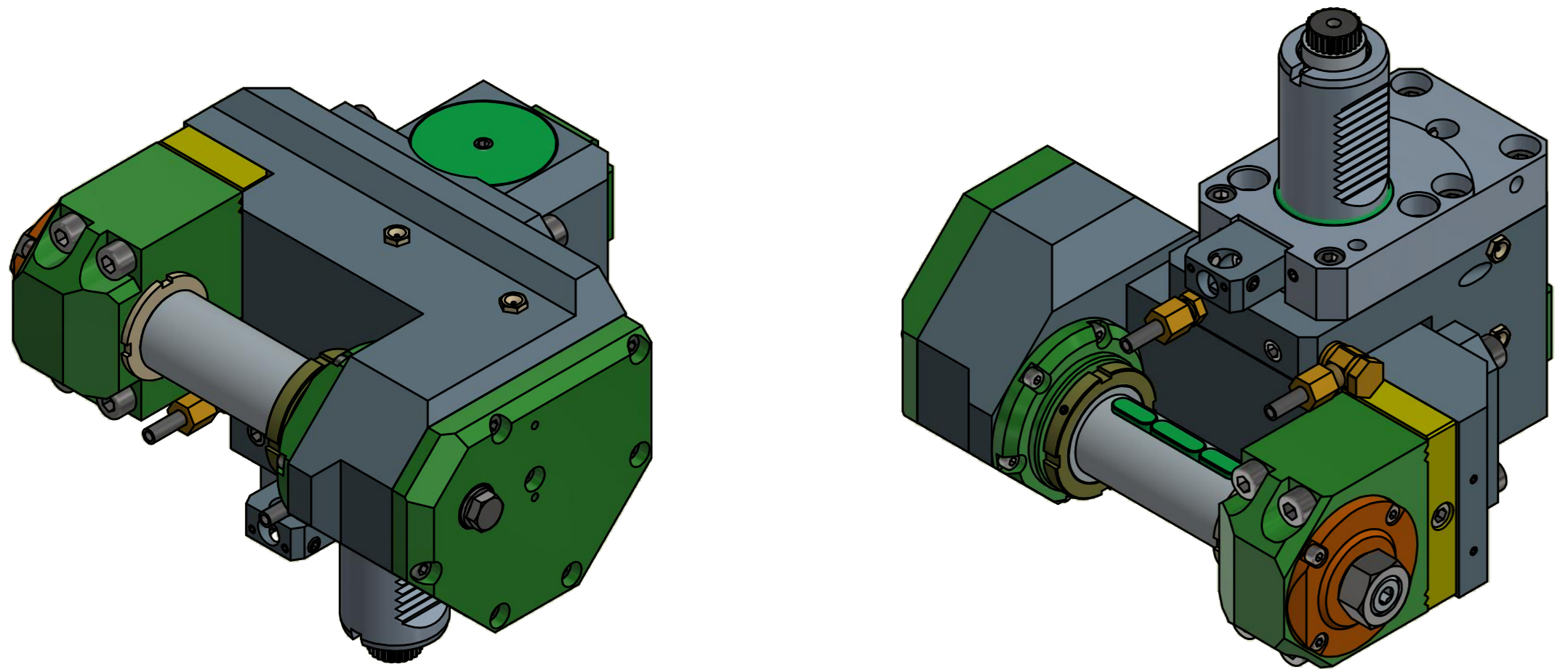

Werkzeugbeschriftung
84.4032CTXRLTKWZ79MB75-S01
ZF-Sachnummer: AA00.860.328

Fräser max. Ø65

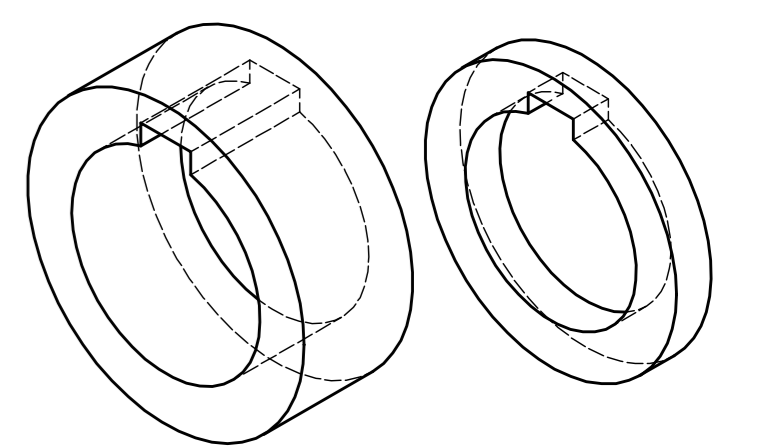

Fräsdornringe
DRG-FR 32X47X06.5 und
DRG-FR 32x47x18.5
werden mitgeliefert

Beide Nachbarstationen nicht verwendbar!
Both neighbour stations are not useable!

Doppelverzahnung Lizenz Traub
double tooth system licence Traub

| | |
|--|--|
| Benennung - Note | Technische Daten - Technical data |
| mit Kegelrollenlager with taper roller bearing(s) | Weight = 14,185 kg Torque max. (n1/n2) = 50 / 50 Nm Speed max. (n1/n2) = 6000 / 6000 1/min Gear ratio (i)=n1/n2 = 1:1 |

Radial Scheibenfräskopf versetzt
Saw milling spindle offset

| | |
|----------------------------|---|
| EWS | Technische Änderungen vorbehalten! Subject to technical modifications! |
| 84.4032CTXRLTKWZ79MB75-S01 | 157416 |



Copyright EWS Tool Technologies
Weitergabe und Vervielfältigung dieser Unterlagen,
Vervielfältigung und Mitteilung dritter ist nicht
gestattet, soweit nicht ausdrücklich zugestanden.
Zusammenfassungen vorbehalten zu Schadenersatz.