

Spannzange / collet ER40 DIN6499  
 Spannbereich / clamping range: 3,0 - 26,0

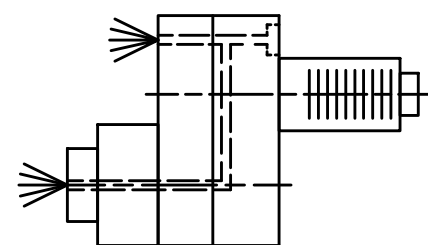
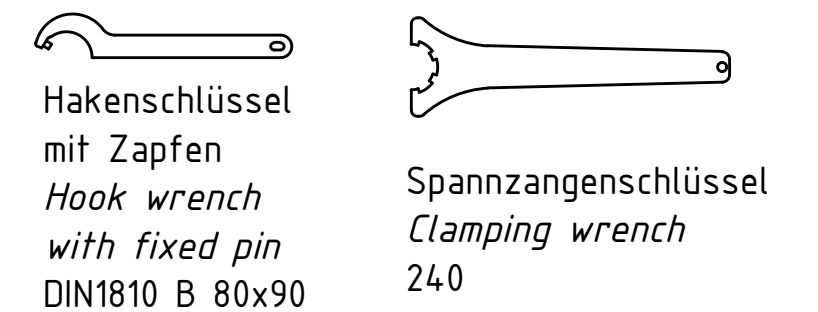
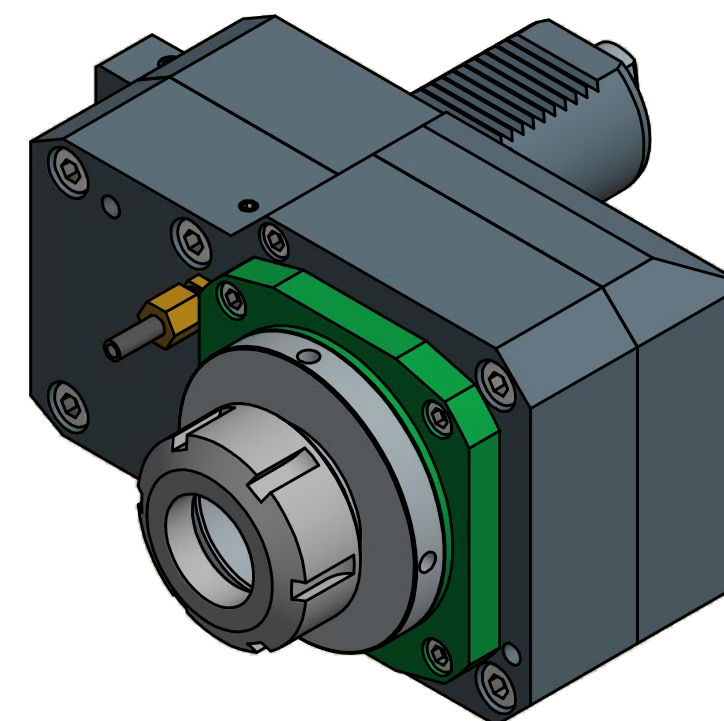

Innen- und Aussenkuehlung / Inside and outside coolant supply  
 Kuehlmittelfiltrierung-50µ / coolant filtration-50µ

Bemerkung - Note

Für Trockenlauf geeignet!  
 Use without coolant fluid allowed!  
 mit Kegelrollenlagern  
 with taper roller bearings

Technische Daten - technical data

Weight = 14.176 [kg]  
 Torque max. (M1/M2) = 80 / 240 [Nm]  
 Speed max. (n1/n2) = 4500 / 1500 [1/min]  
 Gear ratio (i)=n1:n2 = 2,947:1  
 Pressure (pmax) = 70 [bar]

Benennung - Title

Axial Bohr u. Fräskopf achsversetzt  
 Ax. drill. and mill. head offset



Nr. - No.  
 50.5040KR1809RIKD13

Technische Aenderungen vorbehalten!  
 Subject to technical modifications!  
 IDENT: D-EWS-149553

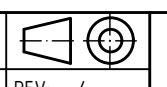

MNR.  
 156826

Copyright EWS Tool Technologies  
 Weitergabe und Vervielfaeltigung dieser Unterlage,  
 Verwertung und Mitteilung ihres Inhalts nicht  
 gestattet, soweit nicht ausdrecklich zugestanden.  
 Zuwiderhandlungen verpflichten zu Schadenersatz.

