

Ausrichtbolzen ist über ein Exzenter einstellbar.
The bolt is adjustable via eccentric.

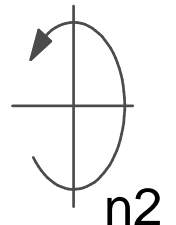

Spannzange / Collet ER16 DIN6499
Spannbereich / Clamping range: 1,0 - 10,0
Gewindebohrzange / Tapping Collet
ET-1-16 M1-M6

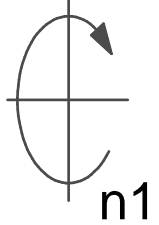
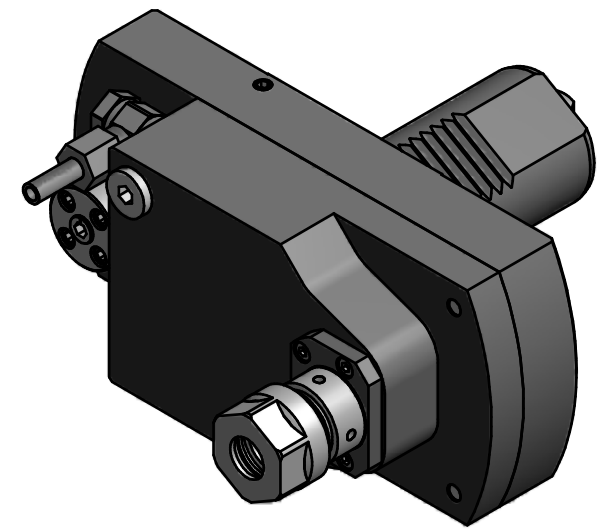

Hakenschlüssel mit Nase
Hook wrench with nose end
DIN1810 A 16x20

Copyright **EWS Tool Technologies**
Weitergabe und Vervielfältigung dieser Unterlage, Verwertung und Mitteilung ihres Inhalts nicht gestattet, soweit nicht ausdrücklich zugestanden. Zuwiderhandlungen verpflichten zu Schadenersatz.

Bemerkung - Note	Technische Daten - technical data M1 / M2 = 10 / 10 Nm n1 / n2 = 6000 / 6000 1/min i (N1:N2) = 1:1	Benennung - Title Axial Bohr u. Fräskopf achsversetzt <i>Ax. drill. and mill. head offset</i>	name	date	Technische Änderungen vorbehalten! Subject to technical modifications!	
			drawing	Mühleisen		
			EWS Weigete GmbH & Co. KG Maybachstr. 1 D-73066 Uhlingen Tel. +49(0)7161/93040-100		Nr. 50.4016SQT15R-S01	DIN A3
			MNR: 142797		IDENT: D-EWS-061993 B	Blatt - page 1 (1)