

8 7 6 5 4 3 2 1

F E D C B A

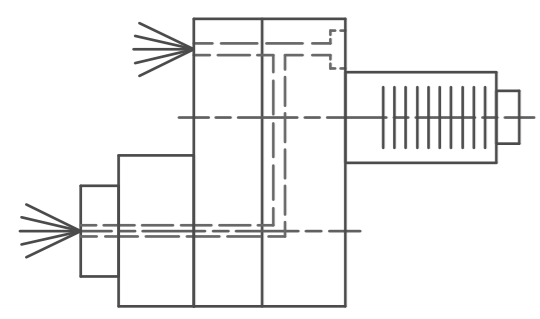
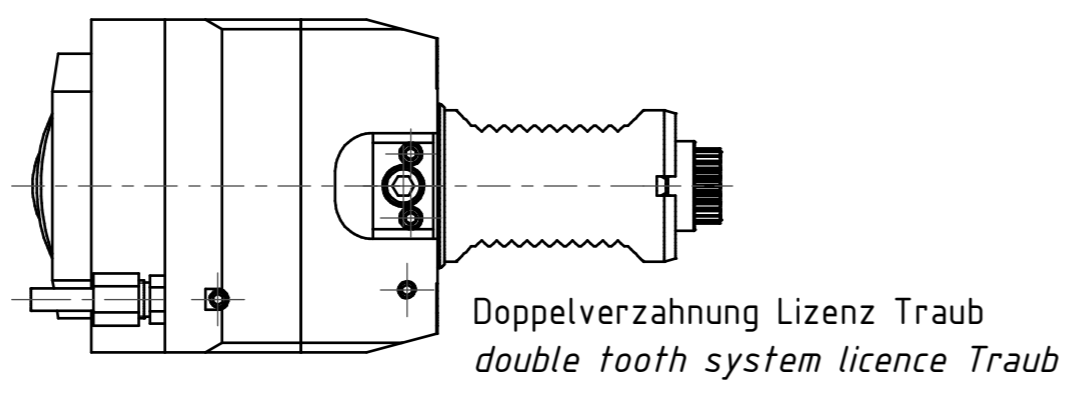
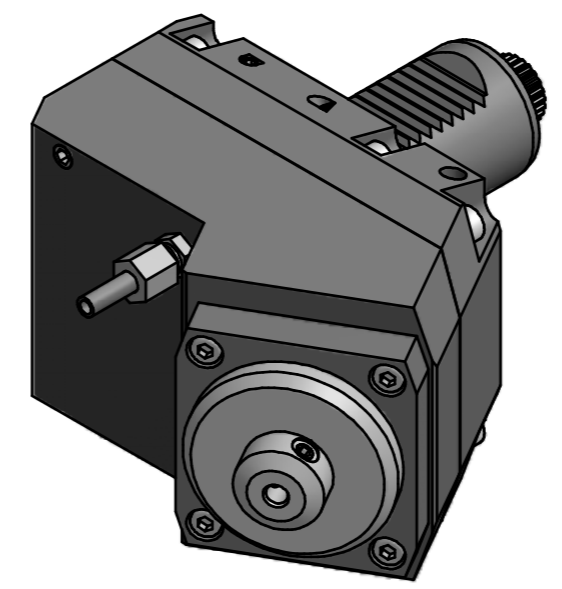
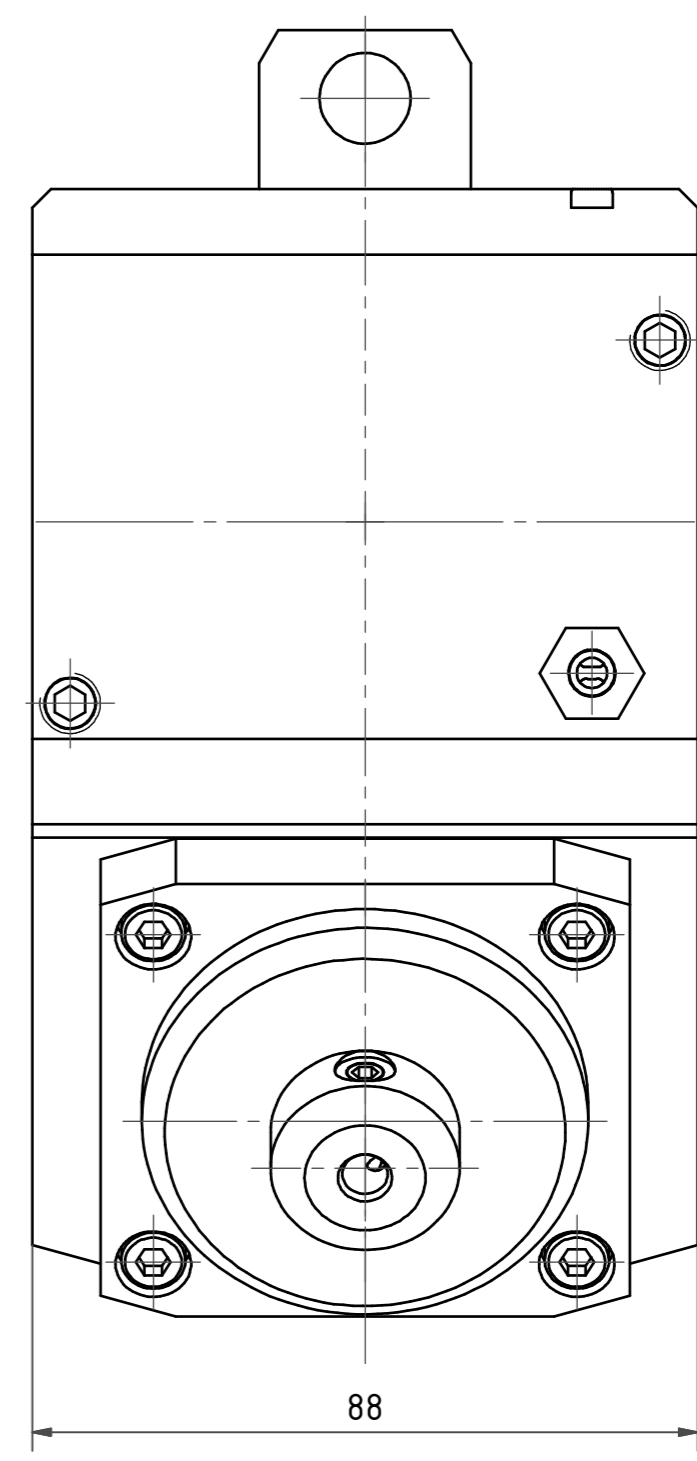
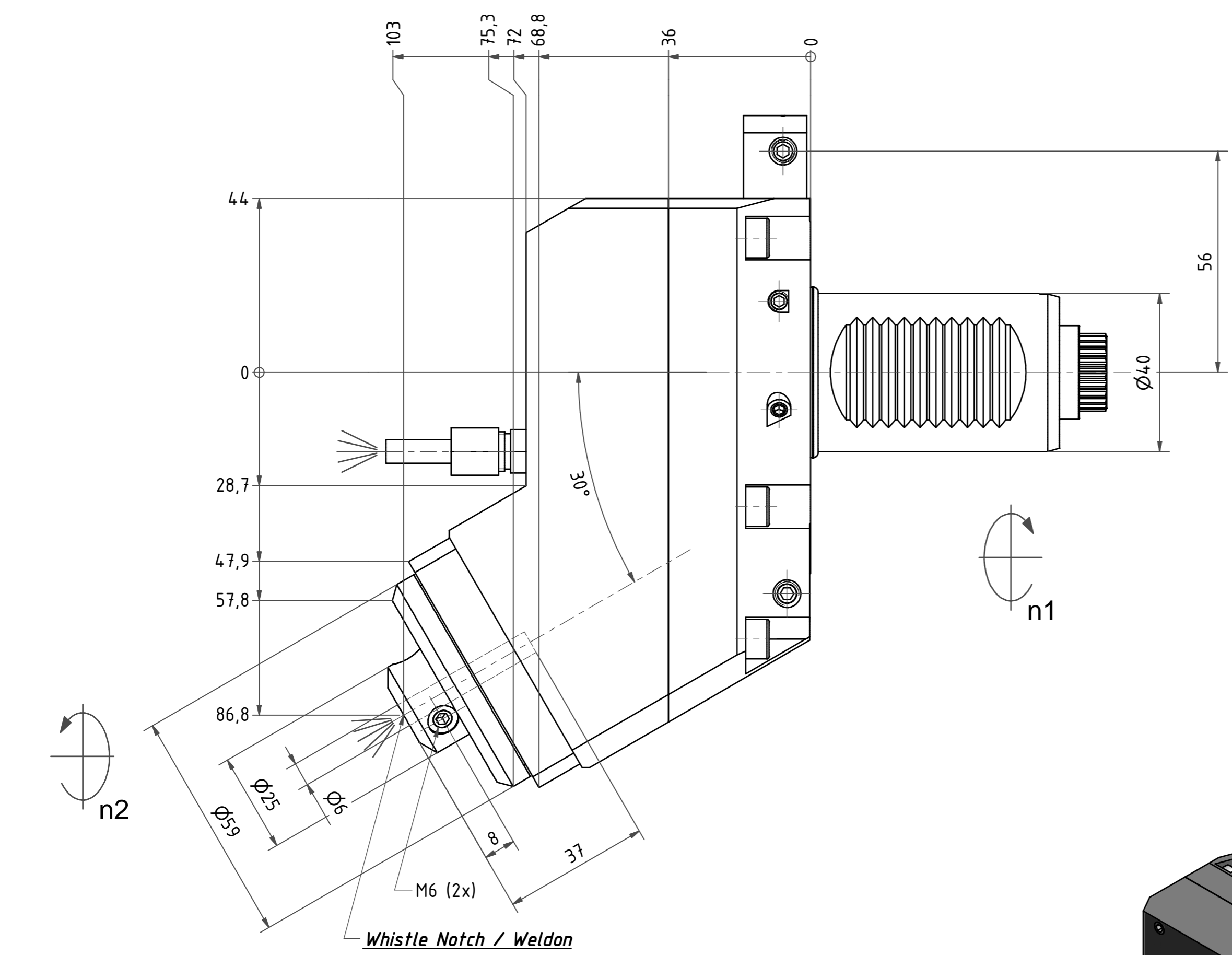

Copyright **EWS Tool Technologies**  
 Weitergabe und Vervielfaeltigung dieser Unterlage,  
 Verwertung und Mitteilung ihres Inhalts nicht  
 gestattet, soweit nicht ausdruercklich zugestanden.  
 Zuwiderhandlungen verpflichten zu Schadenersatz.

Innen- und Aussenkuehlung / Inside and outside coolant supply  
 Kein Trockenlauf / No dry run  
 Kuehlmittelfiltrierung <math>< 50\mu</math> / coolant filtration <math>< 50\mu</math>

Bemerkung - Note  
 Nicht ohne Kuehlmittel betreiben!  
 Not for use without coolant-fluid!

Technische Daten - Technical data  
 M1 / M2 = 45 / 15 Nm  
 n1 / n2 = 5000 / 15000 1/min  
 i (N1:N2) = 1:3  
 Pmax = 70 bar

Benennung - Title  
**Radial Bohr und Fräskopf**  
*Radial drilling and milling head*

name	date
Schmid	01.07.2011

Technische Aenderungen vorbehalten! Subject to technical modifications!	
Nr.	<b>60.4006WNCTXRLIK113TKW30</b>
MNR: 155199	IDENT: D-EWS-106216 A Blatt - page 1 (1)

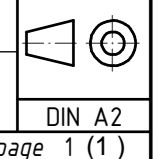

8 7 6 5 4 3 2 1