

Z (5:1)

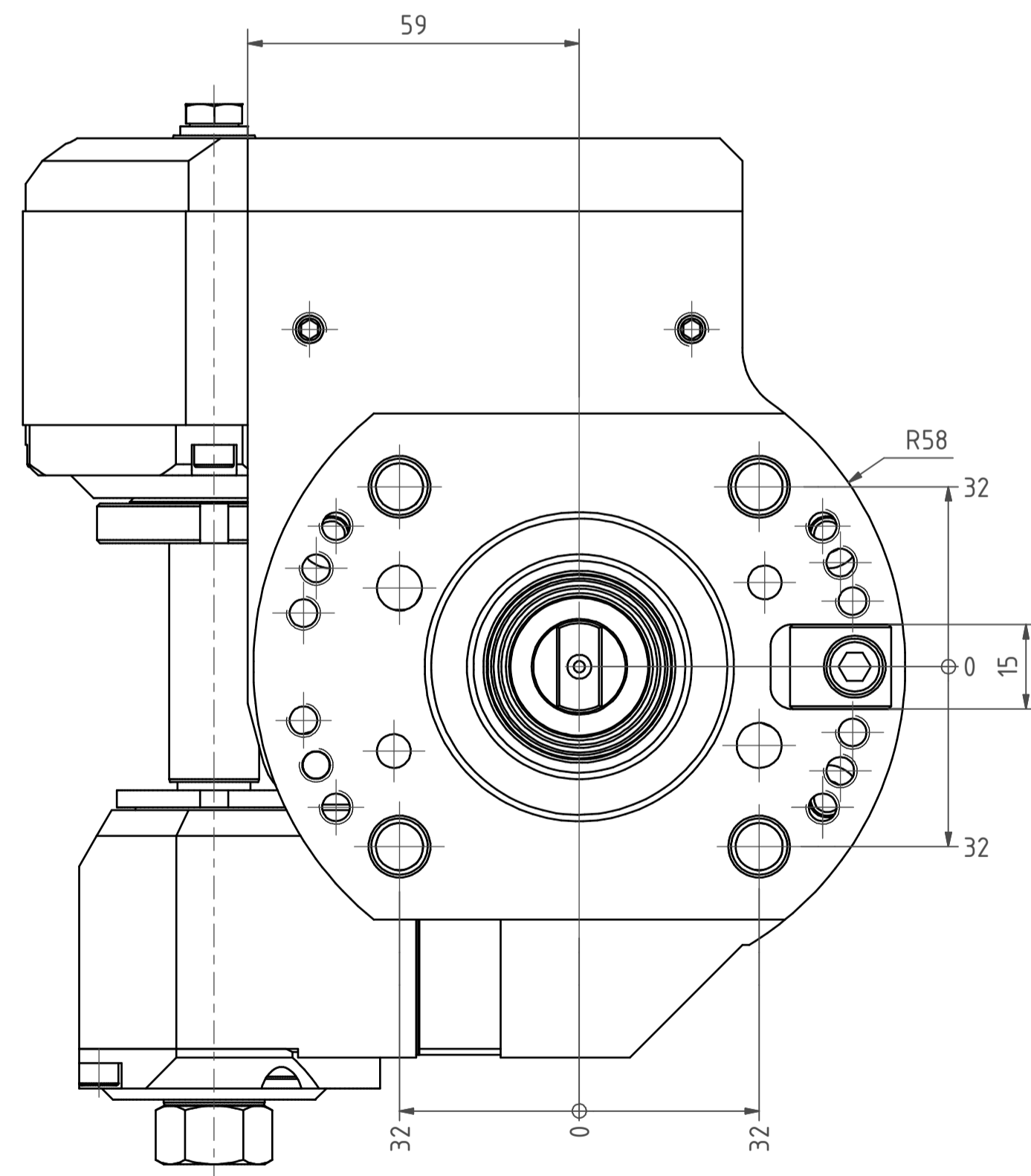

Fraeserwelle austauschbar  
Spindle removable

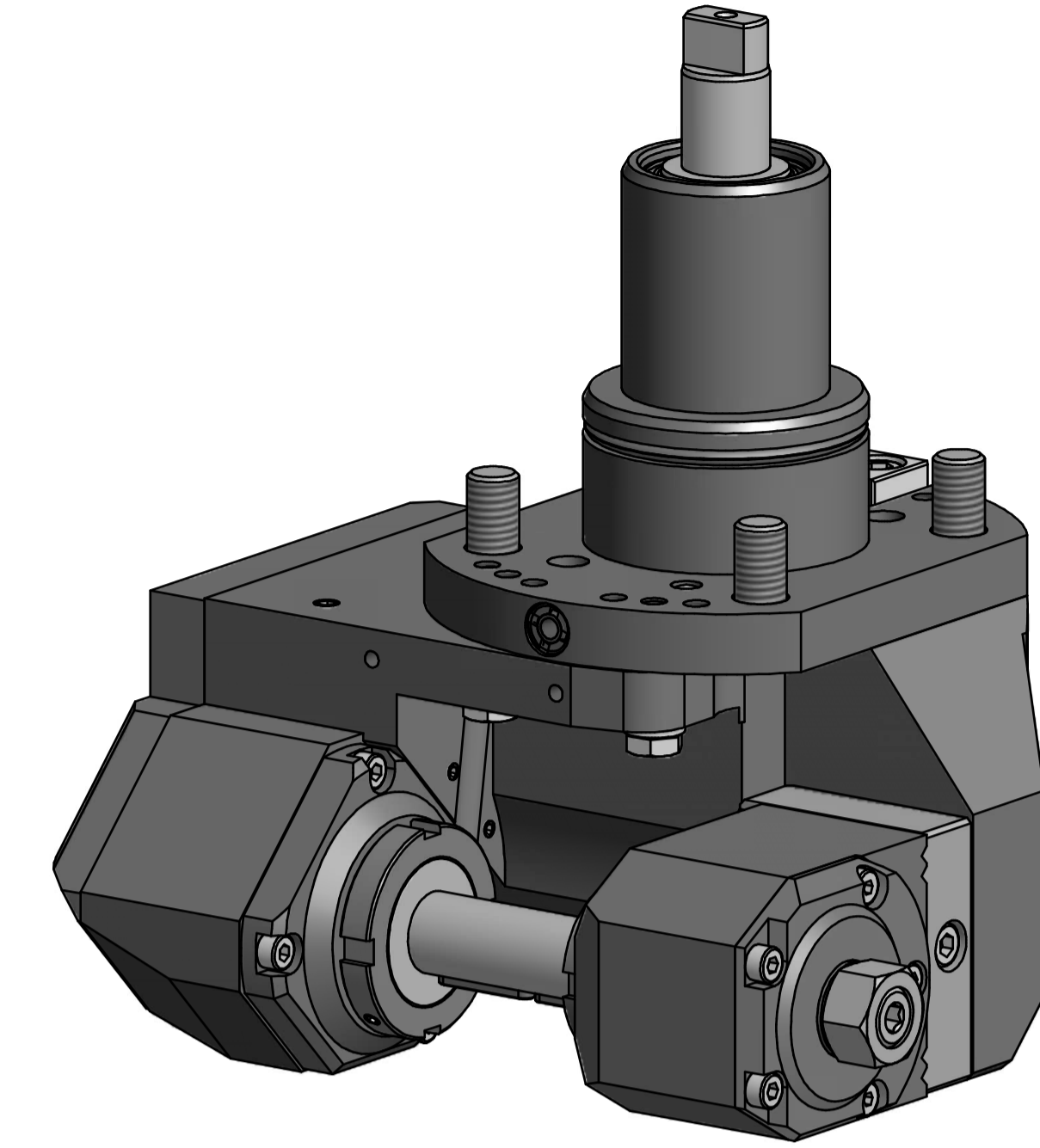
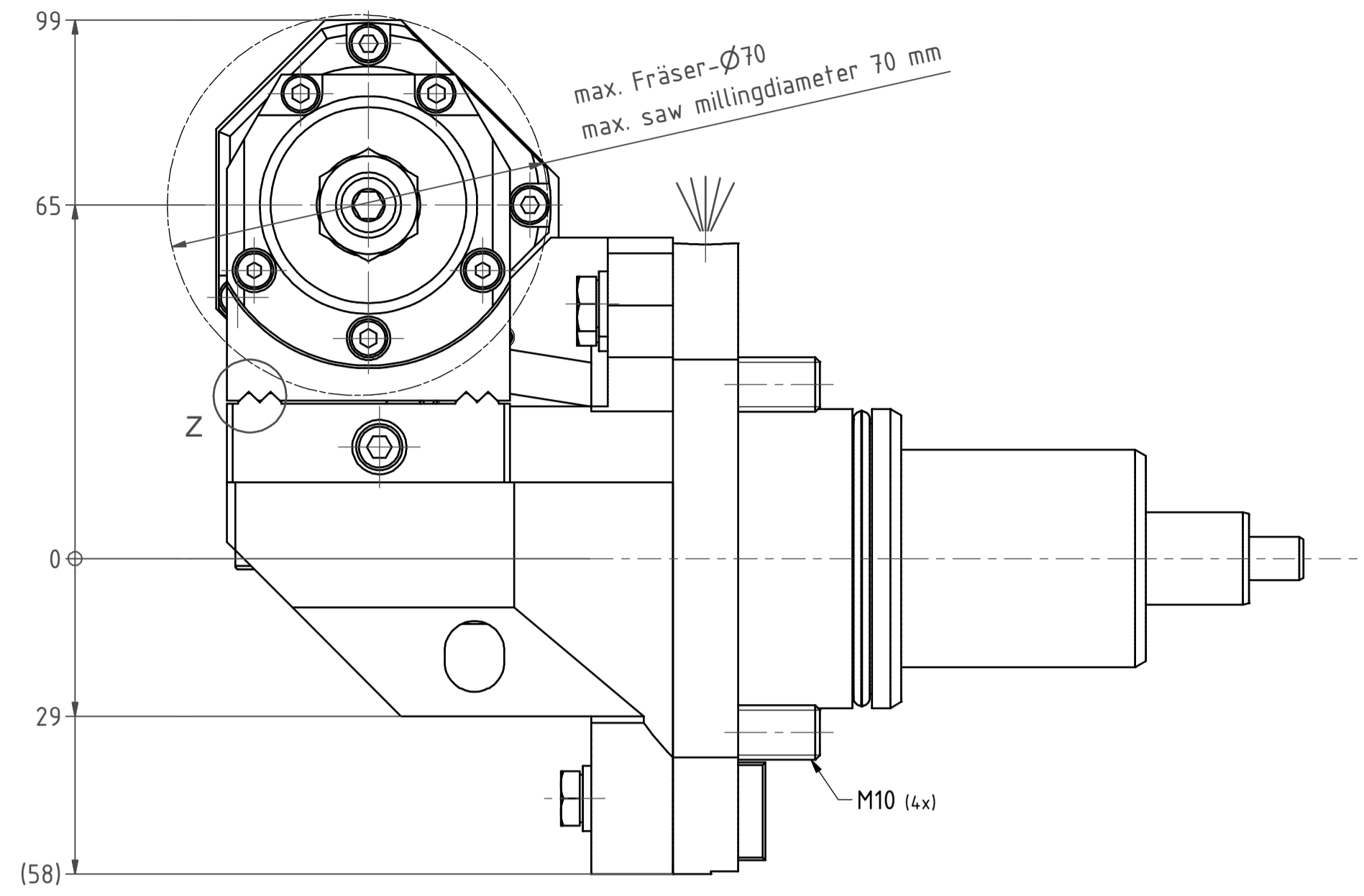
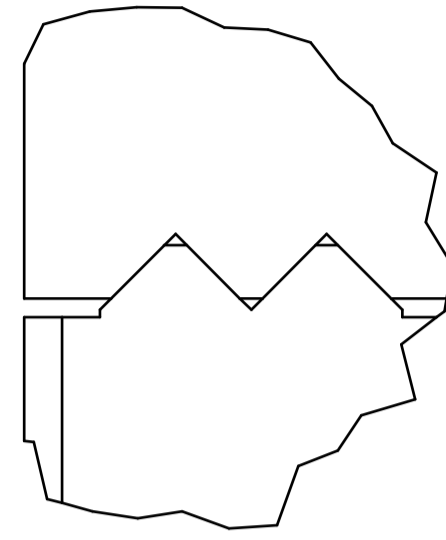
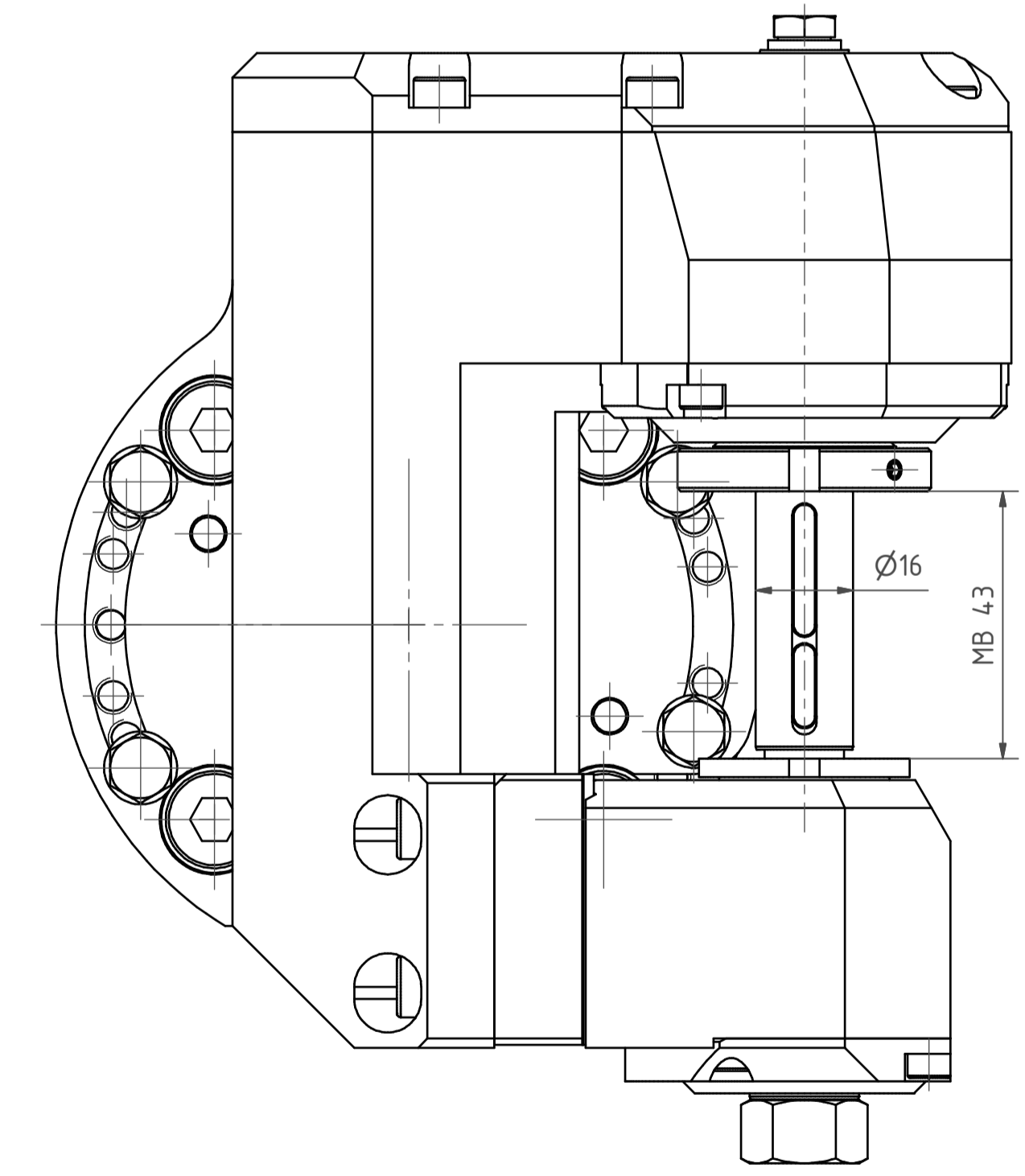
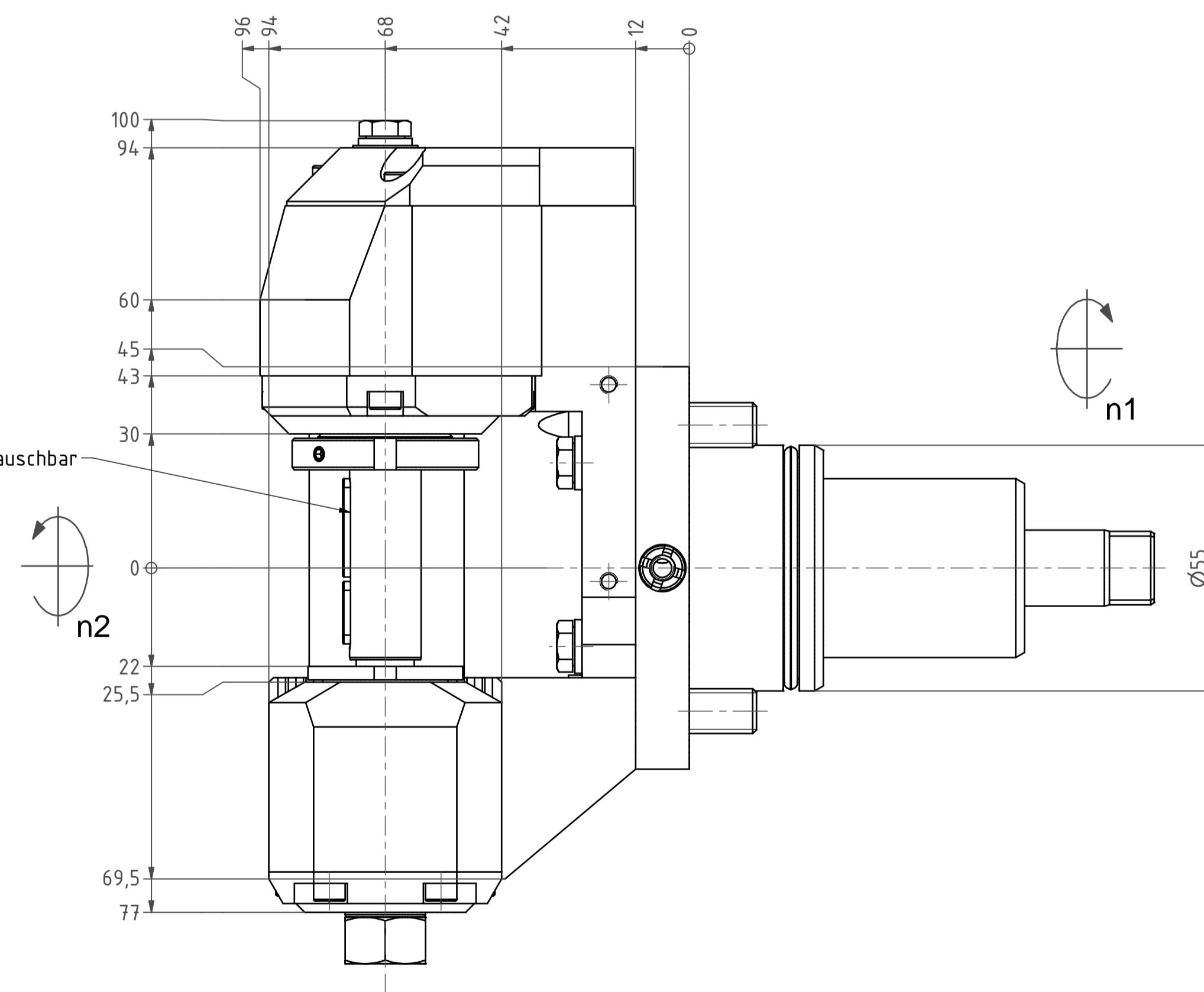

Gewicht: 9 kg  
Weight: 9 kg

Mind. eine Nachbarstation nicht verwendbar!  
At least one neighbouring station is not useable!

mit Kegelrollenlager  
with taper roller bearing(s)

M1 / M2 = 25 / 25 Nm  
n1 / n2 = 5000 / 5000 1/min  
i (N1:N2) = 1:1

Scheibenfräserkopf  
Radial saw milling head

name	date	Technische Änderungen vorbehalten! Subject to technical modifications!
2106.2011		
EWS Tool Technologies		64.55161809Z65MB43
MNR: 155095		IDENT: D-EWS-105809 - Blatt - page 1 (1)

Copyright EWS Tool Technologies  
Weitergabe und Vervielfältigung dieser Unterlage,  
Verwertung und Mitteilung ihres Inhalts nicht  
gestattet, soweit nicht ausdrücklich zugestanden.  
Zuwerhandlungen verpflichten zu Schadenersatz.