

Spannzange / collet ER40 DIN6499
Spannbereich / clamping range: 3,0 - 26,0

Gewindebohrzange / tapping collet
ET-1-40 M6-M16

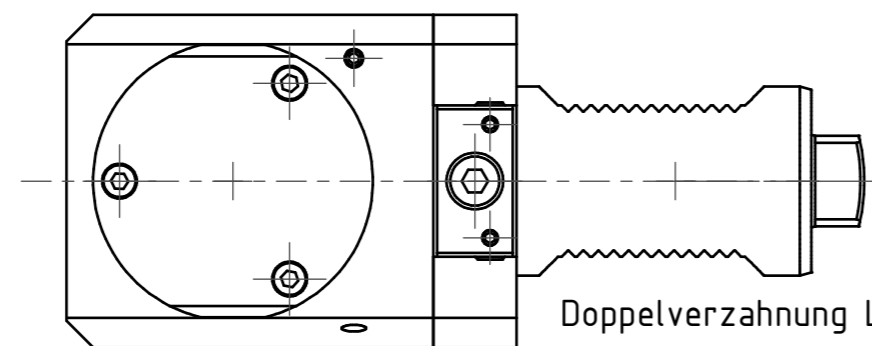

Doppelverzahnung Lizenz Traub
double tooth system licence Traub

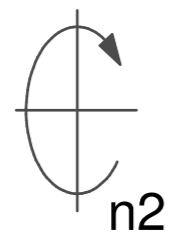
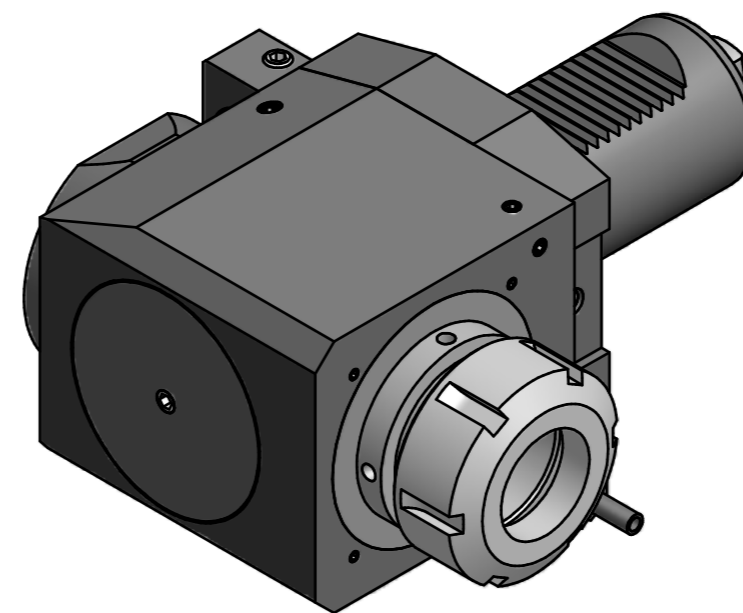

Hakenschlüssel
mit Zapfen
Hook wrench
with fixed pin
DIN1810 B 58x62

Spannzangenschlüssel
Clamping wrench
240

Copyright **EWS Tool Technologies**
Weitergabe und Vervielfältigung dieser Unterlage,
Verwertung und Mitteilung ihres Inhalts nicht
gestattet, soweit nicht ausdrücklich zugestanden.
Zuwendungen verpflichten zu Schadenersatz.

Bemerkung - Note

Technische Daten - technical data

Benennung - Title

M₁ / M₂ = 100 / 100 Nm
n₁ / n₂ = 4 000 / 4 000 1/min
i (N₁:N₂) = 1:1

Radial Bohr und Fräskopf
Radial drilling and milling head

name	date
Theiss	02.09.2014

Technische Änderungen vorbehalten!
Subject to technical modifications!

EWS EWS Werkzeug GmbH & Co. KG
Maybachstr. 1
D-72096 Ulm/lingen
Tel. +49(0)7161/93040-100

Nr.
60.504.01809RLGL

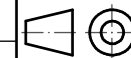

DIN A2

MNR: 148389 IDENT: D-EWS-162314 - Blatt - page 1 (1)