

HSK A63  
DIN 69893  
Ausführung T

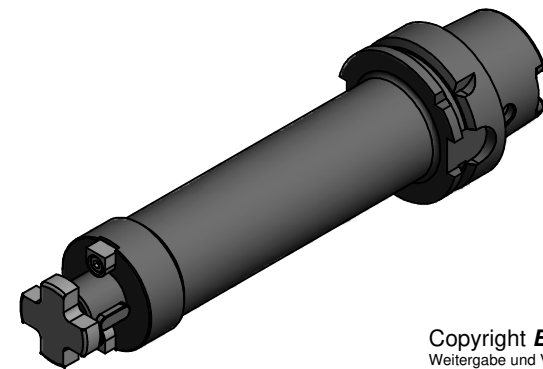

Copyright **EWS Tool Technologies**  
Weitergabe und Vervielfältigung dieser Unterlage,  
Verwertung und Mitteilung ihres Inhalts nicht  
gestattet, soweit nicht ausdrücklich zugestanden.  
Zuwerhandlungen verpflichten zu Schadenersatz.

Bemerkung - Note

Technische Daten - technical data

Weight = 0.077 [kg]

Benennung - Title

**Aufsteckfräserdorn**  
*Shell mill adaptor*

**EWS**  
Tool Technologies

EWS Weigelt GmbH & Co. KG  
Maybachstr. 1  
D-73066 Uhingen  
www.ews-tools.de

Technische Änderungen vorbehalten!  
Subject to technical modifications!

IDENT: D-EWS-057302



REV: -/-

Nr. - No.

**4.2.HSK63AT22L180**

MNR.

**141370**

QR