

± 1 mm  
Höhenverstellung  
Height adjustment

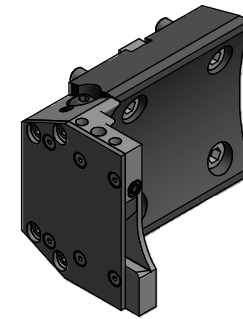
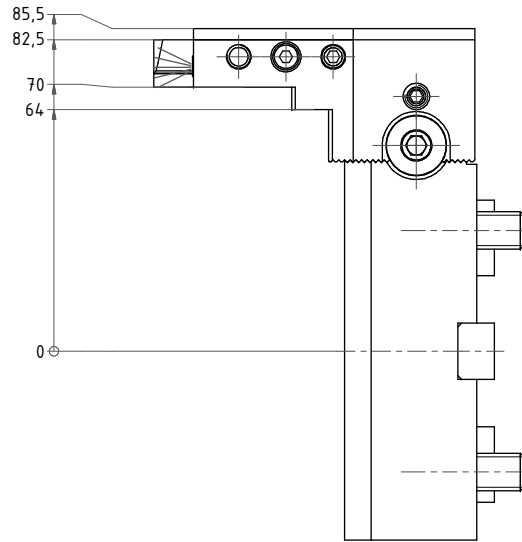
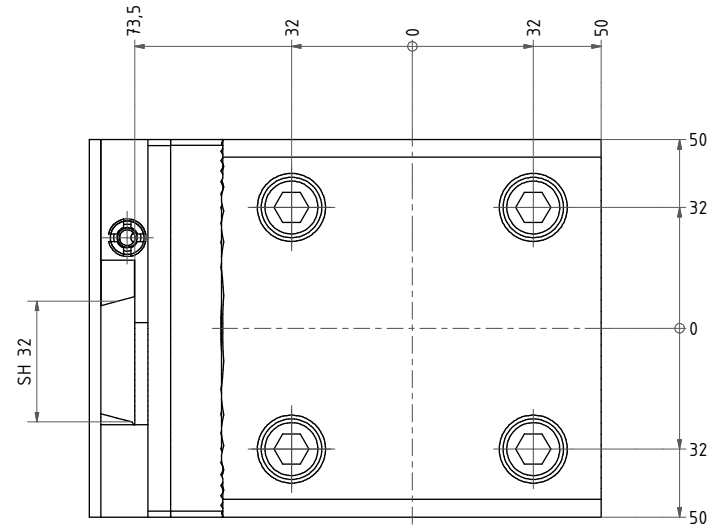
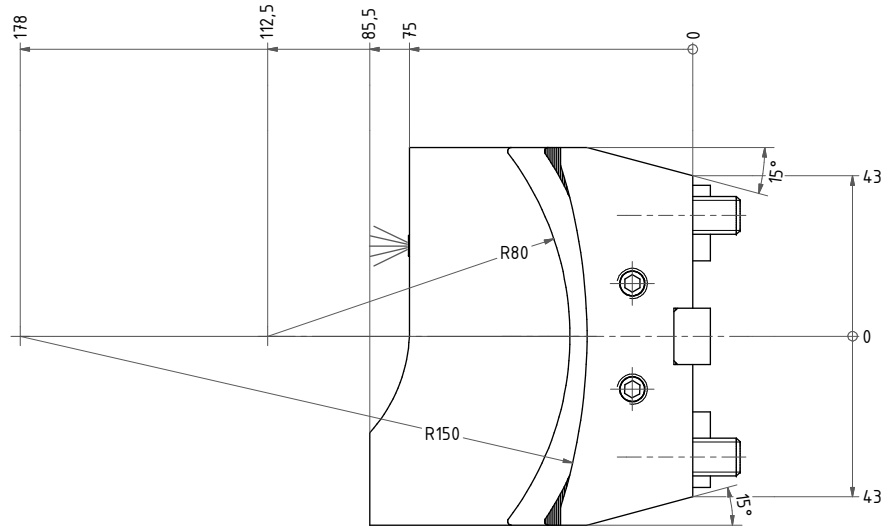

Copyright **EWS Tool Technologies**  
Weitergabe und Vervielfältigung dieser Unterlage,  
Verwertung und Mittelung ihres Inhalts nicht  
gestattet, soweit nicht ausdrücklich zugestanden.  
Zuwendungen verpflichten zu Schadenersatz.

Bemerkung - Note

Technische Daten - Technical data  
Weight = 2.986 [kg]

Benennung - Title

**Abstechhalter**  
Infeed / Cut-off tool holder

**EWS** EWS Werkzeug GmbH & Co. KG  
Tool Technologies D-72086 Löhningen  
www.ews-tool.de

Technische Änderungen vorbehalten!  
Subject to technical modifications!

IDENT: D-EWS-171332



REV: -/B

Nr. - No.  
**32.BMT32P2000L**

169732

QR