

Kühlmittelbohrung
Coolant drilling

IK Kühlmittelübergabe (verschießbar)
IC coolant supply (lockable)

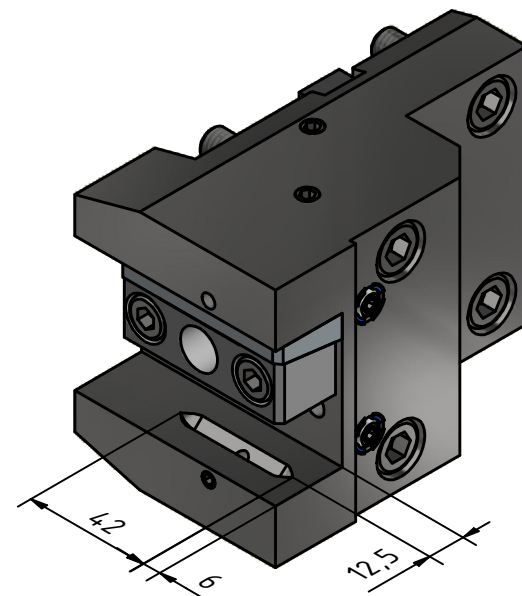

Copyright **EWS Tool Technologies**
Weitergabe und Vervielfältigung dieser Unterlage,
Verwertung und Mitteilung ihres Inhalts nicht
gestattet, soweit nicht ausdrücklich zugestanden.
Zu widerhandlungen verpflichten zu Schadenersatz.

Bemerkung - Note

Technische Daten - technical data
Weight = 0.460 [kg]

Benennung - Title
Längsaufnahme
turning holder lengthwise

EWS Tool Technologies
EWS Weigle GmbH & Co. KG
Maybachstr. 1
D-73066 Uhingen
www.ews-tools.de

Technische Änderungen vorbehalten!
Subject to technical modifications!
IDENT: DEWS110483

MNR.
REV: -/A
221730

