

Kühlmittelübergabe Hochdruck für Innenkühlung
Coolant supply high pressure for inside cooling

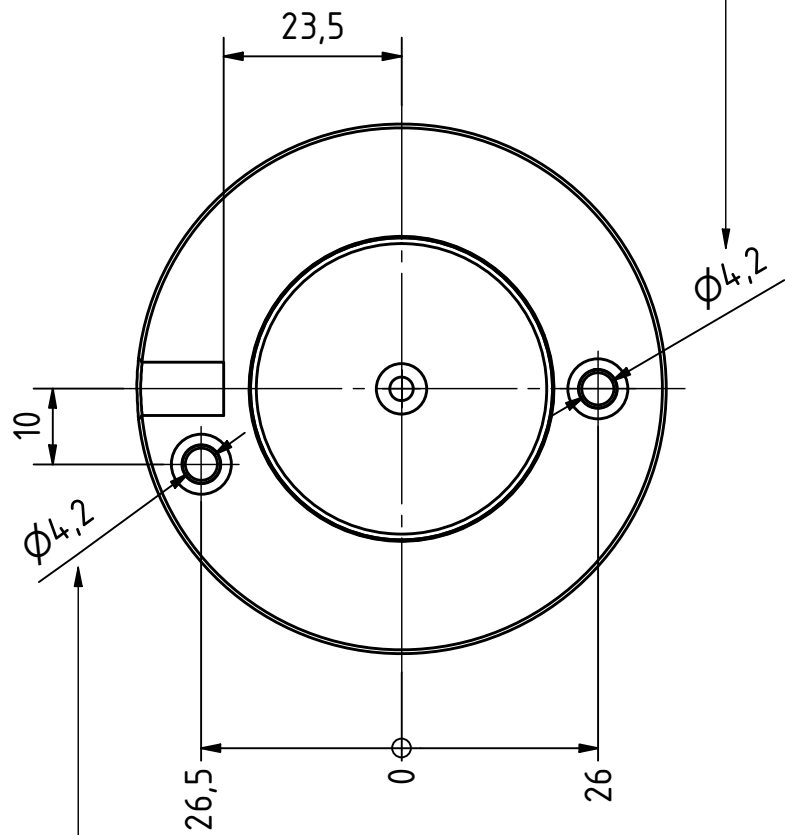

Kühlmittelübergabe Niederdruck für externe Kühlung
Coolant supply low pressure for external cooling

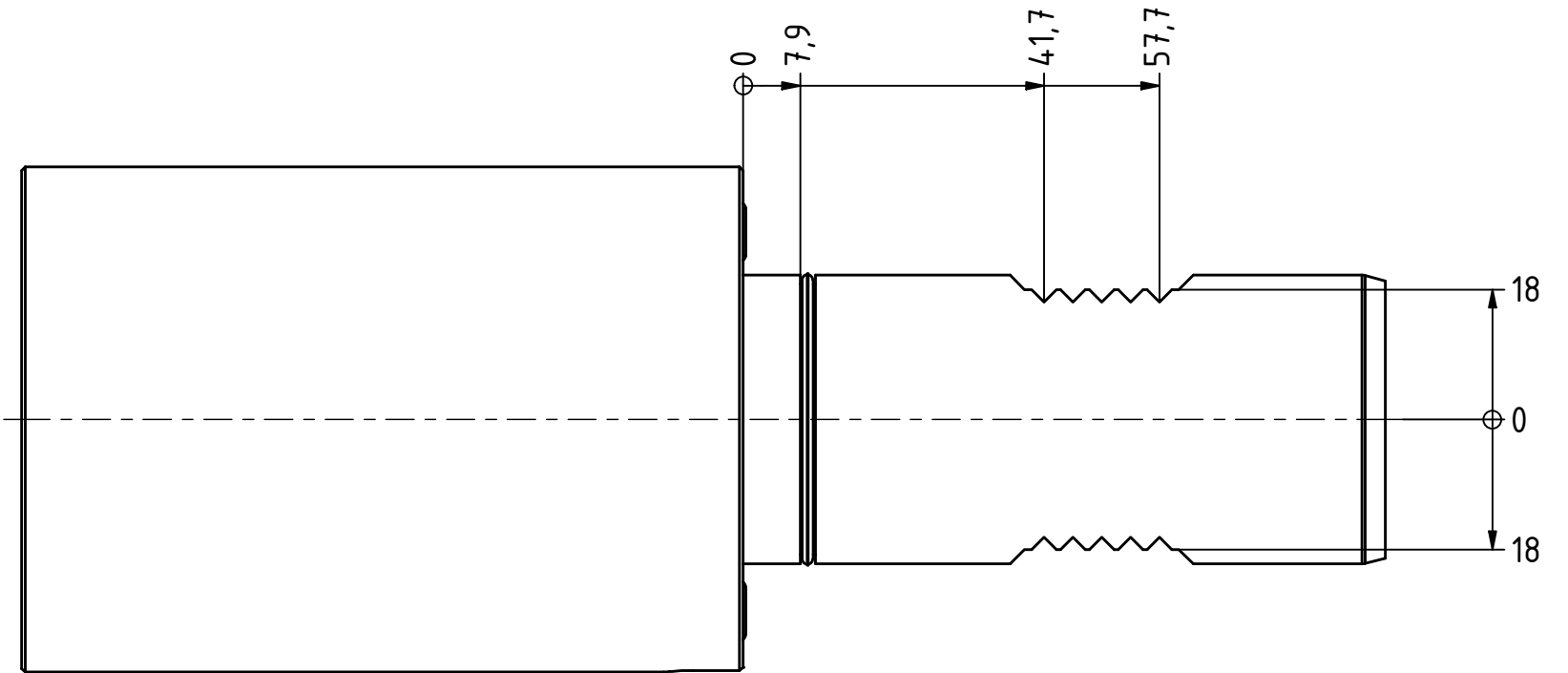
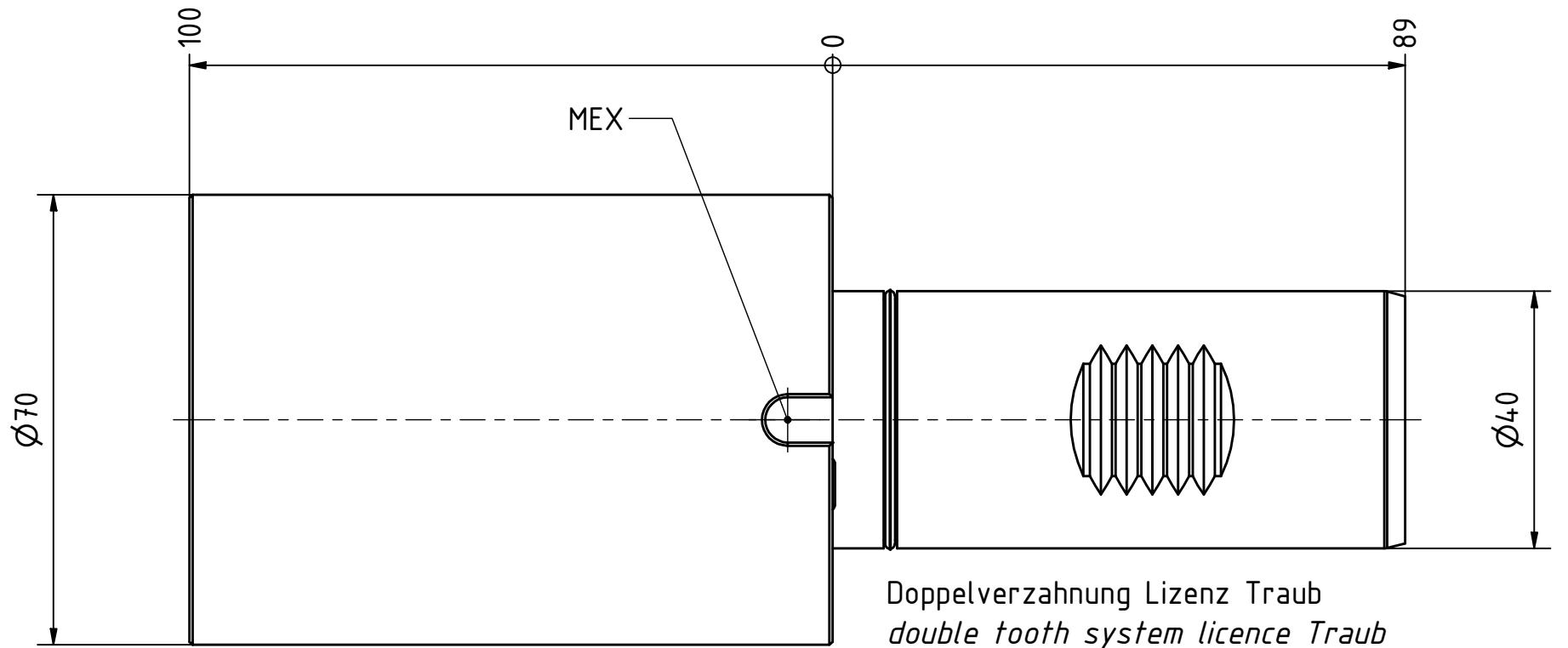
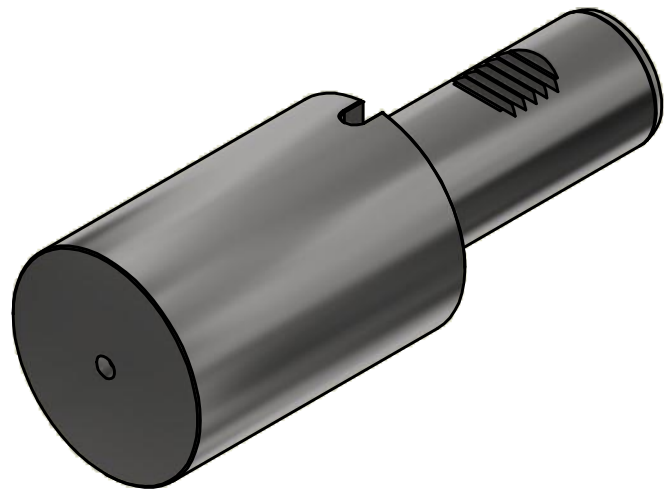

Copyright **EWS Tool Technologies**
Weitergabe und Vervielfältigung dieser Unterlage,
Verwertung und Mitteilung ihres Inhalts nicht
gestattet, soweit nicht ausdrücklich zugestanden.
Zuwiderhandlungen verpflichten zu Schadenersatz.

Bemerkung - Note

Technische Daten - technical data

Weight = 3.854 [kg]

Benennung - Title

Werkzeugaufnahme vorbearbeitet
Tool holder semifinished

EWS
Tool Technologies
EWS Weigle GmbH & Co. KG
Maybachstr. 1
D-73066 Uhingen
www.ews-tools.de

Technische Änderungen vorbehalten!
Subject to technical modifications!

IDENT: DEWS113155

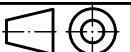

REV: -/B

Nr. - No.

R40.70.100DM.MS36RL

MNR.

219066

QR