

IK Kühlmittelübergabe (verschießbar)
 IC coolant supply (lockable)

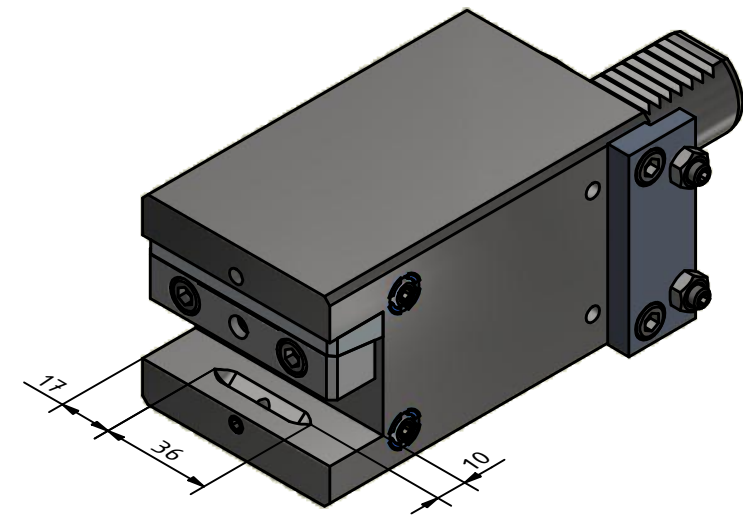
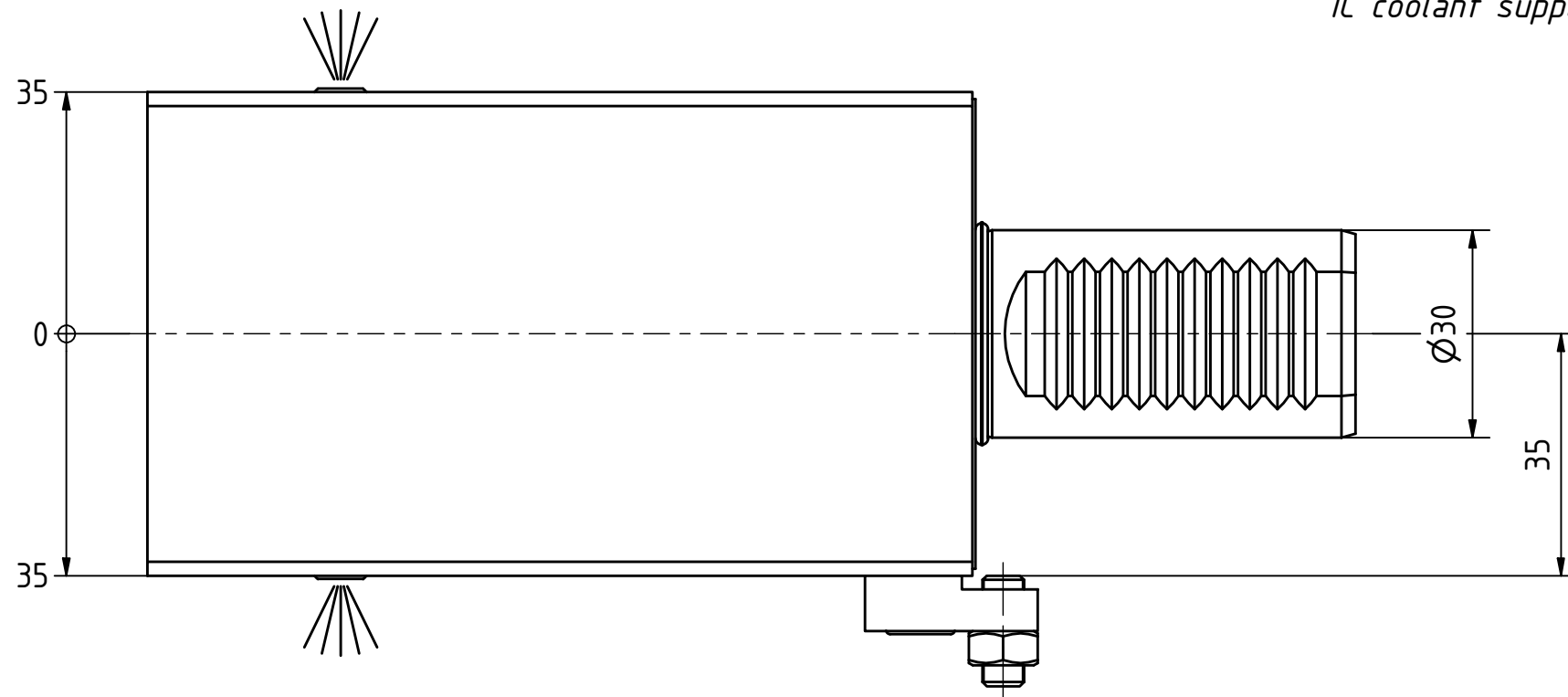

Copyright **EWS Tool Technologies**
 Weitergabe und Vervielfaeltigung dieser Unterlage,
 Verwertung und Mitteilung ihres Inhalts nicht
 gestattet, soweit nicht ausdrecklich zugestanden.
 Zuwiderhandlungen verpflichten zu Schadenersatz.

Bemerkung - Note

Technische Daten - technical data
 Weight = 0.313 [kg]

Benennung - Title
 Vierkant Queraufnahme rechts
 turning tool, right hand

EWS Tool Technologies
 EWS Weigle GmbH & Co. KG
 Maybachstr. 1
 D-73066 Uhingen
 www.ews-tools.de

Technische Aenderungen vorbehalten!
 Subject to technical modifications!
 IDENT: DEWS101453
 Nr. - No. 5.3020E465IKDML2=120

REV: -/B
 MNR. 218799

