

Spannzange / Collet ER11 DIN6499
 Spannbereich / Clamping range: 0,5 - 7,0

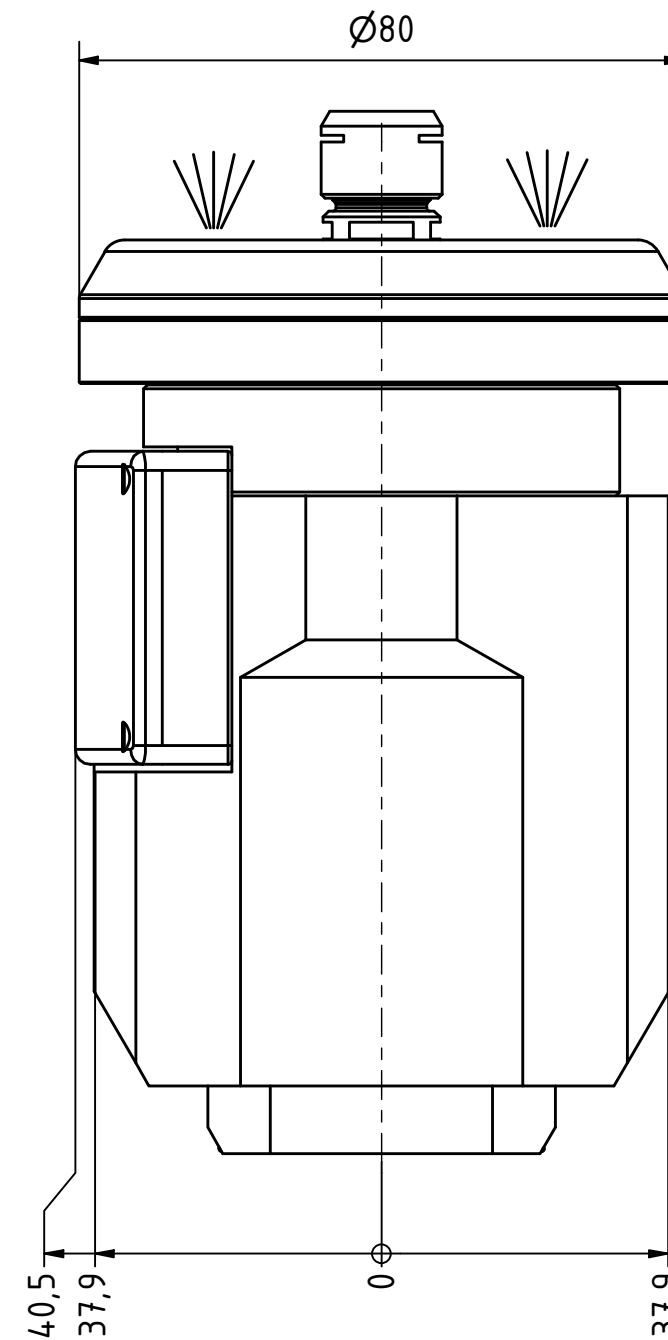

Spindel über Kühlmitteldruck angetrieben
 coolant driven spindle

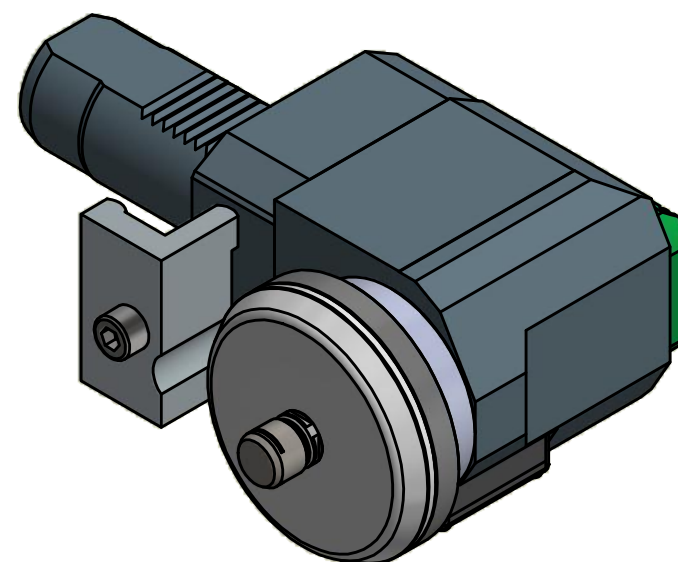

Drehzahlanzeige / rpm-display
 EWS-Artikel: WS Display
 Artikel-Nr.: 179661

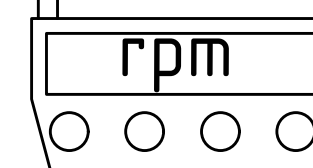

Muss separat bestellt werden!
 Must be ordered separately!

Copyright **EWS Tool Technologies**
 Weitergabe und Vervielfältigung dieser Unterlage,
 Verwertung und Mitteilung ihres Inhalts nicht
 gestattet, soweit nicht ausdrücklich zugestanden.
 Zuwiderhandlungen verpflichten zu Schadenersatz.

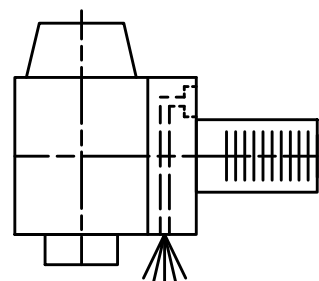

Kühlmittelfiltrierung 50μ / coolant filtration 50μ

p	n
40 bar	25.000 1/min
70 bar	45.000 1/min

Bemerkung - Note
 Nicht ohne Kühlmittel betreiben!
 Not for use without coolant-fluid!

Technische Daten - technical data
 Weight = 4.590 [kg]
 Pressure min. (pmin) = 40 [bar]
 Pressure max. (pmax) = 70 [bar]
 Speed (n) = 45000 [1/min]
 Flow rate min (Qmin) = 16 [l/min]

Benennung - Title



Nr. - No.
 60.4012VL3LHPJ

Technische Änderungen vorbehalten!
 Subject to technical modifications!
 IDENT: DEWS065833

REV: -/A
 MNR.
 212807

