

W-Verzahnung Lizenz Index-Werke  
W-tooth system licence Index-Corporation

Doppelverzahnung Lizenz Traub  
double tooth system licence Traub

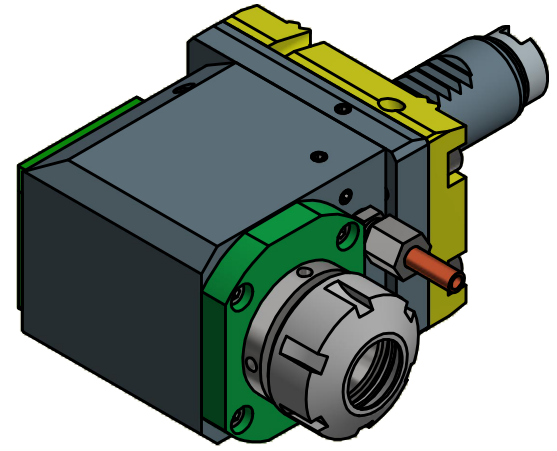

Hakenschlüssel  
mit Zapfen  
Hook wrench  
with fixed pin  
DIN1810 B 40x42

Spannzangenschlüssel  
Clamping wrench  
225

Copyright **EWS Tool Technologies**  
Weitergabe und Vervielfaeltigung dieser Unterlage,  
Verwertung und Mitteilung ihres Inhalts nicht  
gestattet, soweit nicht ausdrecklich zugestanden.  
Zuwiderhandlungen verpflichten zu Schadenersatz.

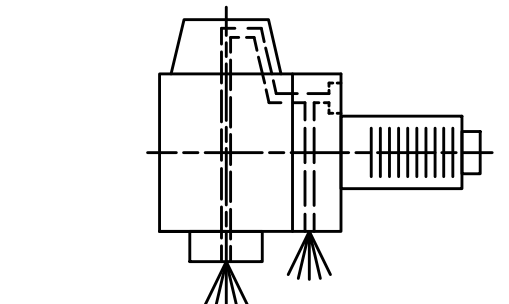

Innen- und Aussenkuehlung / Inside and outside coolant supply  
Kuehlmittelfiltrierung <math>50\mu</math> / coolant filtration <math>50\mu</math>

Bemerkung - Note  
Für Trockenlauf geeignet!  
Use without coolant fluid allowed!  
mit Kegelrollenlager  
with taper roller bearing(s)

| Technische Daten - technical data |                       |
|-----------------------------------|-----------------------|
| Weight                            | = 3,432 [kg]          |
| Torque max. (M1/M2)               | = 25 / 25 [Nm]        |
| Speed max. (n1/n2)                | = 6000 / 6000 [1/min] |
| Gear ratio (i)=n1:n2              | = 1:1                 |
| Pressure (pmax)                   | = 70 [bar]            |

Benennung - Title  
**Radial Bohr und Fräskopf**  
**Radial drilling and milling head**

**EWS** Tool Technologies  
EWS Weigele GmbH & Co. KG  
Maybachstr. 1  
D-73066 UHINGEN  
www.ews-tools.de

Technische Aenderungen vorbehalten!  
Subject to technical modifications!  
IDENT: DEWS053365

REV: -/A  
MNR.  
209508

