

Kühlmittelbohrung
Coolant drilling

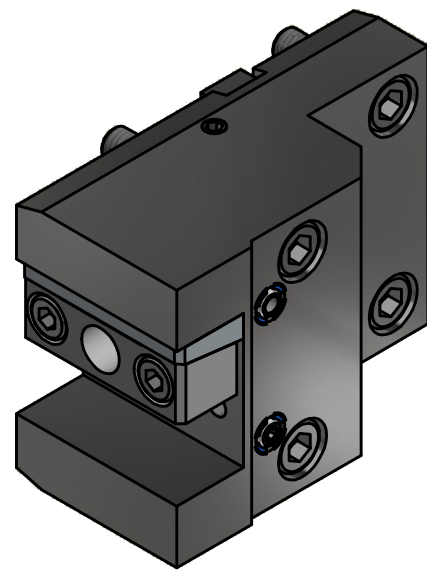

Copyright **EWS Tool Technologies**
Weitergabe und Vervielfältigung dieser Unterlage,
Verwertung und Mitteilung ihres Inhalts nicht
gestattet, soweit nicht ausdrücklich zugestanden.
Zuwendungen verpflichten zu Schadenersatz.

Bemerkung - Note

Technische Daten - technical data

Weight 3,633 = 3.503 [kg]

Benennung - Title

Vierkant Längsaufnahme links
turning holder left hand

EWS Tool Technologies
EWS Weigle GmbH & Co. KG
Maybachstr. 1
D-73066 Uhingen
www.ews-tools.de

Technische Änderungen vorbehalten!
Subject to technical modifications!

IDENT: DEWS010212

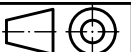

REV: -/B

Nr. - No.

4.BMT25VL2X60

MNR.

197662

