

Polygon ISO 26623 PSC 50

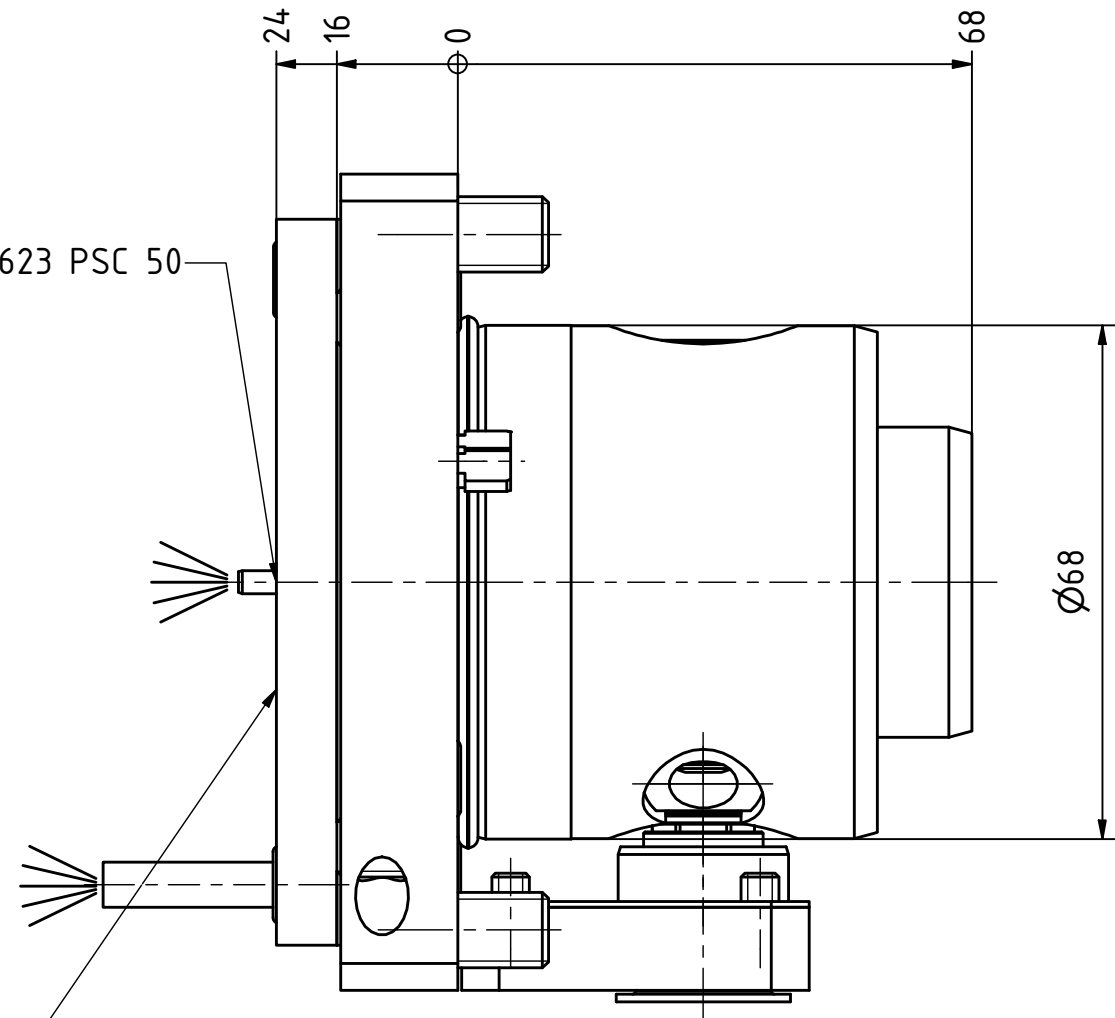

Capto-Anlagefläche
Capto-contact surface

zusätzliche Kühlmittelübernahme bei
15° Revolverneigung
additional coolant input
at 15° turret inclination (half index)

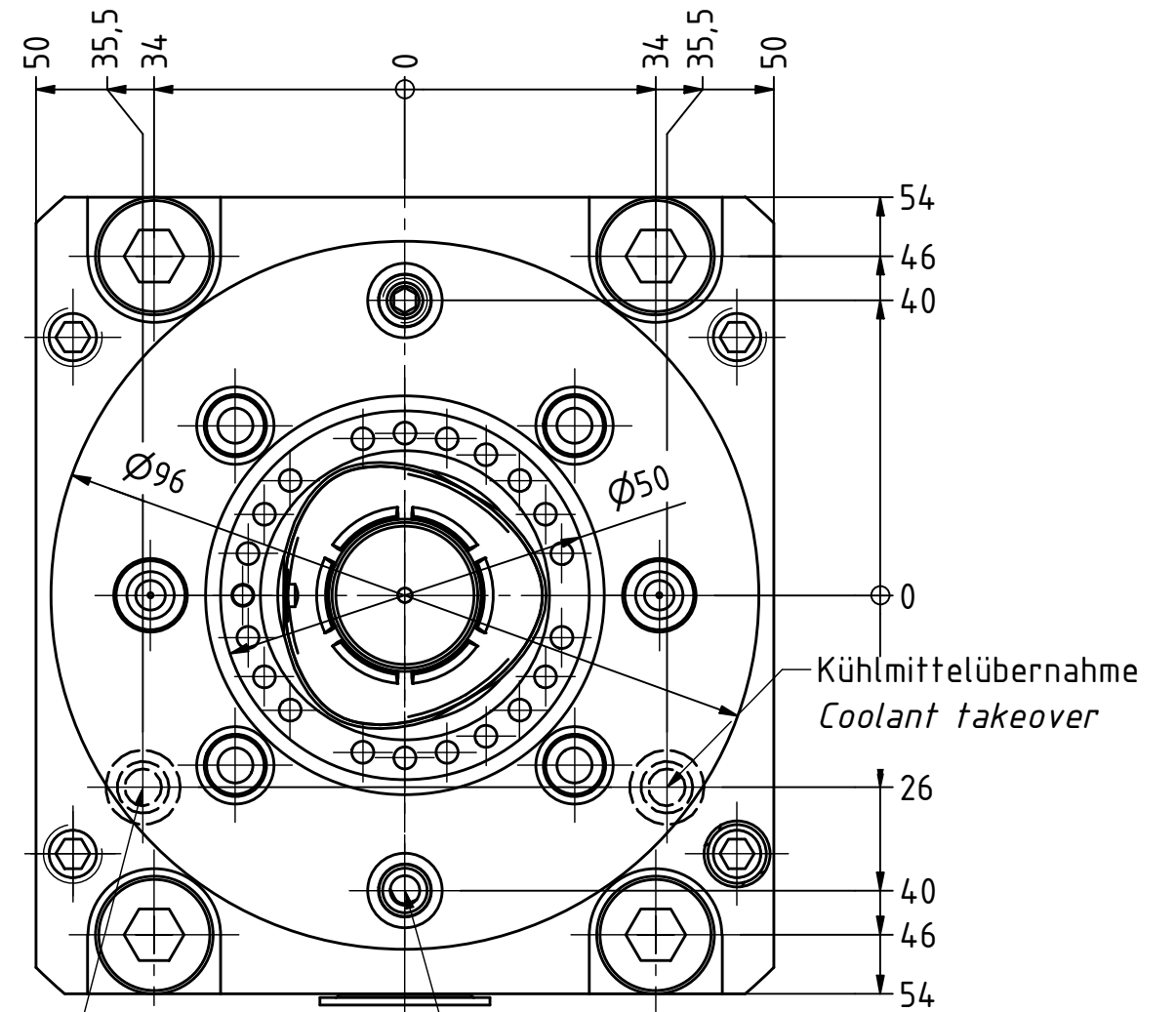

Kühlmittelübernahme
Coolant takeover

zusätzliche Kühlmittelübergabe bei
15° Revolverneigung
additional coolant supply
at 15° turret inclination (half index)

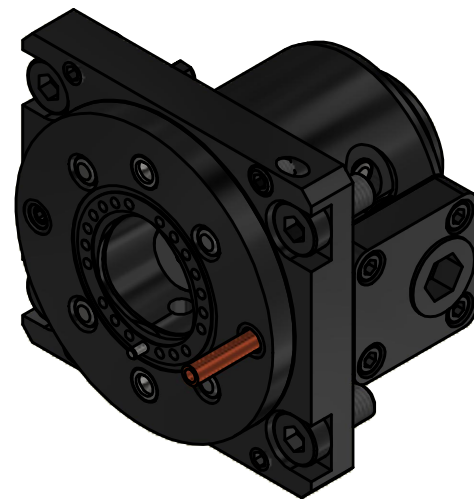

Copyright **EWS Tool Technologies**
Weitergabe und Vervielfältigung dieser Unterlage,
Verwertung und Mitteilung ihres Inhalts nicht
gestattet, soweit nicht ausdrücklich zugestanden.
Zuwendungen verpflichten zu Schadenersatz.

Bemerkung - Note

MA = 70 Nm
max. 80 bar

Technische Daten - technical data

Weight = [kg]

Benennung - Title

Bohrstangenhalter
Boring bar holder

EWS
Tool Technologies
EWS Weigle GmbH & Co. KG
Maybachstr. 1
D-73066 Uhingen
www.ews-tools.de

Technische Änderungen vorbehalten!
Subject to technical modifications!

IDENT: DEWS239858

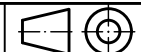

REV: -/E

Nr. - No.

19.CDI68C5VTC250LDKL=24WWS-S01 200160

MNR.

QR