

Polygon ISO 26623 PSC 50

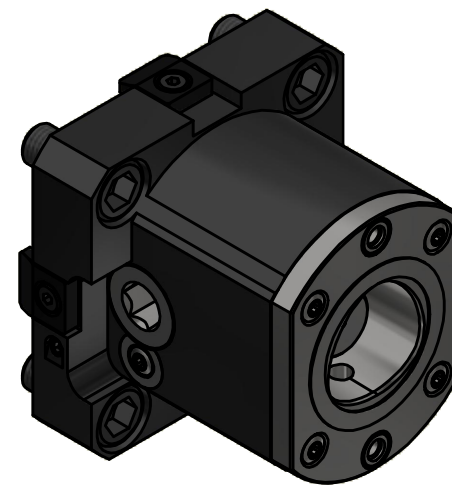
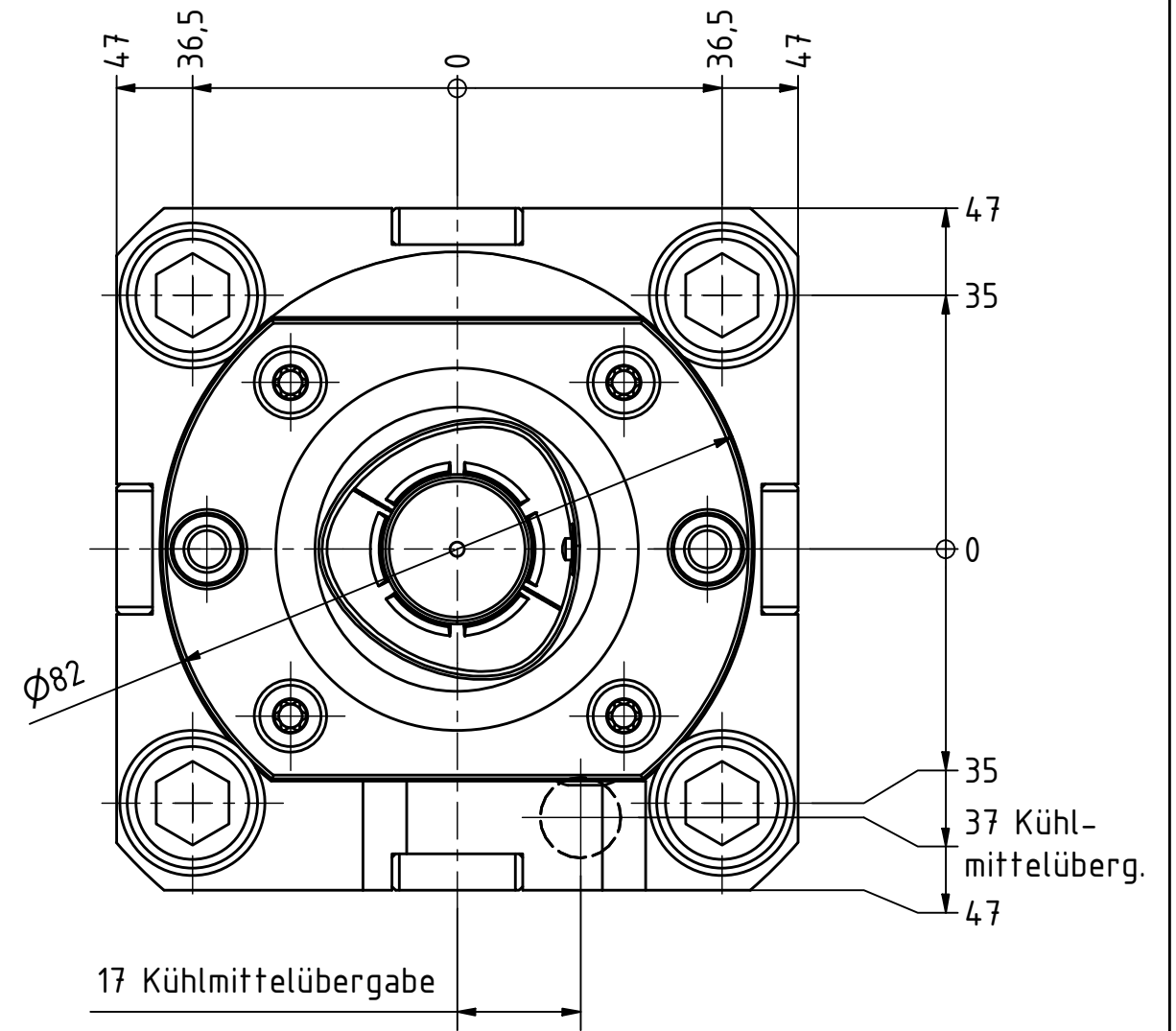
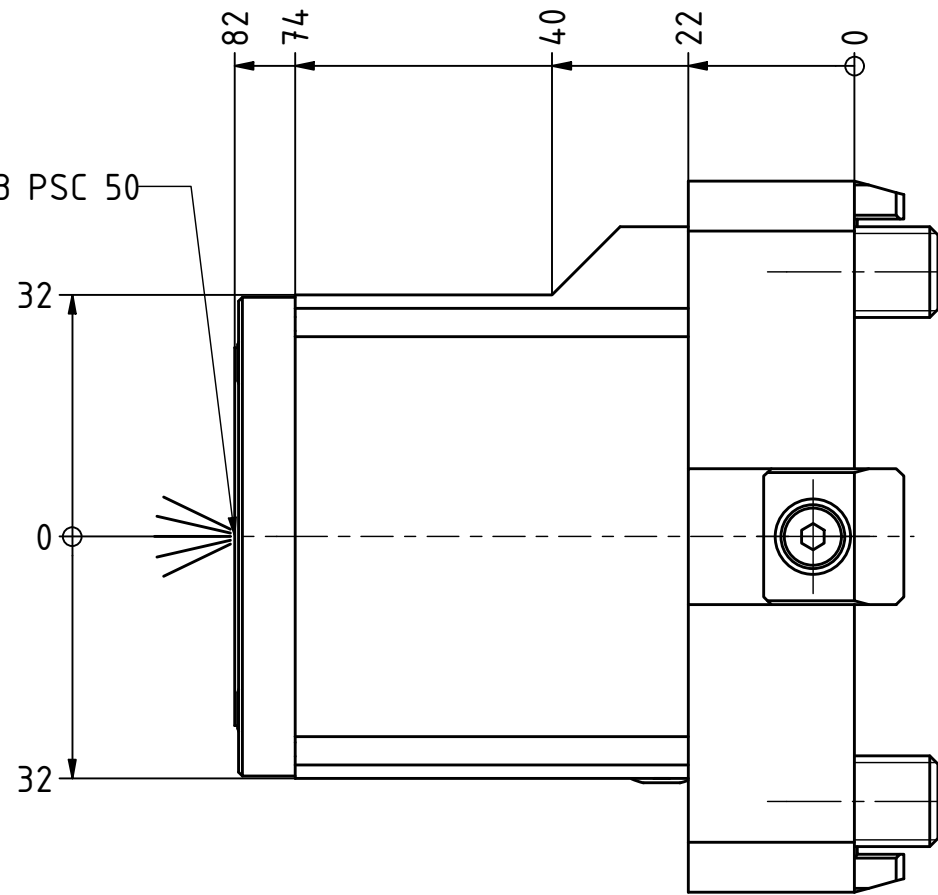

Copyright **EWS Tool Technologies**  
 Weitergabe und Vervielfältigung dieser Unterlage,  
 Verwertung und Mitteilung ihres Inhalts nicht  
 gestattet, soweit nicht ausdrücklich zugestanden.  
 Zuwiderhandlungen verpflichten zu Schadenersatz.

Bemerkung - Note  
 Capto Spannsatz:  
 Capto clamping unit:  
 SW = 12 mm  
 MA = 70 Nm

Technische Daten - technical data  
 Weight = [kg]

Benennung - Title  
**Werkzeugaufnahme**  
**Tool adaptor**

**EWS** Tool Technologies  
 EWS Weigle GmbH & Co. KG  
 Maybachstr. 1  
 D-73066 Uhingen  
 www.ews-tools.de  
 Nr. - No.  
**19.BMTC5VL6L82**

Technische Änderungen vorbehalten!  
 Subject to technical modifications!  
 IDENT: DEWS237746  
 MNR.  
**198753**

REV: -/D

