

Spannzange / collet ER40 DIN6499
Spannbereich / clamping range: 3,0 - 26,0

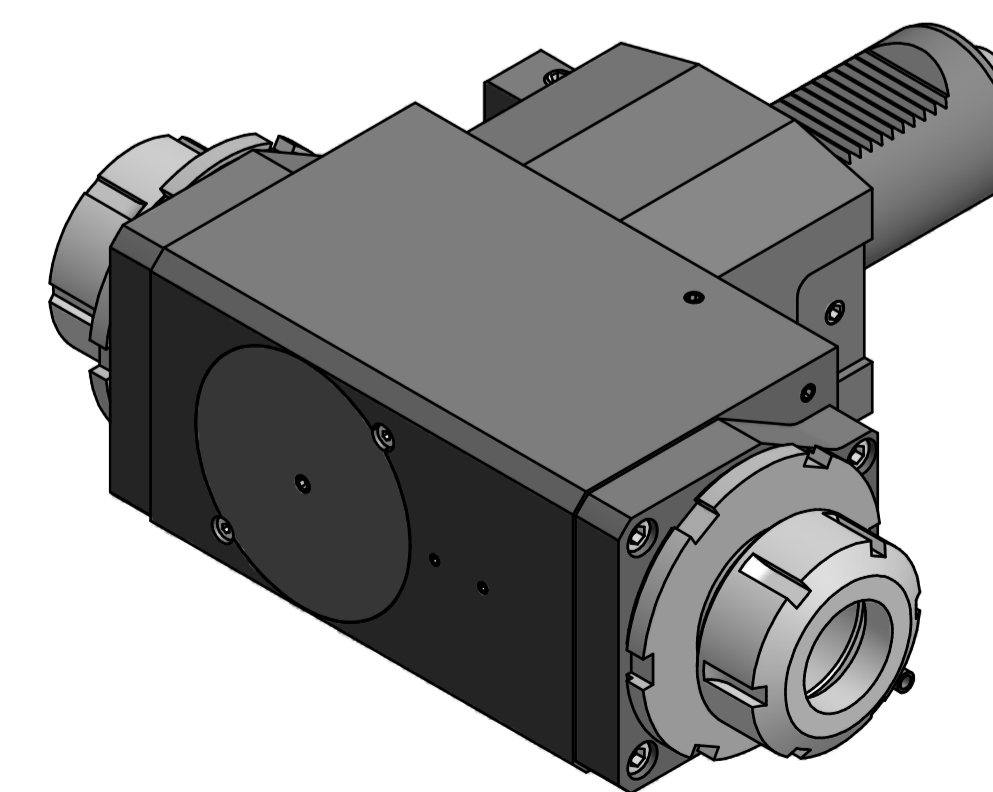
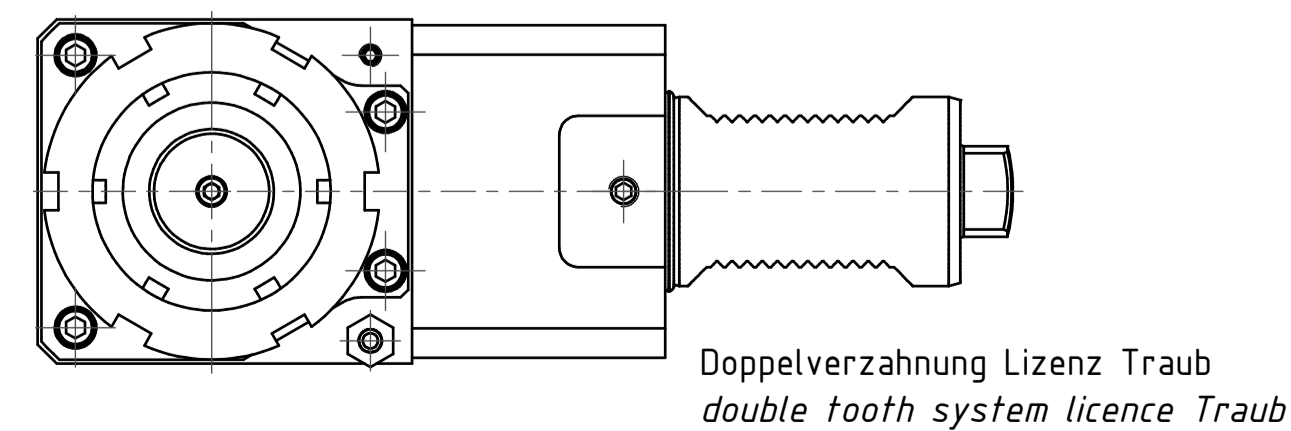

Hakenschlüssel
mit Nase
Hook wrench with
nose end
DIN1810 A 80x90

Spannzangenschlüssel
Clamping wrench
240

Innen- und Aussenkühlung / Inside and outside coolant supply
Kein Trockenlauf / No dry run
Kühlmittelfiltrierung-50µ / coolant filtration-50µ

Bemerkung - Note
Nicht ohne Kühlmittel betreiben!
Not for use without coolant-fluid!

Technische Daten - technical data
Weight = 16.833 [kg]
Torque max. (M1/M2) = 100/100 each Sp. [Nm]
Speed max. (n1/n2) = 4.000 / 4.000 [1/min]
Gear ratio (i)=n1:n2 = 1:1
Pressure (pmax) = 25 [bar]

Benennung - Title
Radial Bohr und Fräskopf
Radial drilling and milling head

EWS Tool Technologies
DWS Werkzeugmaschinen GmbH & Co. KG
Hauptstr. 1
52208 Brüggen
www.ews-td.de

Technische Änderungen vorbehalten!
Subject to technical modifications!
IDENT: D-EWS-193386

Nr. - No.
60.5040D1809RLKPIN63X120

REV. - / -
189142

QR

Copyright EWS Tool Technologies
Weitergabe und Vervielfältigung dieser Unterlage,
Verwertung und Mitteilung ihres Inhalts nicht
gestattet, soweit nicht ausdrücklich zugestanden.
Zu widerhandlungen verpflichten zu Schadenersatz.