

max. Fraeser Ø80

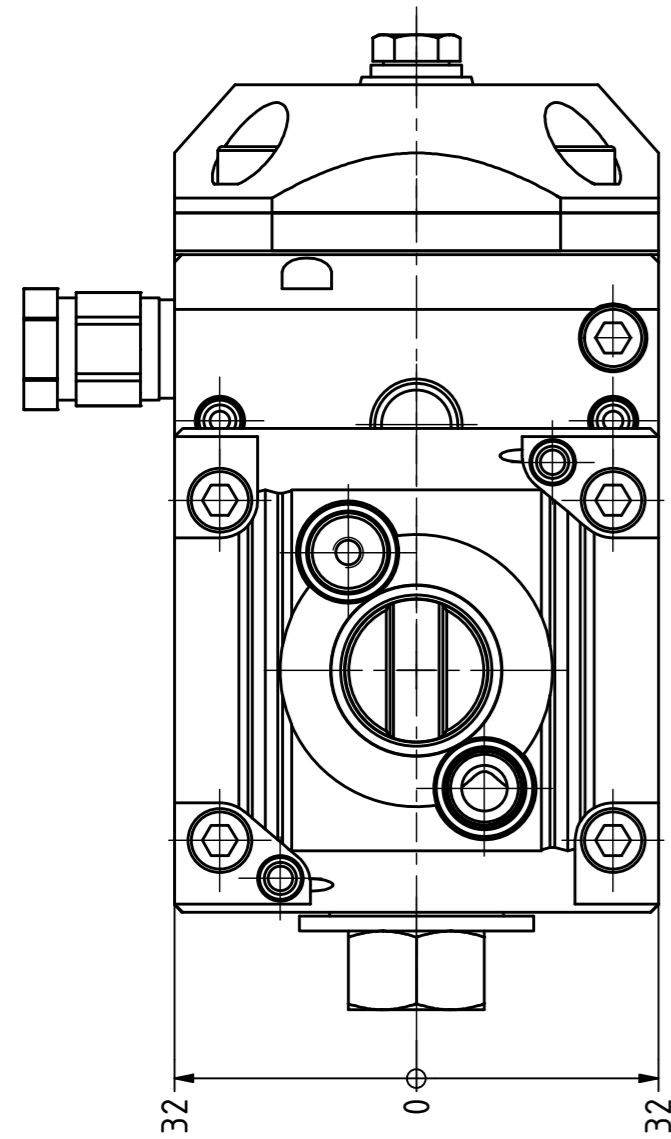

Fraeserwelle austauschbar  
Spindle removable

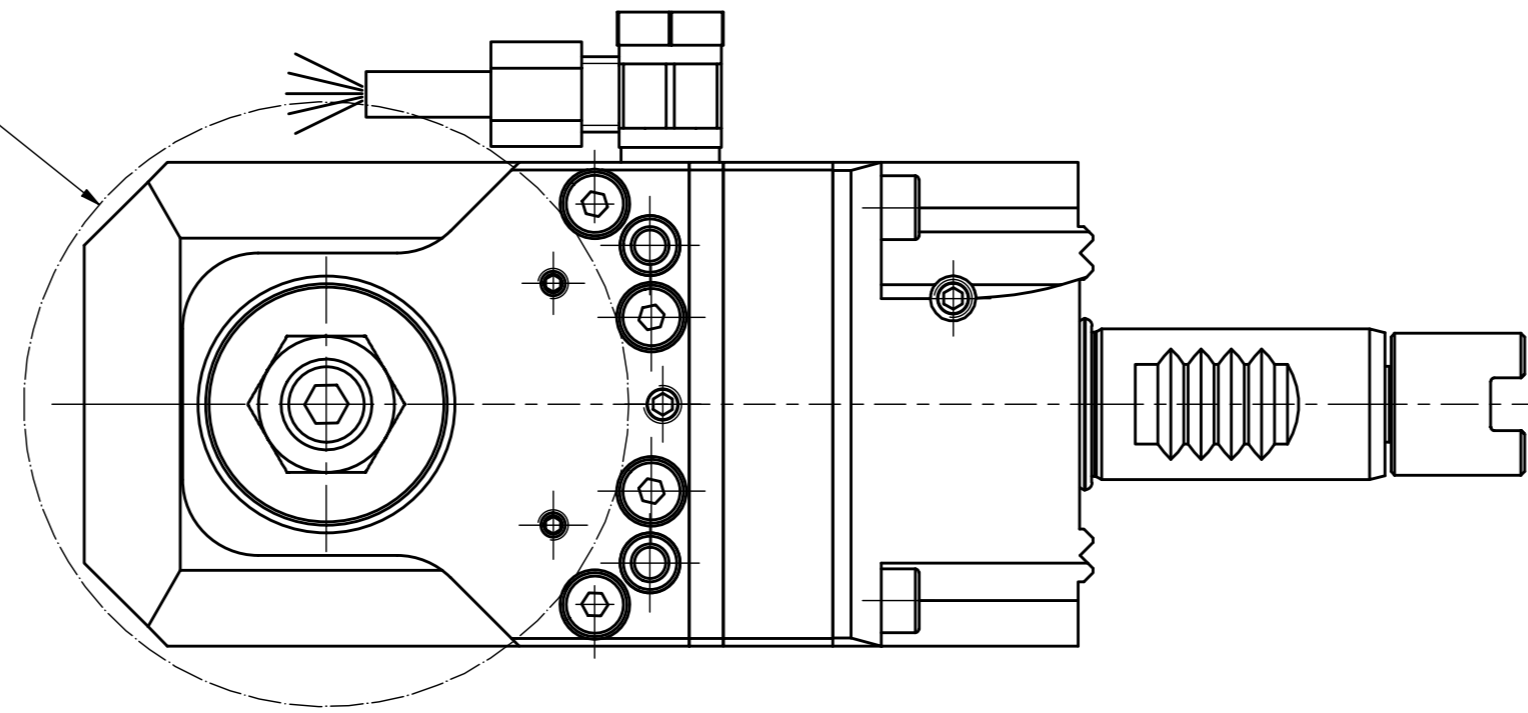
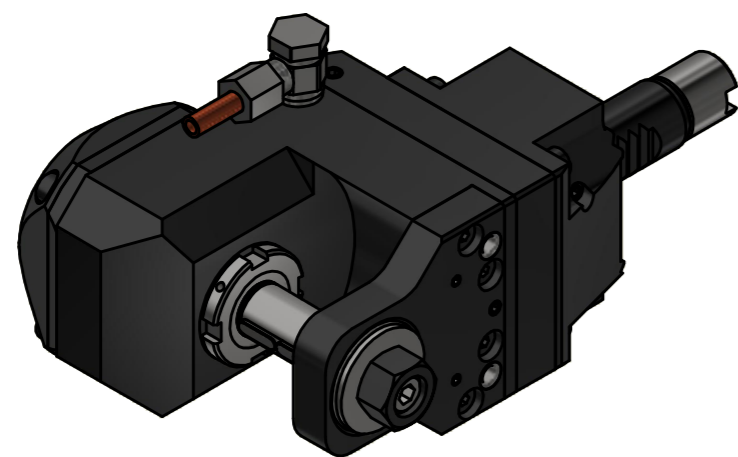
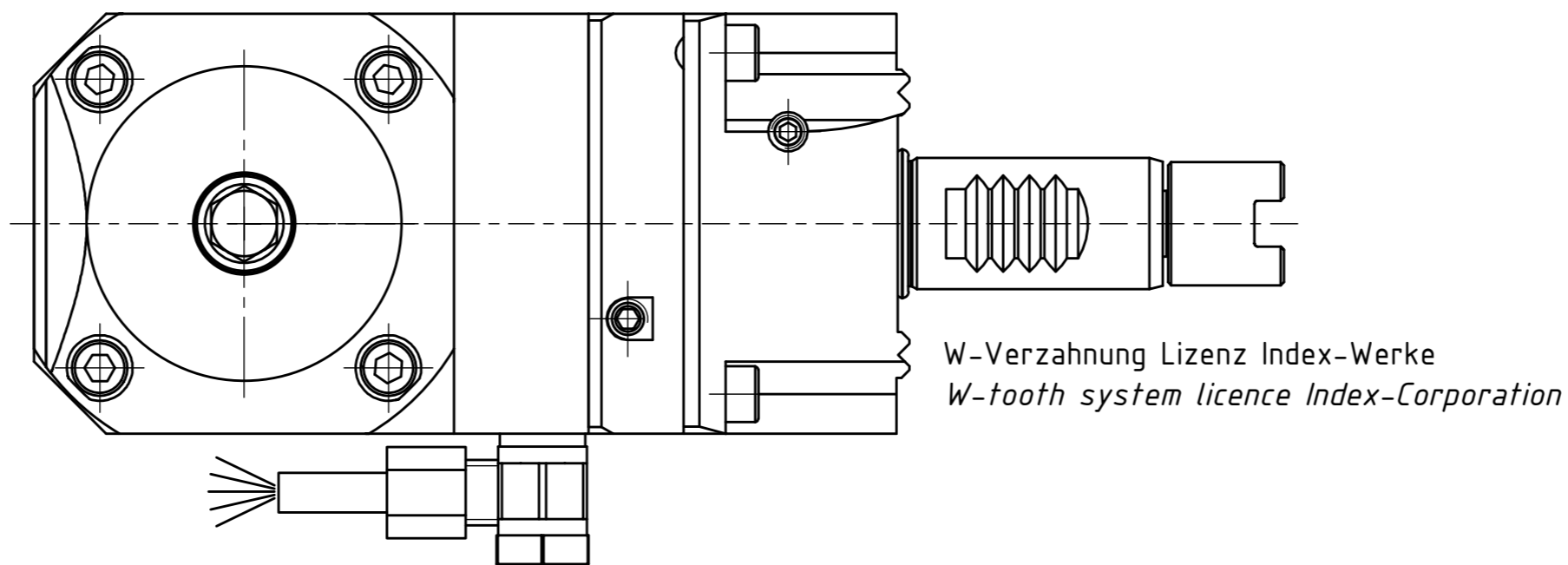
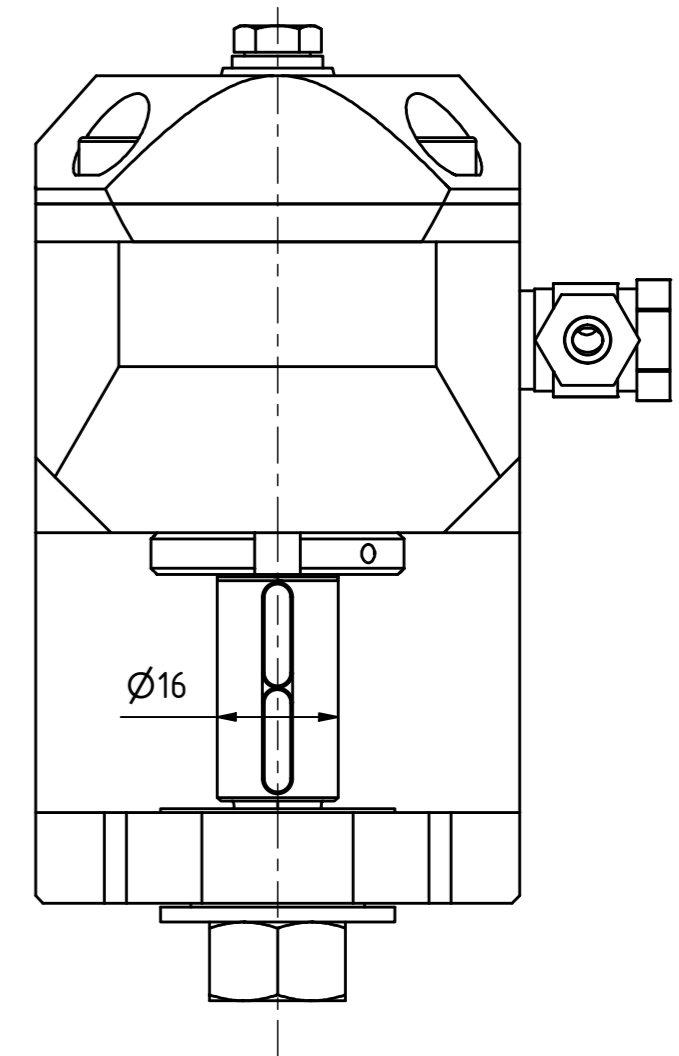
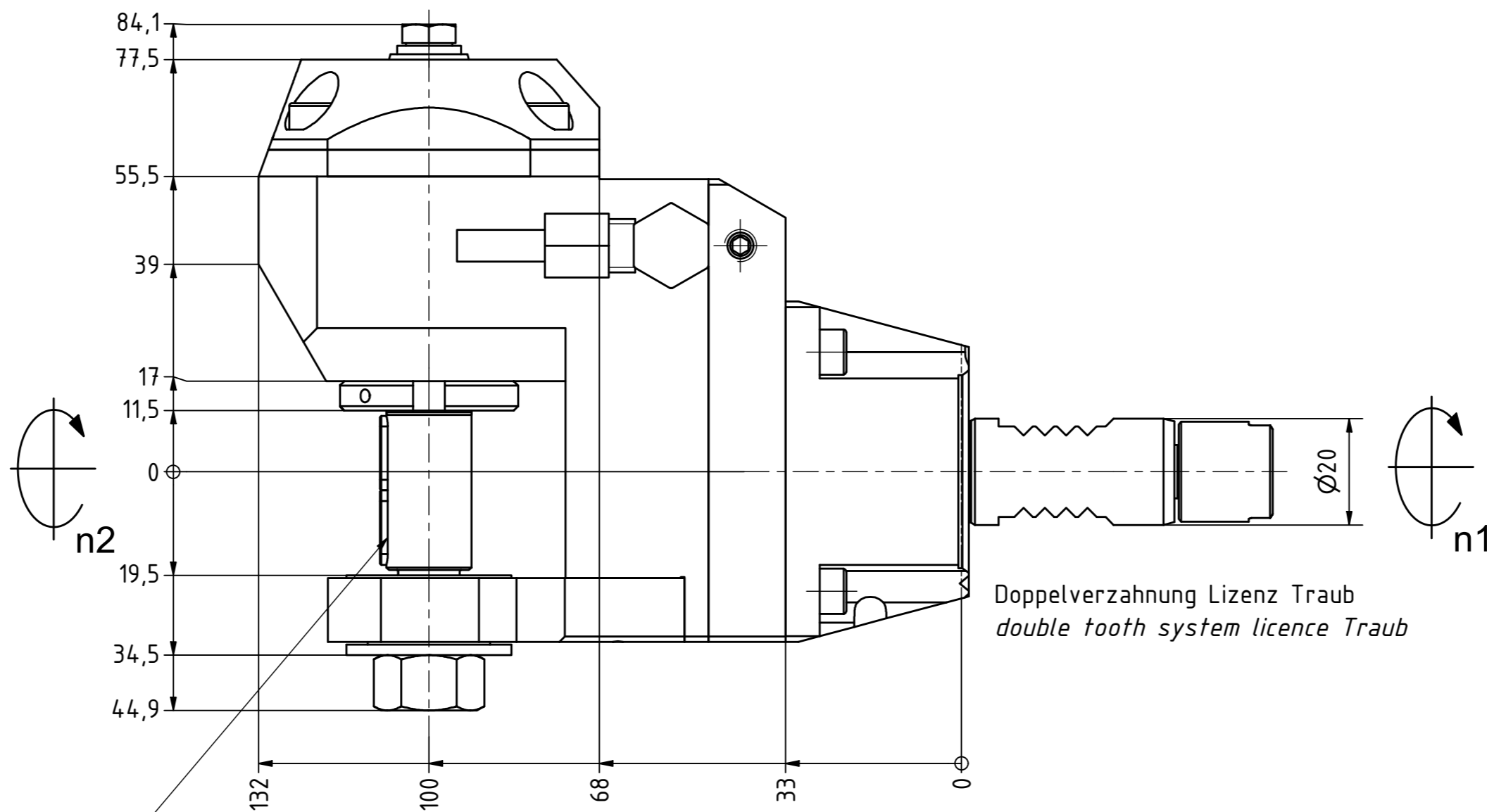

Copyright **EWS Tool Technologies**  
Weitergabe und Vervielfältigung dieser Unterlage,  
Verwertung und Mitteilung ihres Inhalts nicht  
gestattet, soweit nicht ausdrücklich zugestanden.  
Zuwerhandlungen verpflichten zu Schadenersatz.

Bemerkung - Note

Technische Daten - technical data

Weight = 4,003 [kg]  
Torque max. (M1/M2) = 11 / 33 [Nm]  
Speed max. (n1/n2) = 6000 / 2000 [1/min]  
Gear ratio (i)=n1:n2 = 3:1

Benennung - Title

**Scheibenfräserkopf**  
**Radial saw milling head**

**EWS** EWS Weigle GmbH & Co. KG  
Maybachstr. 1  
D-73066 Ulm/Ingen  
www.ews-tools.de

Technische Änderungen vorbehalten!  
Subject to technical modifications!

IDENT: DEWS005428

REV: -/C

Nr. - No.  
**64.2016C100RLI3W**

MNR.  
**188565**

**QR**