

Spannzange / collet ER32 DIN6499
Spannbereich / clamping range: 2,0 - 20,0

Gewindebohrzange / tapping collet
ET-1-32 M5-M12

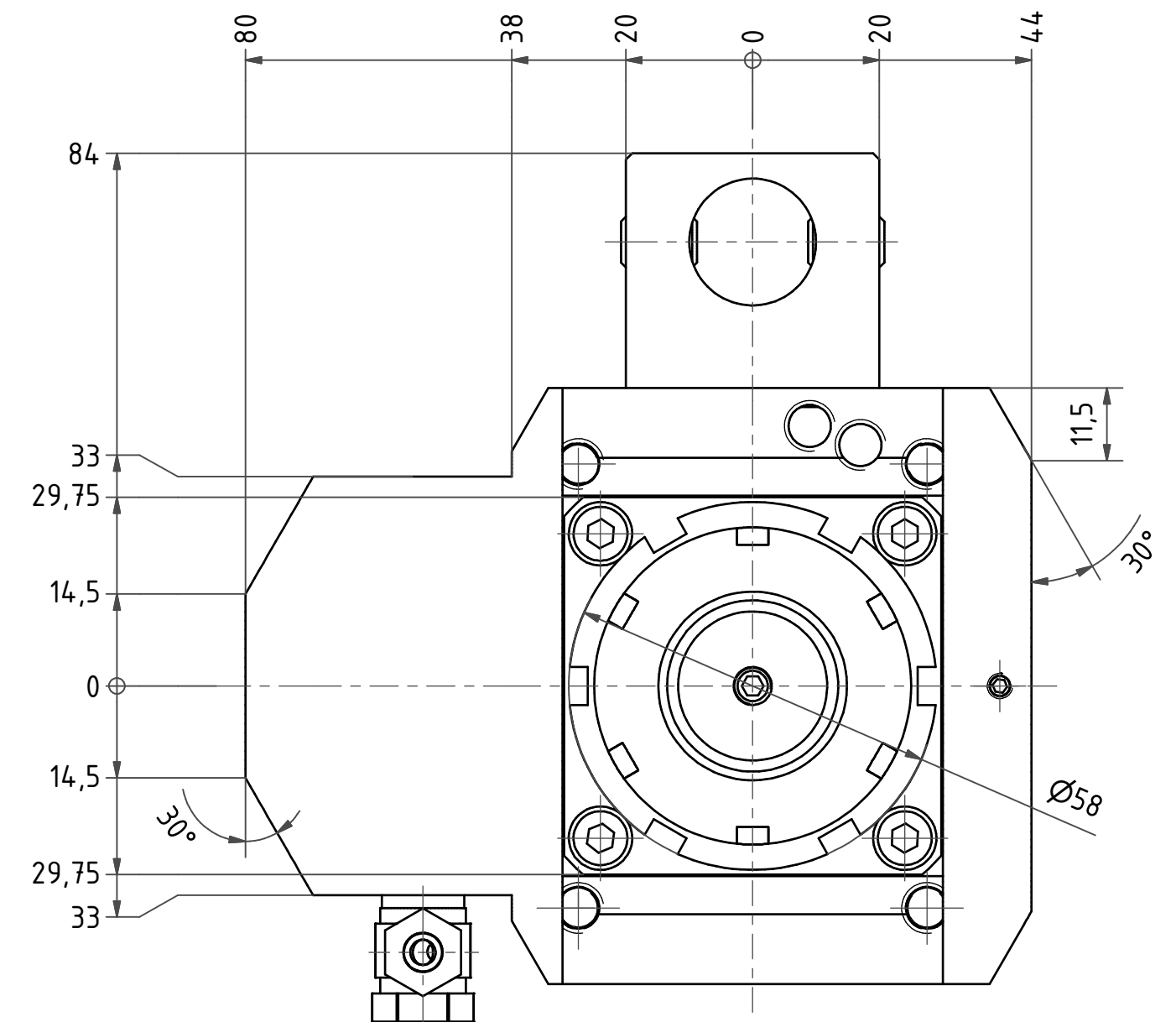

Hakenschlüssel
mit Nase
Hook wrench with
nose end
DIN1810 A 58x62

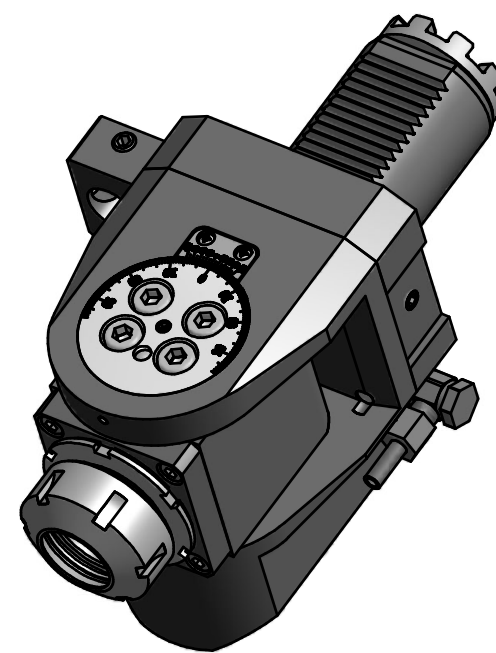
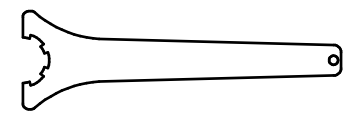

Spannzangenschlüssel
Clamping wrench
232

Bemerkung - Note

Technische Daten - Technical data
M₁ / M₂ = 50 / 50 Nm
n₁ / n₂ = 4000 / 4000 1/min
i (N₁:N₂) = 1:1

Benennung - Title
Schwenkkopf
Swivel head

name	date	Technische Änderungen vorbehalten! Subject to technical modifications!
drawing Theiss	23.04.2015	
EWS		Nr. 63.5032HEY
EWS Weigete GmbH & Co. KG Maybachstr. 1 D-72096 Ulm/lingen Tel. +49(0)7161/93040-100		MNR: 181564

IDENT: D-EWS-177962 - Blatt - page 1 (1)

DIN A2

Copyright EWS Tool Technologies
Weitergabe und Vervielfältigung dieser Unterlage,
Verwertung und Mitteilung ihres Inhalts nicht
gestattet, soweit nicht ausdrücklich zugestanden.
Zuwendungen verpflichten zu Schadenersatz.