

Polygon ISO 26623  
PSC 40

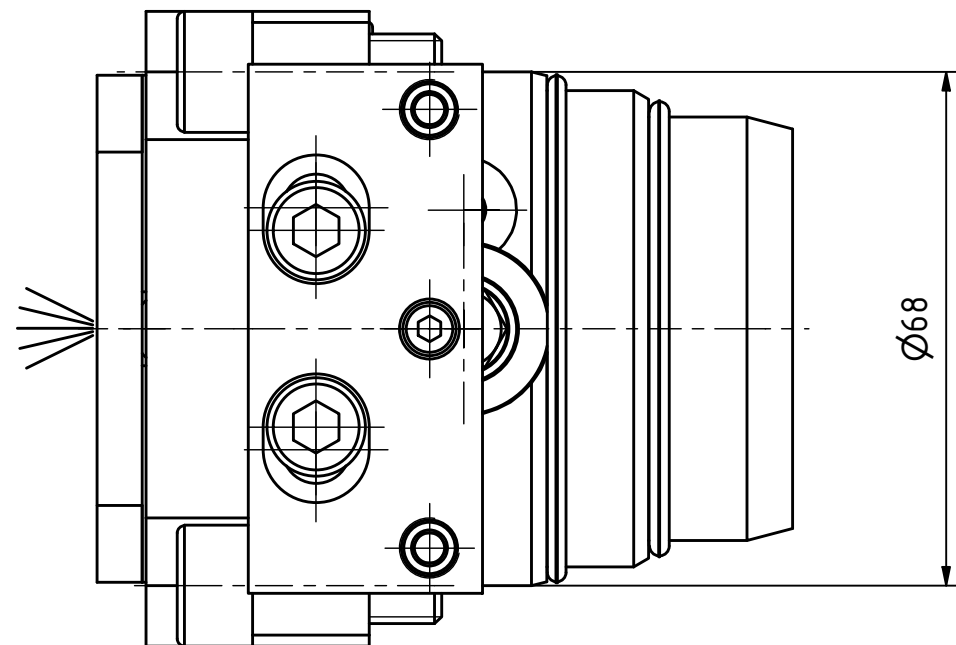

Kühlmittelbohrung  
Coolant drilling

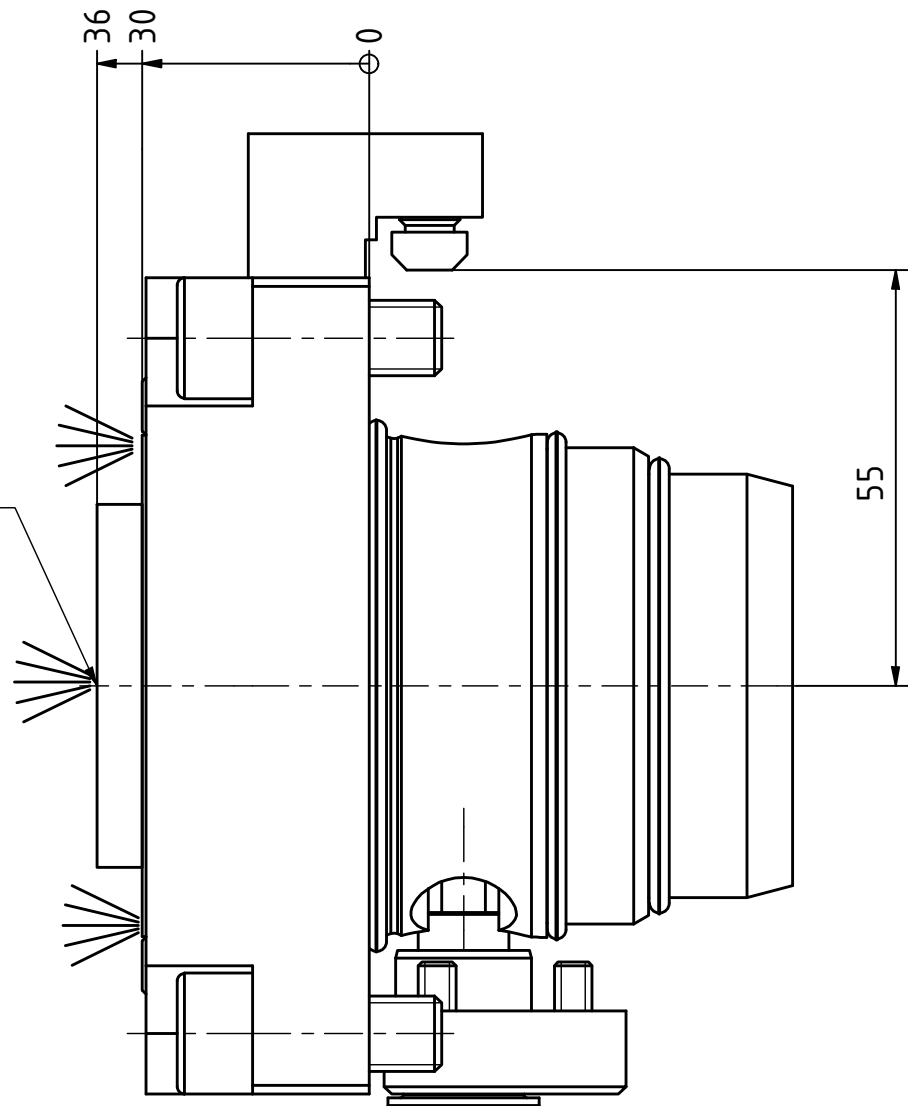
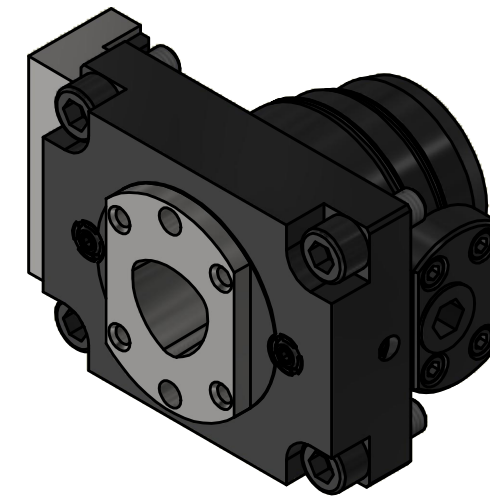
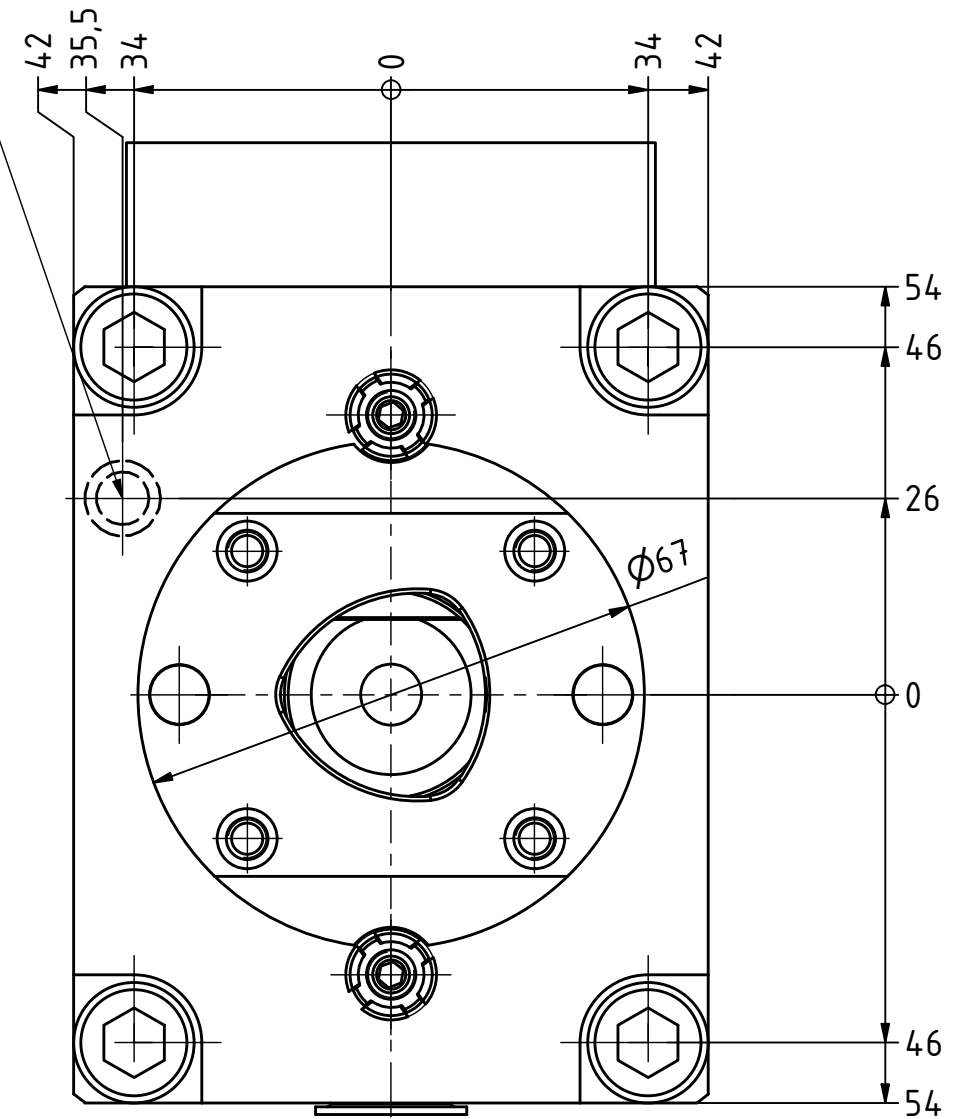

Copyright **EWS Tool Technologies**  
Weitergabe und Vervielfältigung dieser Unterlage,  
Verwertung und Mitteilung ihres Inhalts nicht  
gestattet, soweit nicht ausdrücklich zugestanden.  
Zuwendungen verpflichten zu Schadenersatz.

Bemerkung - Note

MA = 50 Nm  
max. 80 bar

Technische Daten - technical data

Weight = 3.904 [kg]

Benennung - Title

**Bohrstangenhalter**  
*Boring bar holder*

**EWS**  
Tool Technologies

EWS Weigle GmbH & Co. KG  
Maybachstr. 1  
D-73066 Utingen  
www.ews-tools.de

Technische Änderungen vorbehalten!  
Subject to technical modifications!

IDENT: D-EWS-178398

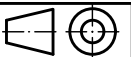

REV: -/A

Nr. - No.

19.CDI68WC4ÜKL36

MNR.

178385

**QR**