

Doppelverzahnung Lizenz Traub
double tooth system licence Traub

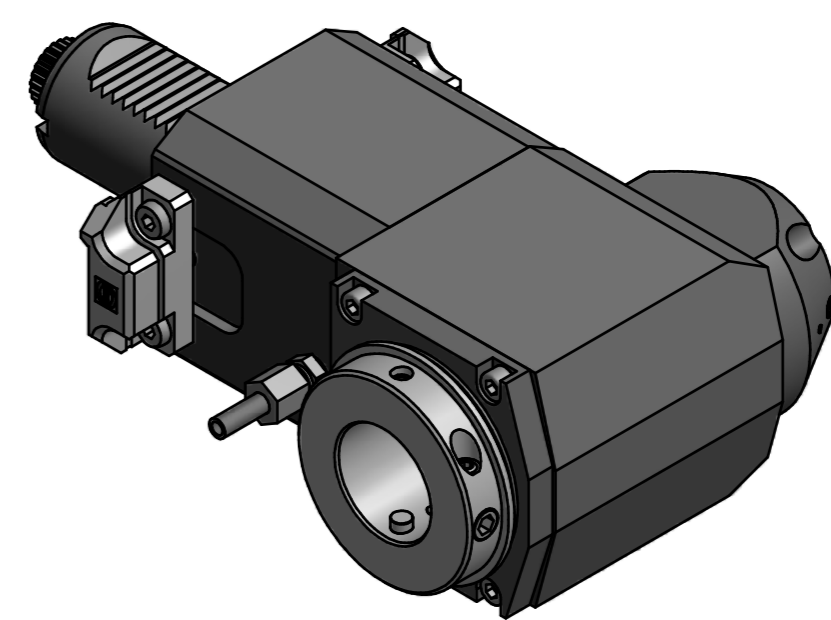

Innen- und Aussenkuehlung / Inside and outside coolant supply
Kein Trockenlauf / No dry run
Kuehlmittelfiltrierung 50μ / coolant filtration 50μ

Bemerkung - Note
Nicht ohne Kuehlmittel betreiben!
Not for use without coolant-fluid!

Technische Daten - Technical data
M1 / M2 = 50 / 50 Nm
n1 / n2 = 6000 / 6000 1/min
i (N1:N2) = 1:1
Pmax = 70 bar

Benennung - Title
Radial Bohr und Fräskopf
Radial drilling and milling head

drawing	name	date
Schmid		06.06.2014



Technische Aenderungen vorbehalten!
Subject to technical modifications!

Nr. 60.40V4LCTXRLIKTFLL
DIN A2
MNR: 175166 IDENT: D-EWS-157587 - Blatt - page 1 (1)

Copyright EWS Tool Technologies
Weitergabe und Vervielfaeltigung dieser Unterlage,
Verwertung und Mitteilung ihres Inhalts nicht
gestattet, soweit nicht ausdruercklich zugestanden.
Zuwaiderhandlungen verpflichten zu Schadenersatz.