

Spannzange / collet ER40 DIN6499
Spannbereich / clamping range: 3,0 - 26,0

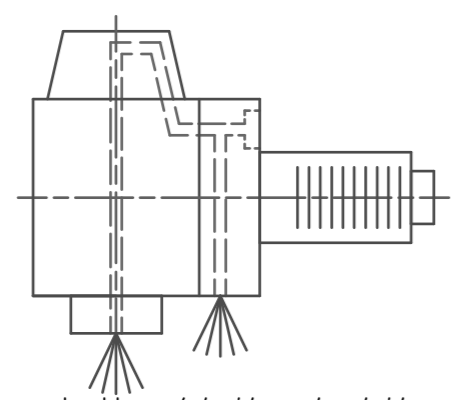

Innen- und Aussenkuehlung / Inside and outside coolant supply
Kein Trockenlauf / No dry run
Kuehlmittelfiltrierung=50µ / coolant filtration=50µ

Bemerkung - Note
Nicht ohne Kuehlmittel betreiben!
Not for use without coolant-fluid!
mit Kegelrollenlager
with taper roller bearing(s)

Technische Daten - Technical data
M1 / M2 = 80 / 160 Nm
n1 / n2 = 4000 / 2000 1/min
i (N1:N2) = 2:1
Pmax = 70 bar

Benennung - Title
Radial Bohr und Fräskopf
Radial drilling and milling head

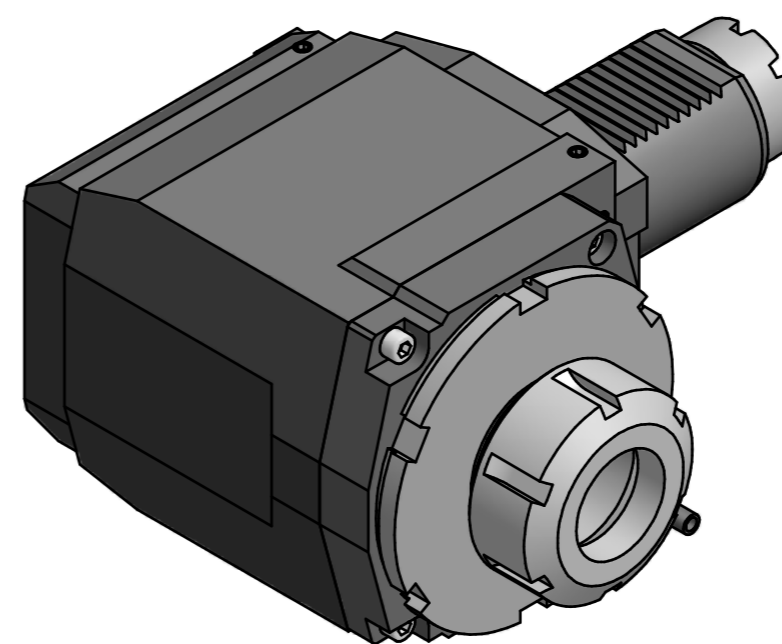

Spannzangenschlüssel
Clamping wrench
240

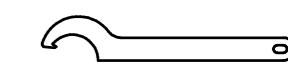

Hakenschlüssel
mit Nase
Hook wrench with
nose end
DIN1810 A 110x115

Copyright **EWS Tool Technologies**
Weitergabe und Vervielfaeltigung dieser Unterlage,
Verwertung und Mitteilung ihres Inhalts nicht
gestattet, soweit nicht ausdrecklich zugestanden.
Zuwoiderhandlungen verpflichten zu Schadenersatz.

name	date	Technische Aenderungen vorbehalten!
Theiss	25.06.2014	Subject to technical modifications!
Nr. 60.5040KRTOEMRIK12		DIN A2
MNR: 175488		IDENT: D-EWS-158433 - Blatt - page 1 (1)