

Polygon ISO 26623 PSC 50

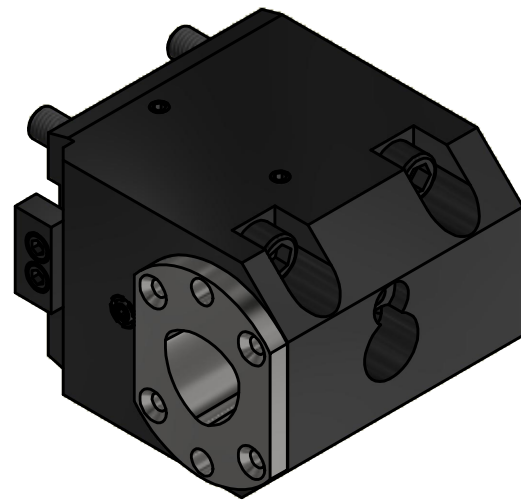
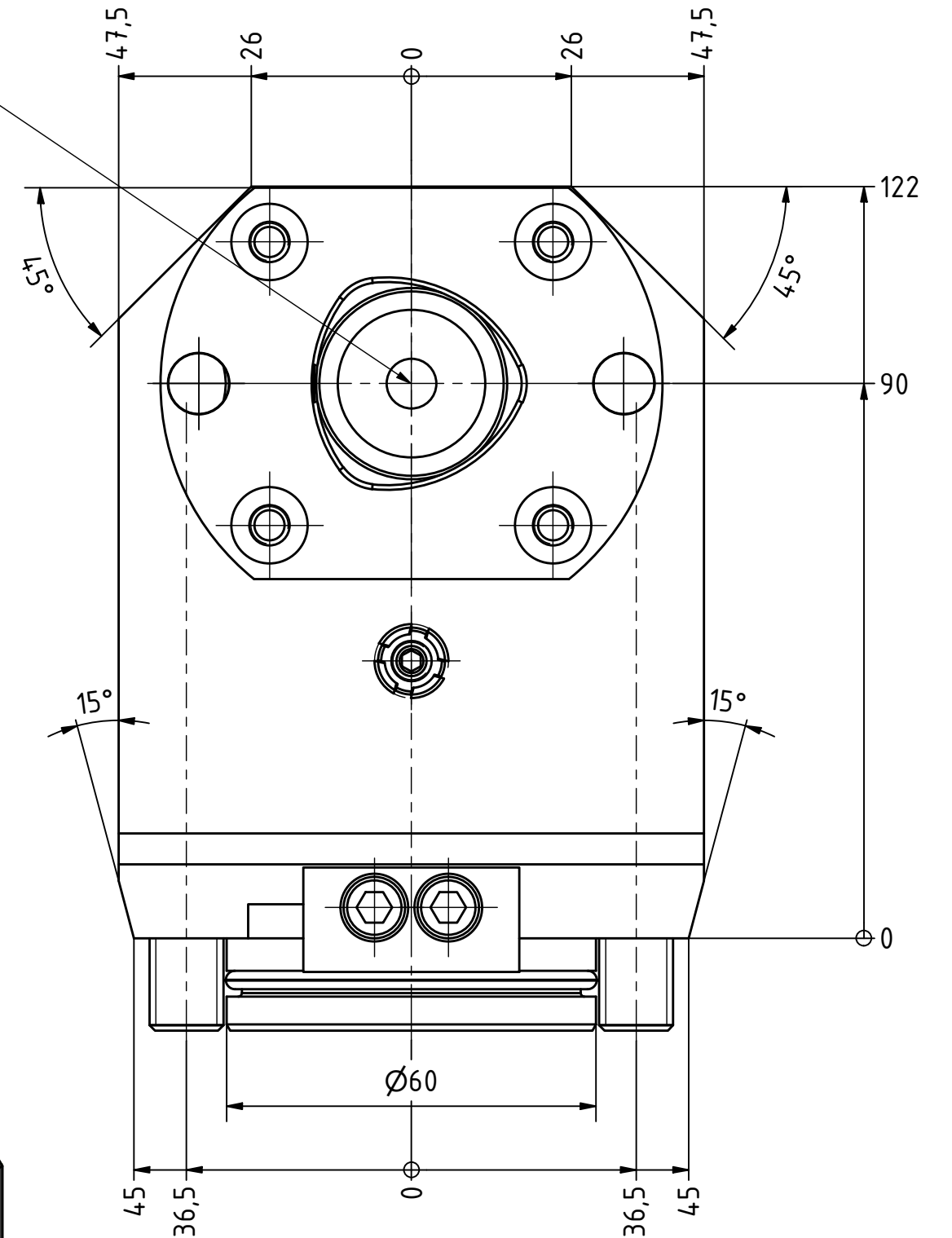

Schaftstück muss für Okuma Multus U3000/U4000 demontiert werden  
*shank piece must be removed for Okuma Multus U3000/U4000*

Copyright **EWS Tool Technologies**  
 Weitergabe und Vervielfältigung dieser Unterlage,  
 Verwertung und Mitteilung ihres Inhalts nicht  
 gestattet, soweit nicht ausdrücklich zugestanden.  
 Zuwiderhandlungen verpflichten zu Schadenersatz.

Bemerkung - Note  
 MA = 70 Nm  
 max. 80 bar

Technische Daten - technical data  
 Weight = [kg]

Benennung - Title  
**Bohrstangenhalter**  
*Boring bar holder*

**EWS** Tool Technologies  
 EWS Weile GmbH & Co. KG  
 Maybachstr. 1  
 D-73066 Uhingen  
 www.ews-tools.de  
 Nr. - No.  
**19.BMTC5LB2000**

Technische Änderungen vorbehalten!  
 Subject to technical modifications!  
 IDENT: DEWS239283  
 MNR.  
**170845**

REV: -/A

