

Schwenkbereich  $\pm 105^\circ$   
swivel area  $\pm 105^\circ$

Spannzange / Collet ER16 DIN6499  
Spannbereich / Clamping range: 1,0 - 10,0

Gewindebohrzange / Tapping Collet  
ET-1-16 M1-M6

Eine Nachbarstationen nicht verwendbar!  
*A neighbouring stations can not be used!*

The swingdiameter of the toolholder is limited  
depending on angle attitude and tool length.  
Please check your machining operation.

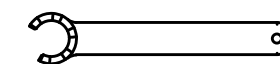
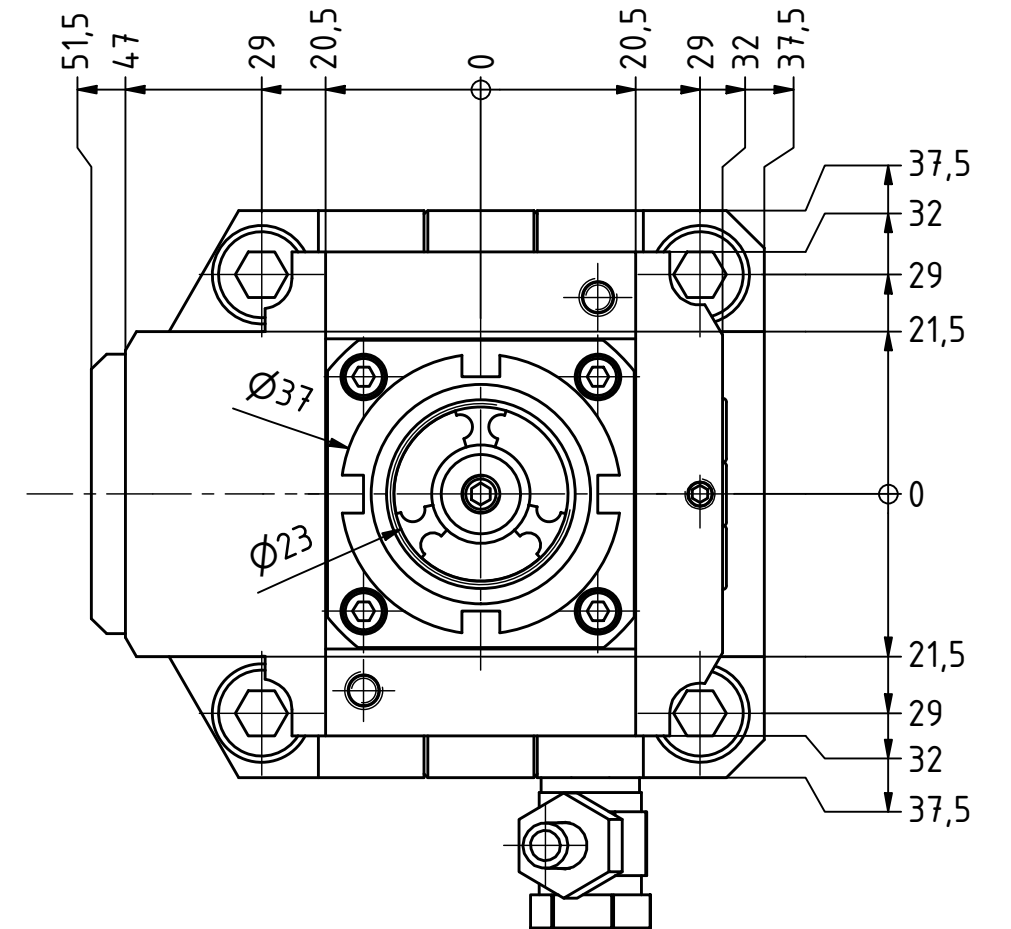
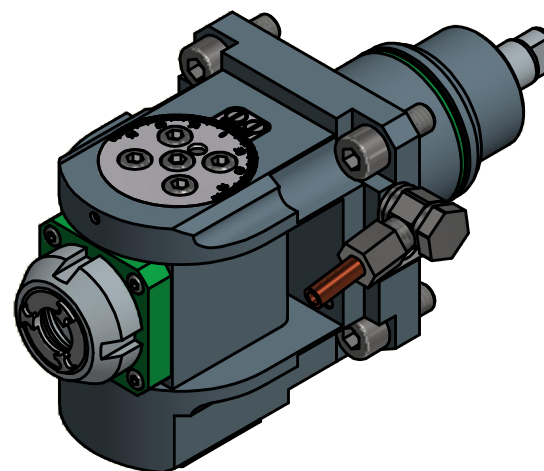

Spannzangenschlüssel für  
innenliegende Mutter  
Clamping wrench for  
internal collet  
216AX

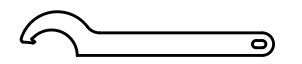

Hakenschlüssel  
mit Nase  
Hook wrench with  
nose end  
DIN1810 A 36x38

Copyright **EWS Tool Technologies**  
Weitergabe und Vervielfältigung dieser Unterlage,  
Verwertung und Mitteilung ihres Inhalts nicht  
gestattet, soweit nicht ausdrücklich zugestanden.  
Zuwiderhandlungen verpflichten zu Schadenersatz.

Bemerkung - Note

Technische Daten - technical data

Benennung - Title

Weight = 2.964 [kg]  
Torque max. (M1/M2) = 16 / 16 [Nm]  
Speed max. (n1/n2) = 6000 / 6000 [1/min]  
Gear ratio (i)=n1:n2 = 1:1

Schwenkkopf  
Swivel head

**EWS**  
Tool Technologies

EWS Weigle GmbH & Co. KG  
Maybachstr. 1  
D-73066 UHINGEN  
www.ews-tools.de

Technische Änderungen vorbehalten!  
Subject to technical modifications!

IDENT: DEWS060918

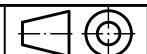

REV: -/A

Nr. - No.

63.45161809IM

MNR.

171522

QR