

Capto C4-Aufnahme
Capto C4-Adaptor

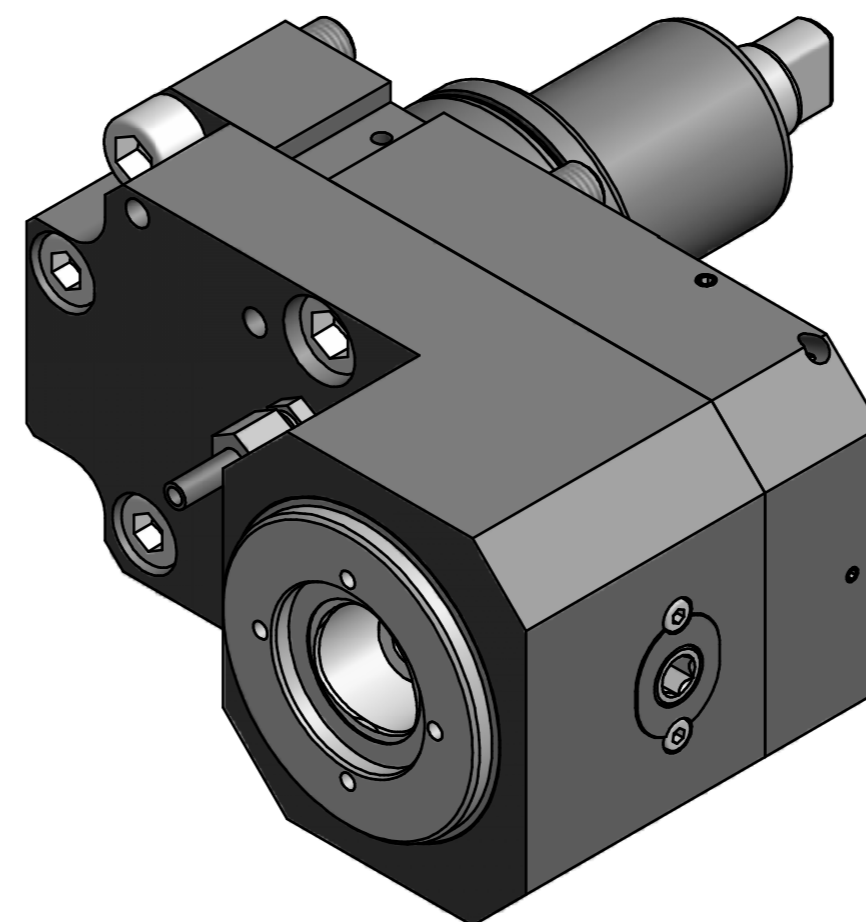
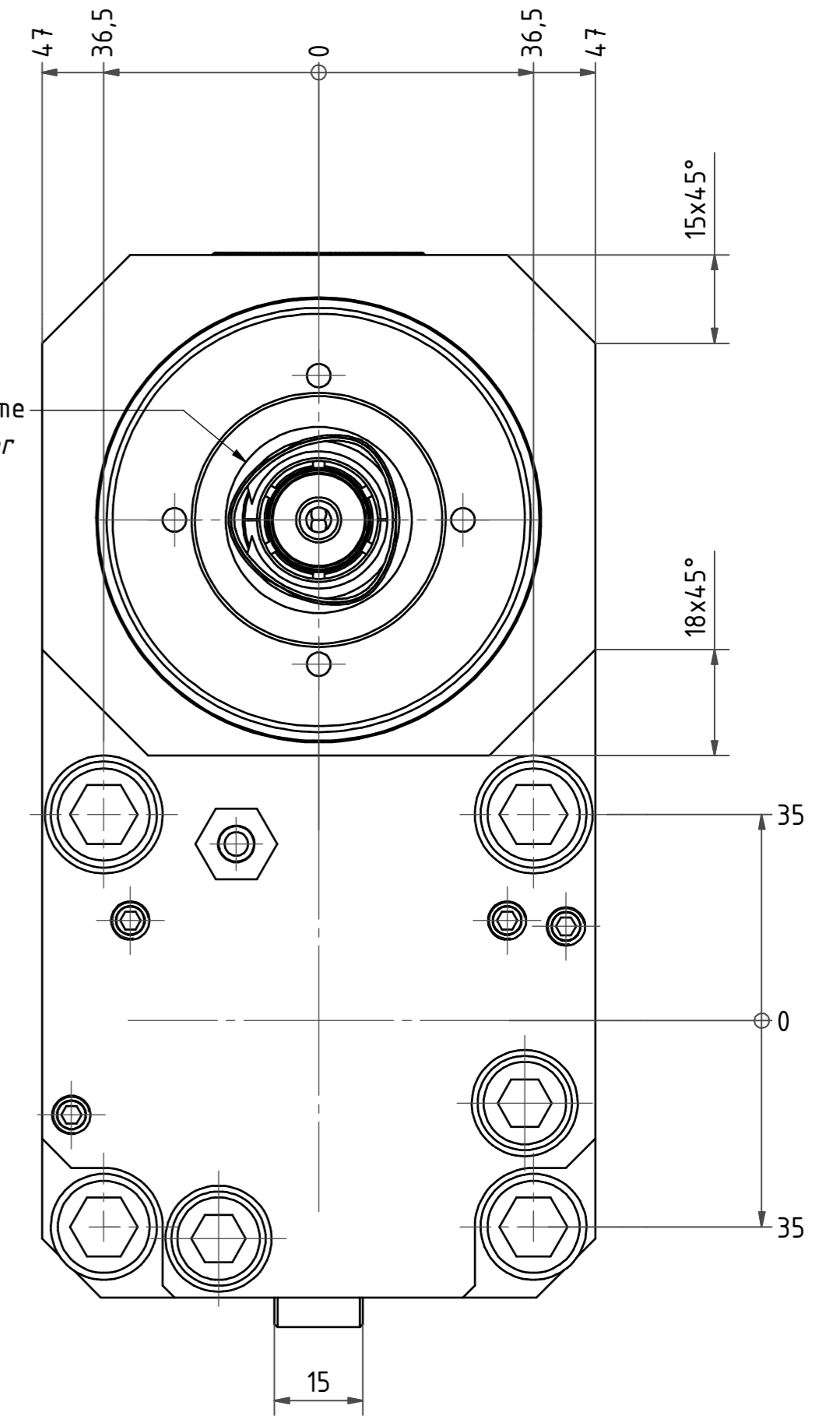

Copyright **EWS Tool Technologies**
Weitergabe und Vervielfältigung dieser Unterlage,
Verwertung und Mitteilung ihres Inhalts nicht
gestattet, soweit nicht ausdrücklich zugestanden.
Zuwendungen verpflichten zu Schadenersatz.

Bemerkung - Note	Technische Daten - technical data		Benennung - Title	name Lukjanow date 30.10.2013 Technische Änderungen vorbehalten! Subject to technical modifications! Nr. 50.65C41809N412 MNR: 169805 IDENT: D-EWS-146024 - Blatt - page 1 (1)	
	M ₁ / M ₂ = 40 / 80 Nm n ₁ / n ₂ = 5000 / 2500 1/min i (N ₁ :N ₂) = 2:1				
EWS Weigste GmbH & Co. KG Maybachstr. 1 D-73066 Ultingen Tel. +49(0)7161/93040-100					