

Spannzange / collet ER20 DIN6499  
 Spannungsbereich / clamping range: 1,0 - 13,0

Gewindebohrzange / tapping collet  
 ET-1-20 M2-M6

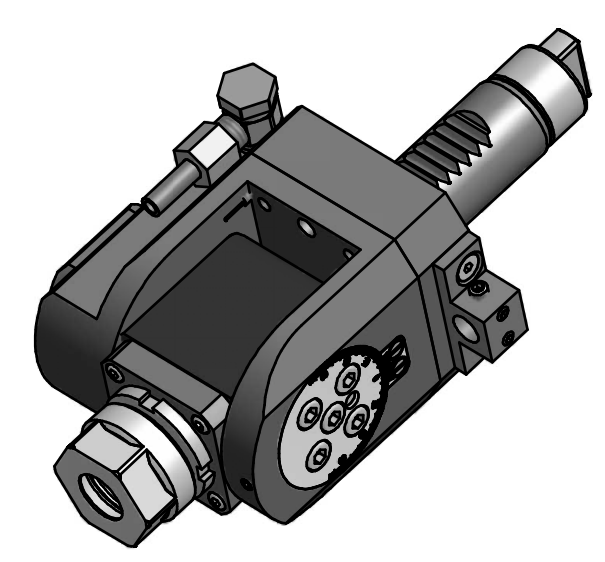
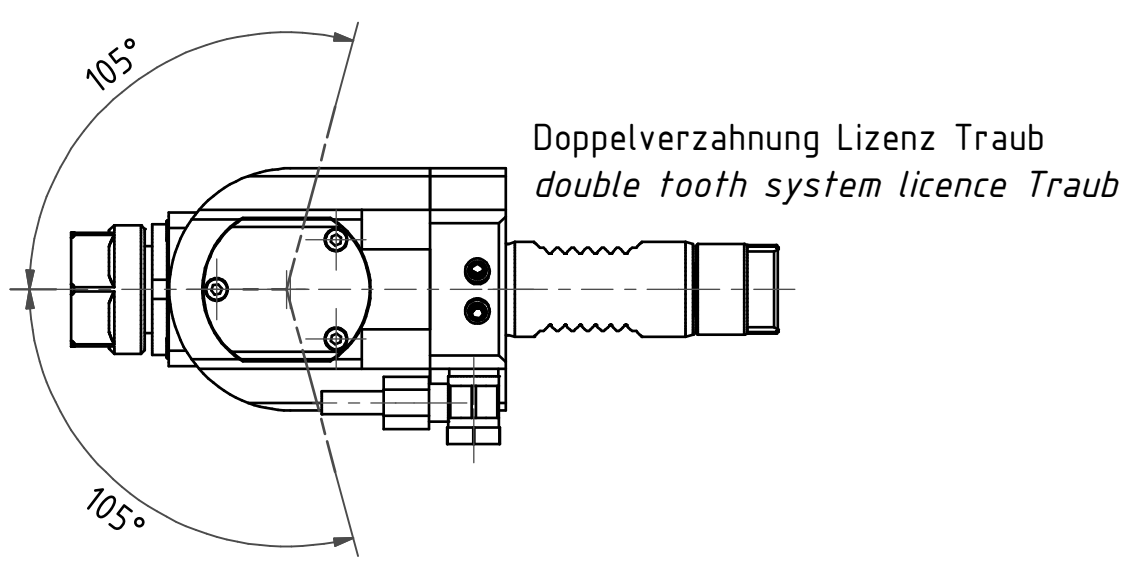

Hakenschlüssel  
 mit Nase  
 Hook wrench with  
 nose end  
 DIN1810 A 34x36

Copyright **EWS Tool Technologies**  
 Weitergabe und Vervielfältigung dieser Unterlage,  
 Verwertung und Mitteilung ihres Inhalts nicht  
 gestattet, soweit nicht ausdrücklich zugestanden.  
 Zuwiderhandlungen verpflichten zu Schadenersatz.

Bemerkung - Note	Technische Daten - technical data $M_1 / M_2 = 25 / 25 \text{ Nm}$ $n_1 / n_2 = 8000 / 8000 \text{ 1/min}$ $i (N_1:N_2) = 1:1$	Benennung - Title <b>Schwenkkopf</b> <i>Swivel head</i>	<table border="1"> <tr> <th>name</th> <th>date</th> </tr> <tr> <td>Thaiss</td> <td>30.08.2007</td> </tr> </table>	name	date	Thaiss	30.08.2007	Technische Änderungen vorbehalten! Subject to technical modifications! Nr. <b>63.2520TDRL-90°</b>	 DIN A3
name	date								
Thaiss	30.08.2007								
			EWS Weigle GmbH & Co. KG Maybachstr. 1 D-73066 Uhingen Tel. +49(0)7161/93040-100	MNR: 136298      IDENT: D-EWS-050291 A      Blatt - page 1 (1)					