

Spannzange / Collet ER16 DIN6499
 Spannereich / Clamping range: 1,0 - 10,0

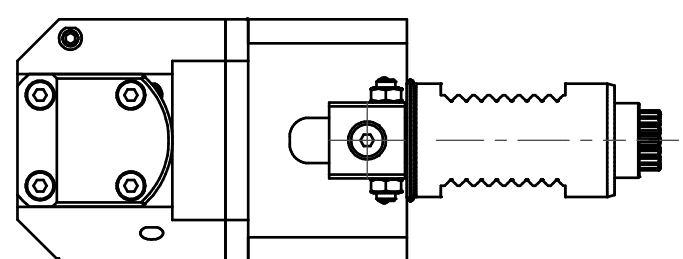

Doppelverzahnung Lizenz Traub
 double tooth system licence Traub

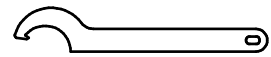
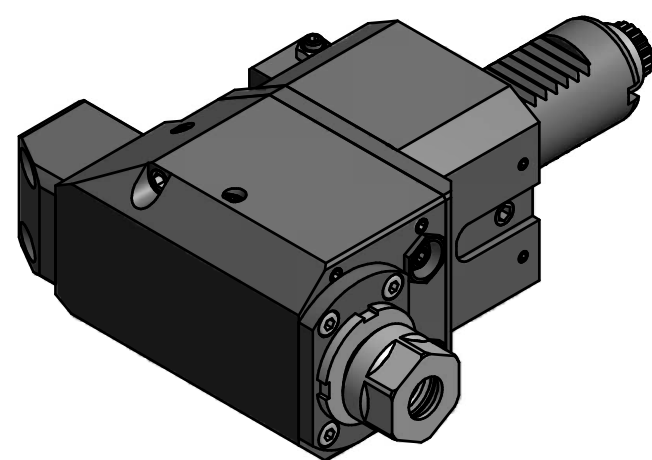

Hakenschlüssel
 mit Nase
 Hook wrench with
 nose end

DIN1810 A 34x36

Copyright **EWS Tool Technologies**
 Weitergabe und Vervielfaeltigung dieser Unterlage,
 Verwertung und Mitteilung ihres Inhalts nicht
 gestattet, soweit nicht ausdruuecklich zugestanden.
 Zuwiderhandlungen verpflichten zu Schadenersatz.

Bemerkung - Note
 Nicht ohne Kuehlmittel betreiben!
 Not for use without coolant-fluid!

Technische Daten - technical data
 M1 / M2 = 15 / 5 Nm
 n1 / n2 = 6000 / 18000 1/min
 i (N1:N2) = 1:3
 pmax = 70 bar

Benennung - Title
Radial Bohr und Fräskopf
Radial drilling and milling head

name	date
Theiss	22.10.2014

EWS EWS Weigete GmbH & Co. KG
 Maybachstr. 1
 D-73066 Uhingen
 Tel. +49(0)7161/93040-100

Technische Aenderungen vorbehalten! Subject to technical modifications!	
Nr. 60.3016GT300RLIK13	DIN A3
MNR: 166343	Blatt - page 1 (1)