

Whistle Notch / Weldon

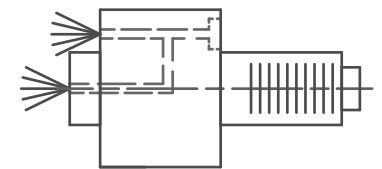

Innen- und Aussenkuehlung / Inside and outside coolant supply
 Kein Trockenlauf / No dry run
 Kuehlmittelfiltrierung 50μ / coolant filtration 50μ

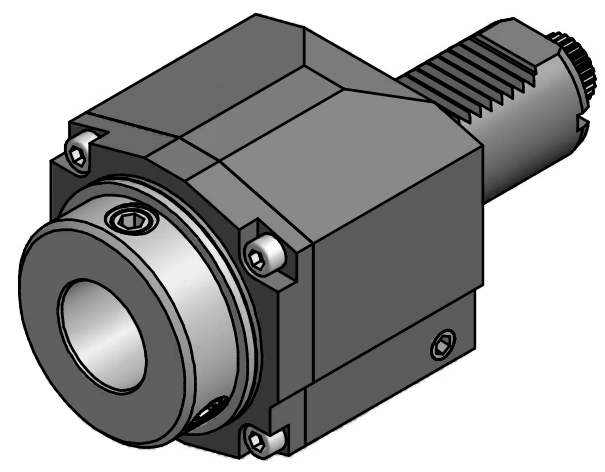

Copyright **EWS Tool Technologies**
 Weitergabe und Vervielfaeltigung dieser Unterlage,
 Verwertung und Mitteilung ihres Inhalts nicht
 gestattet, soweit nicht ausdruuecklich zugestanden.
 Zuwiderhandlungen verpflichten zu Schadenersatz.

Bemerkung - Note Nicht ohne Kuehlmittel betreiben! Not for use without coolant-fluid! mit Kegelrollenlagern with taper roller bearings	Technische Daten - technical data $M_1 / M_2 = 50 / 50 \text{ Nm}$ $n_1 / n_2 = 5000 / 5000 \text{ 1/min}$ $i (N_1:N_2) = 1:1$ $p_{max} = 25 \text{ bar}$	Benennung - Title Axial Bohr und Fräskopf <i>Axial drilling and milling head</i>	name Theiss	date 02.07.2013	Technische Aenderungen vorbehalten! Subject to technical modifications!	