

Spannzange / collet ER25 DIN6499
 Spannbereich / clamping range: 1,0 - 16,0

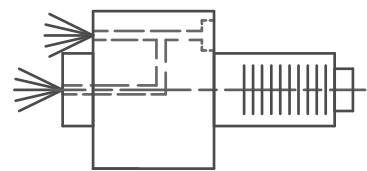

Innen- und Aussenkuehlung / Inside and outside coolant supply
 Kein Trockenlauf / No dry run
 Kuehlmittelfiltrierung<50µ / coolant filtration<50µ

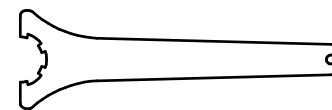
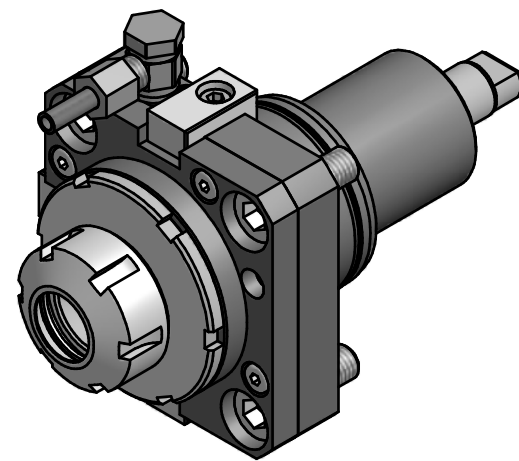

Spannzangenschlüssel
 Clamping wrench
 225

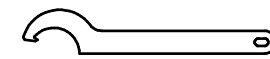

Hakenschlüssel
 mit Nase
 Hook wrench with
 nose end
 DIN1810 A 68x75

Copyright **EWS Tool Technologies**
 Weitergabe und Vervielfaeltigung dieser Unterlage,
 Verwertung und Mitteilung ihres Inhalts nicht
 gestattet, soweit nicht ausdruercklich zugestanden.
 Zuwiderhandlungen verpflichten zu Schadenersatz.

Bemerkung - Note
 Nicht ohne Kuehlmittel betreiben!
 Not for use without coolant-fluid!
 mit Kegelrollenlager
 with taper roller bearing(s)

Technische Daten - technical data
 M1 / M2 = 25 / 25 Nm
 n1 / n2 = 5000 / 5000 1/min
 i (N1:N2) = 1:1
 pmax = 25 bar

Benennung - Title
Axial Bohr und Fräskopf
Axial drilling and milling head

name	date
F.Miltschuh	28.01.2014

EWS EWS Weigele GmbH & Co. KG
 Maybachstr. 1
 D-73066 Uhingen
 Tel. +49(0)7161/93040-100

Technische Aenderungen vorbehalten!
 Subject to technical modifications!

Nr.
40.5525KR1809N4IK

MNR: 171258 IDENT: D-EWS-150751 - Blatt - page 1 (1)

DIN A3