

8 7 6 5 4 3 2 1

F E D C B A

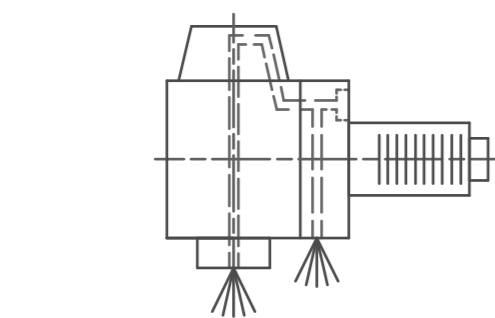
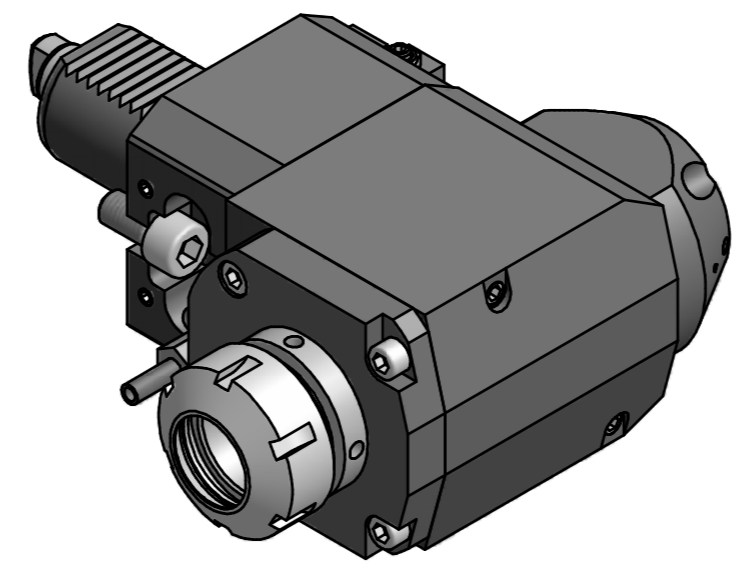
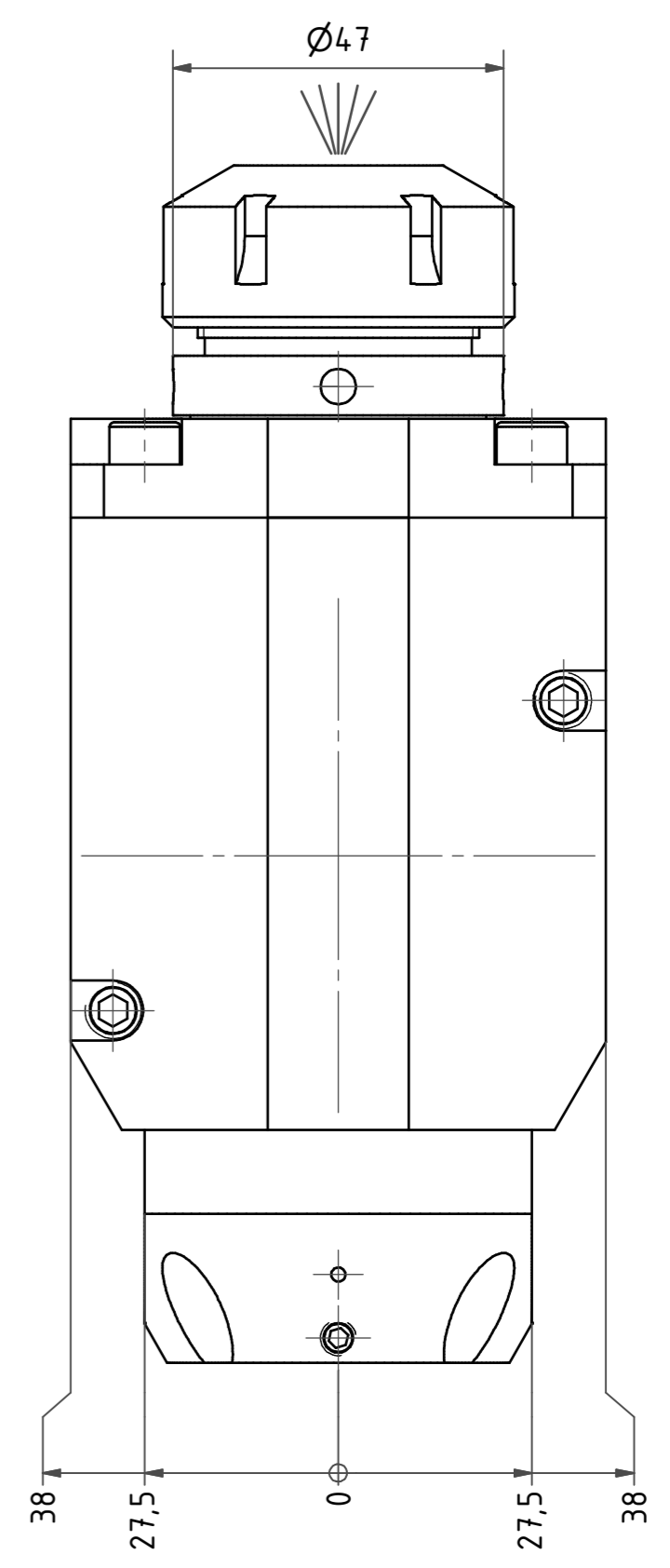
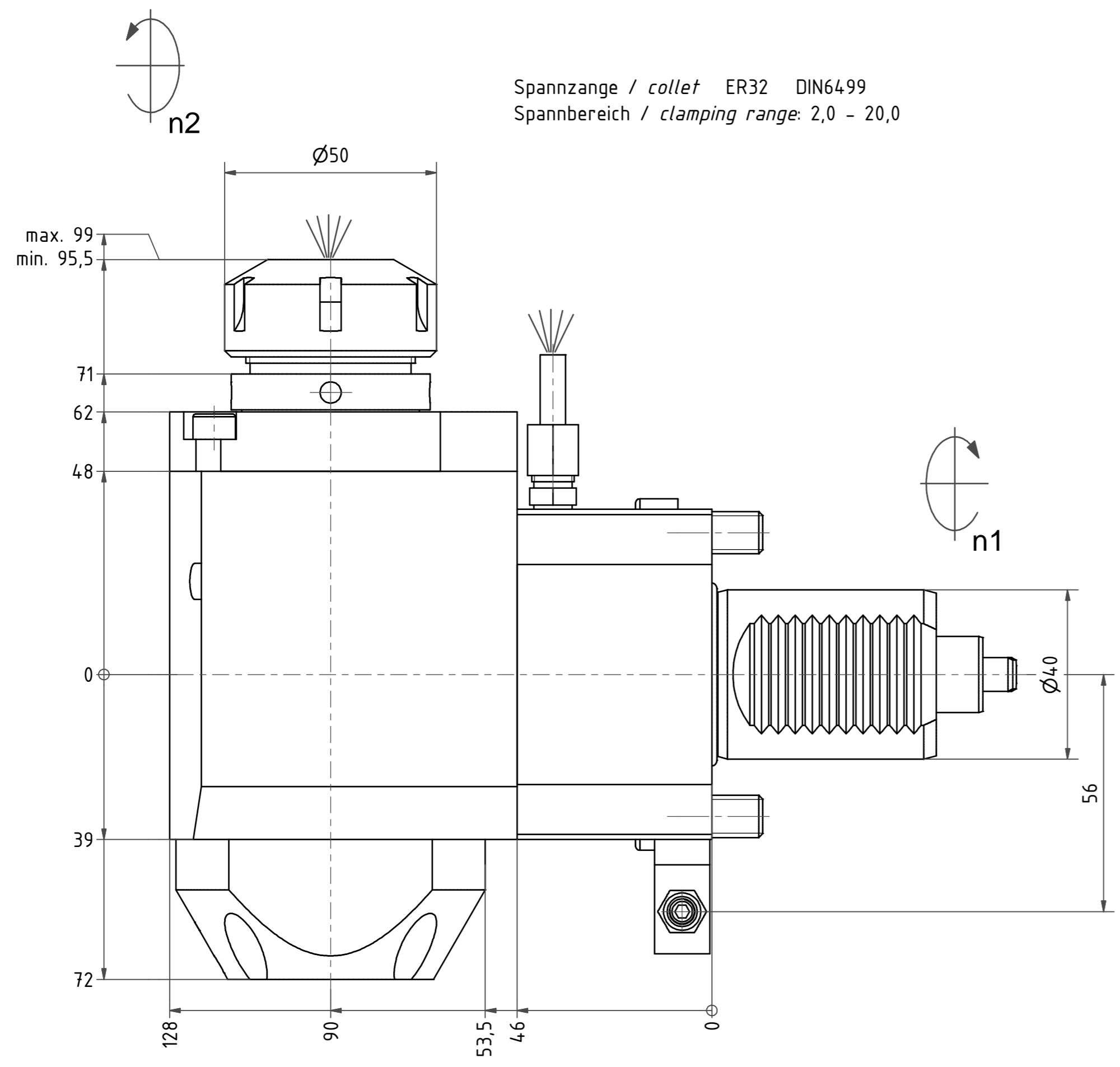

Innen- und Aussenkuehlung / Inside and outside coolant supply
Kein Trockenlauf / No dry run
Kuehlmittelfiltrierung-50µ / coolant filtration-50µ

Bemerkung - Note
Nicht ohne Kuehlmittel betreiben!
Not for use without coolant-fluid!
mit Kegelrollenlager
with taper roller bearing(s)

Technische Daten - Technical data
M1 / M2 = 50 / 50 Nm
n1 / n2 = 5000 / 5000 1/min
i (N1:N2) = 1:1
Dmax = 70 bar

Benennung - Title
Radial Bohr und Fräskopf
Radial drilling and milling head



Copyright **EWS Tool Technologies**
Weitergabe und Vervielfaeltigung dieser Unterlage,
Verwertung und Mitteilung ihres Inhalts nicht
gestattet, soweit nicht ausdrecklich zugestanden.
Zuwaenderhandlungen verpflichten zu Schadenersatz.

name	date	Technische Aenderungen vorbehalten!
M. Simoniello	13.02.2013	Subject to technical modifications!
EWS Tool Technologies		DIN A2
EWS Werkzeug GmbH & Co. KG Maybachstr. 1 D-72066 Ehingen Tel. +49(0)716193040-100		
Nr. 60.4032KR1809LIK-VSX90		Blatt - page 1 (1)
MNR: 164912 IDENT: D-EWS-132067 -		

8 7 6 5 4 3 2 1

A B C D E F