

Spannzange / collet ER40 DIN6499  
 Spannereich / clamping range: 3,0 - 26,0

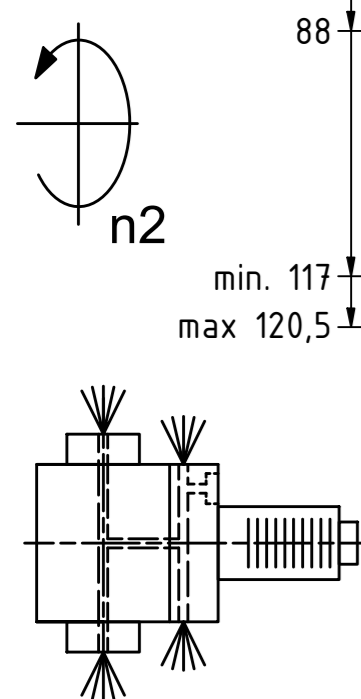

Spannzange / collet ER40 DIN6499  
 Spannereich / clamping range: 3,0 - 26,0

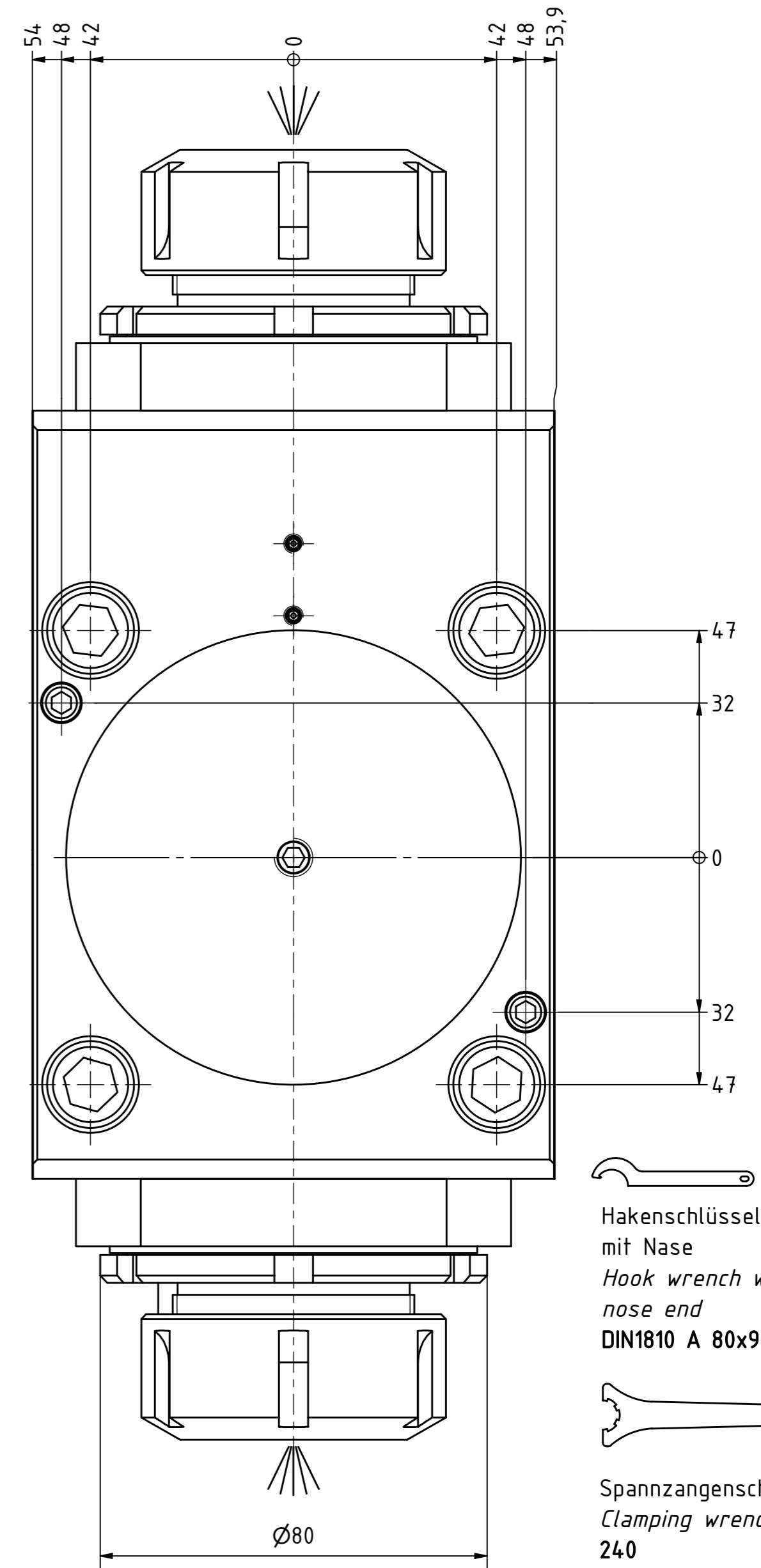
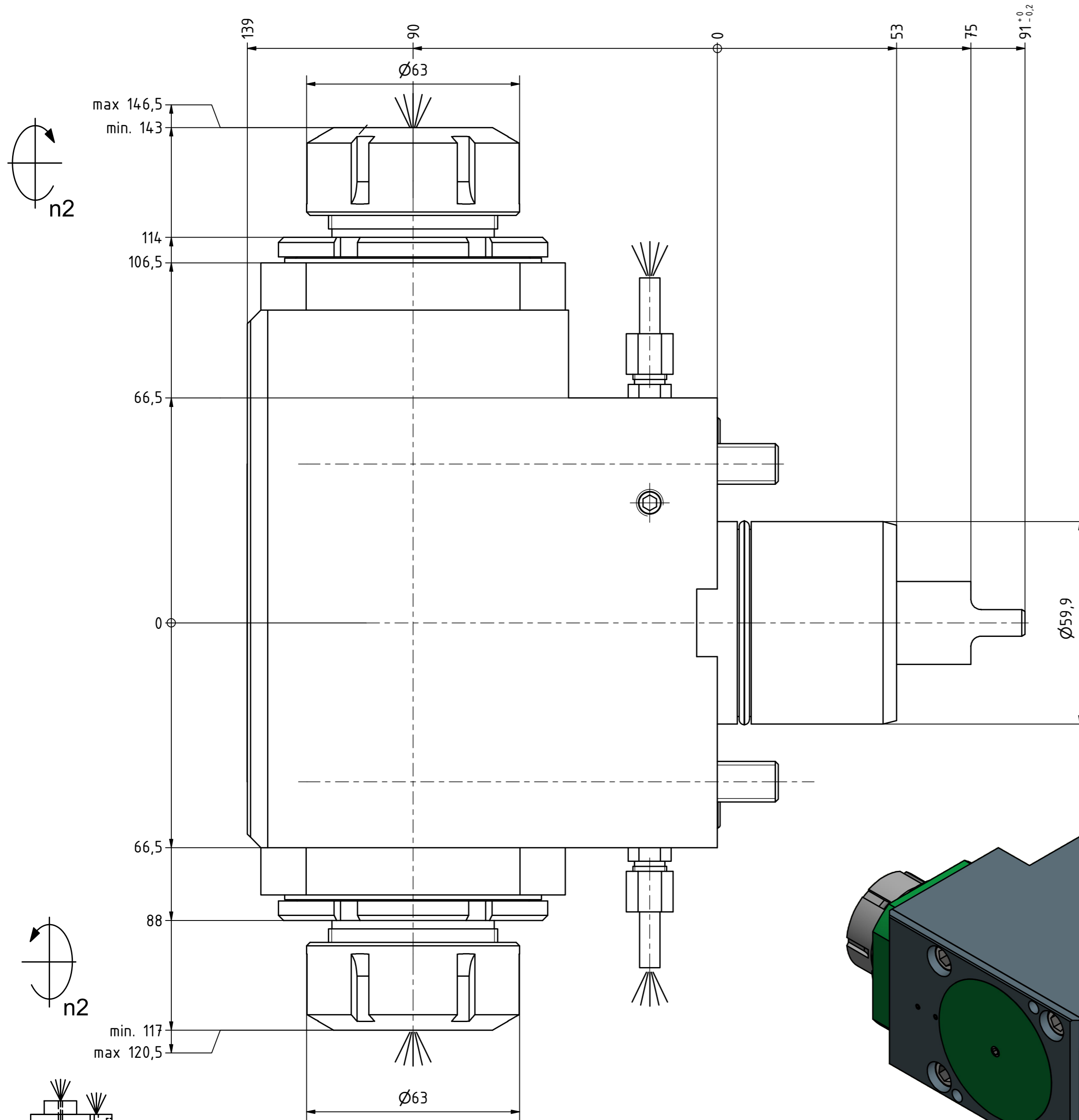
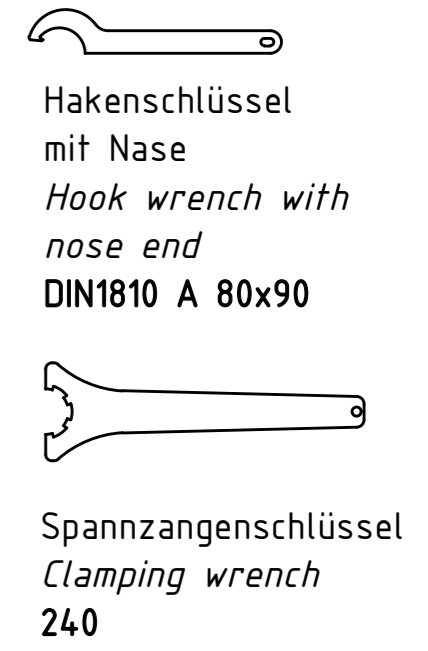
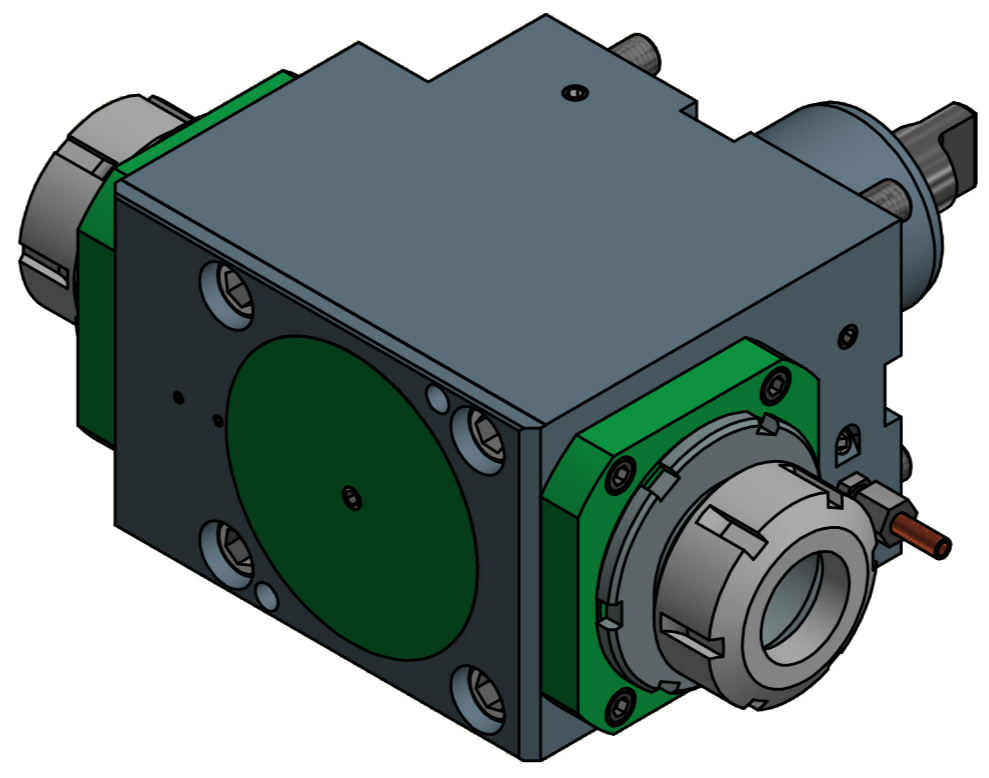

Copyright **EWS Tool Technologies**  
 Weitergabe und Vervielfältigung dieser Unterlage,  
 Verwertung und Mitteilung ihres Inhalts nicht  
 gestattet, soweit nicht ausdrücklich zugestanden.  
 Zuwiderhandlungen verpflichten zu Schadenersatz.

Innen- und Aussenkuehlung / Inside and outside coolant supply  
 Kein Trockenlauf / No dry run  
 Kuehlmittefiltrierung <math>50\mu</math> / coolant filtration <math>50\mu</math>

Bemerkung - Note  
 Nicht ohne Kuehlmittel betreiben!  
 Not for use without coolant-fluid!

Technische Daten - technical data  
 Weight = 17.726 [kg]  
 Torque max. (M1/M2) = 100 / 100 | 100 [Nm]  
 Speed max. (n1/n2) = 6000 / 6000 | 6000 [1/min]  
 Gear ratio (i)=n1:n2 = 1:1 | 1:1  
 Pressure (pmax) = 25 [bar]

Benennung - Title  
**Radial Bohr und Fräskopf**  
**Radial drilling and milling head**

**EWS** Tool Technologies  
 EWS Weigle GmbH & Co. KG  
 Maybachstr. 1  
 D-73066 Uhlingen  
 www.ews-tool.de

Technische Aenderungen vorbehalten!  
 Subject to technical modifications!  
 IDENT: DEWS096378  
 Nr. - No. 60.6040DNLK  
 MNR. 134563

