

Clamping torque 90 Nm

Anlagefläche  
contact surface

Capto C6-Aufnahme  
Capto C6-Adaptor

Innen- und Aussenkuehlung / Inside and outside coolant supply  
Kein Trockenlauf / No dry run  
Kuehlmittelfiltrierung <math>50\mu</math> / coolant filtration <math>50\mu</math>

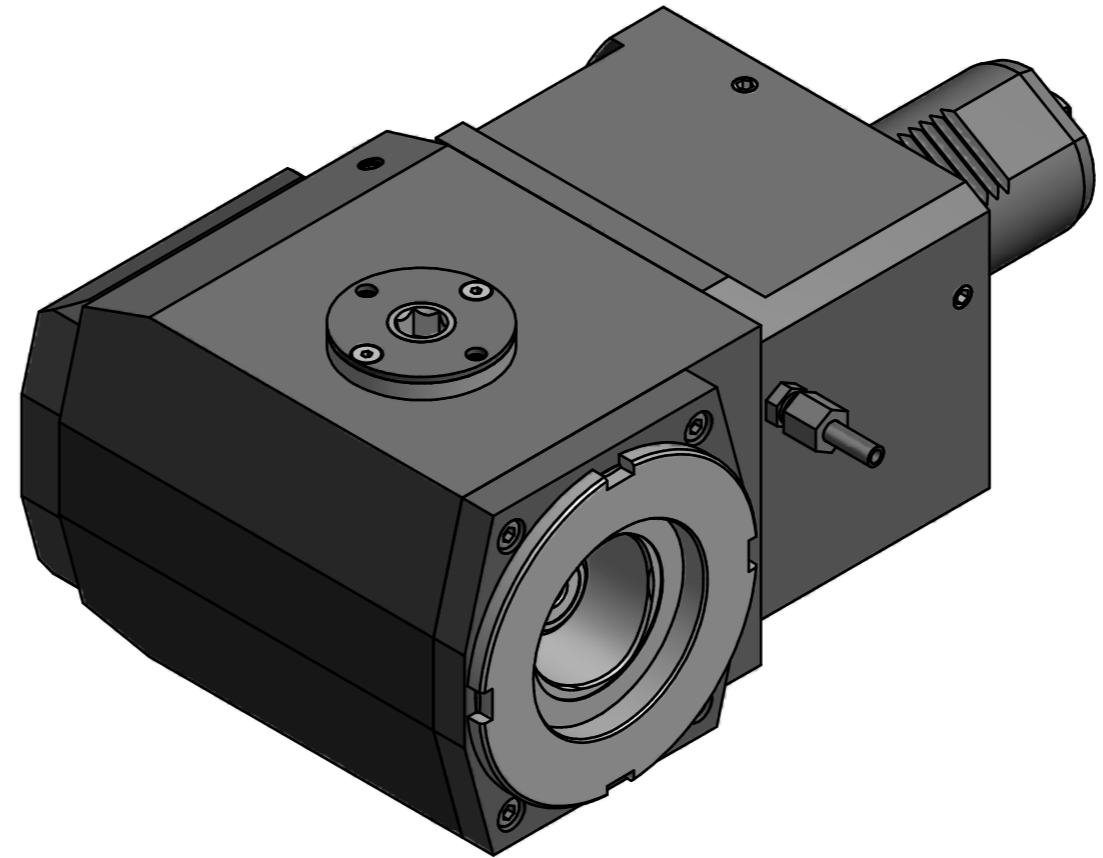

Copyright **EWS Tool Technologies**  
Weitergabe und Vervielfaeltigung dieser Unterlage,  
Verwertung und Mitteilung ihres Inhalts nicht  
gestattet, soweit nicht ausdrecklich zugestanden.  
Zuwaenderungen verpflichten zu Schadenersatz.

<p>Benennung - Title <b>Radial Bohr und Fräskopf</b> <i>Radial drilling and milling head</i></p>	<p>Benennung - Title <b>60.50C6KRSQT28RIK</b></p>	<p>Benennung - Title <b>164064</b></p>	<p>Benennung - Title <b>QR</b></p>	<p>Benennung - Title <b>QR</b></p>
<p>Benennung - Note <b>Nicht ohne Kuehlmittel betreiben!</b> <i>Not for use without coolant-fluid!</i> mit Kegelrollenlager <i>with taper roller bearing(s)</i></p>	<p>Benennung - Technical data <b>Weight</b> = 21.453 [kg] <b>Torque max. (M1/M2)</b> = 160 / 160 [Nm] <b>Speed max. (n1/n2)</b> = 4000 / 4000 [1/min] <b>Gear ratio (i)=n1:n2</b> 1:1 <b>Pressure (pmax)</b> = 70 [bar]</p>	<p>Benennung - Technical data <b>Technical Aenderungen vorbehalten!</b> <i>Subject to technical modifications!</i> IDENT: D-EWS-137167 REV: -/- MNR.</p>	<p>Benennung - Logo <b>EWS</b> Tool Technologies EWS Weigle GmbH &amp; Co. KG Maybachstr. 1 D-73066 Uhringen www.ews-tools.de</p>	<p>Benennung - QR Code <b>QR</b></p>