

EWS-Varia V4

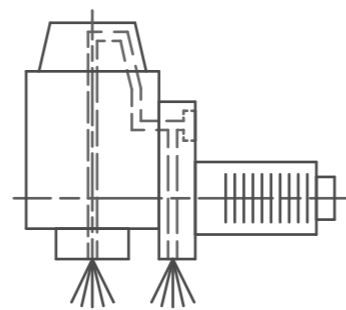

Innen- und Aussenkuehlung / Inside and outside coolant supply
Kein Trockenlauf / No dry run
Kuehlmittefilterierung+50 μ / coolant filtration+50 μ

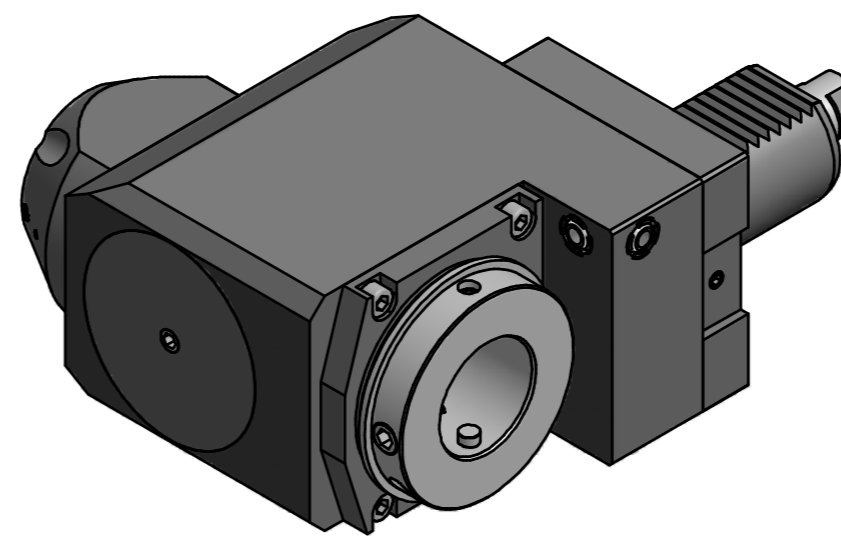

Bemerkung - Note
Nicht ohne Kuehlmitte betreiben!
Not for use without coolant-fluid!

Technische Daten - Technical data
M1 / M2 = 50 / 25 Nm
n1 / n2 = 6000 / 12000 1/min
i (N1:N2) = 1:2
Pmax = 70 bar

Benennung - Title
Radial Bohr und Fräskopf. zurückges
Radial drill. and mill. head offset

name	date
Theiss	08.03.2013

 Weigle GmbH & Co. KG
 Maybachstr. 1
 D-73066 Uhingen
 Tel. +49(0)7161/93040-10

Technische Aenderungen vorbehalten!
Subject to technical modifications!

Nr. **80.40V41809RIK11**

File: D-EWS-133067-.idw

 DIN A2
 Blatt - page 1 (1)

Copyright **EWS Tool Technologies**
Weitergabe und Vervielfaeltigung dieser Unterlage,
Verwertung und Mitteilung ihres Inhalts nicht
gestattet, soweit nicht ausdrecklich zugestanden.
Zuwiderhandlungen verpflichten zu Schadenersatz.