

Spannzange / collet ER32 DIN6499
 Spannereich / clamping range: 2,0 - 20,0

Gewindebohrzange / tapping collet
 ET-1-32 M5-M12

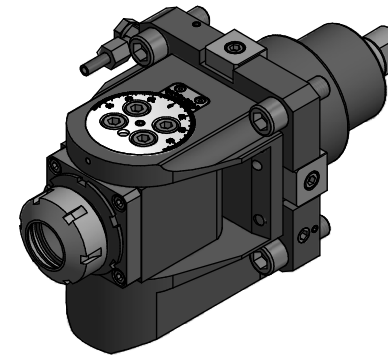
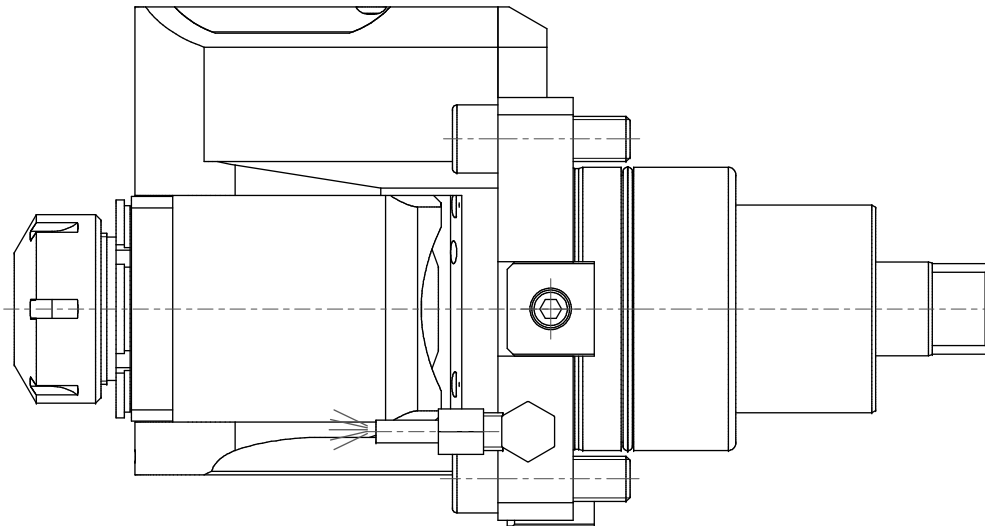
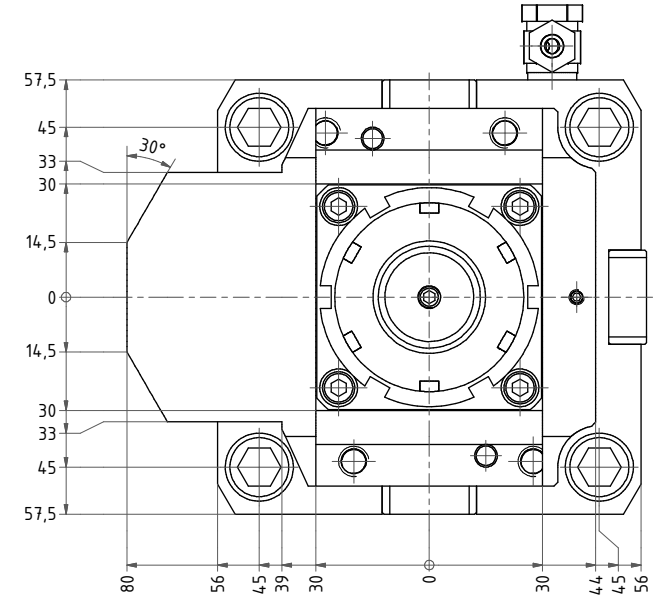
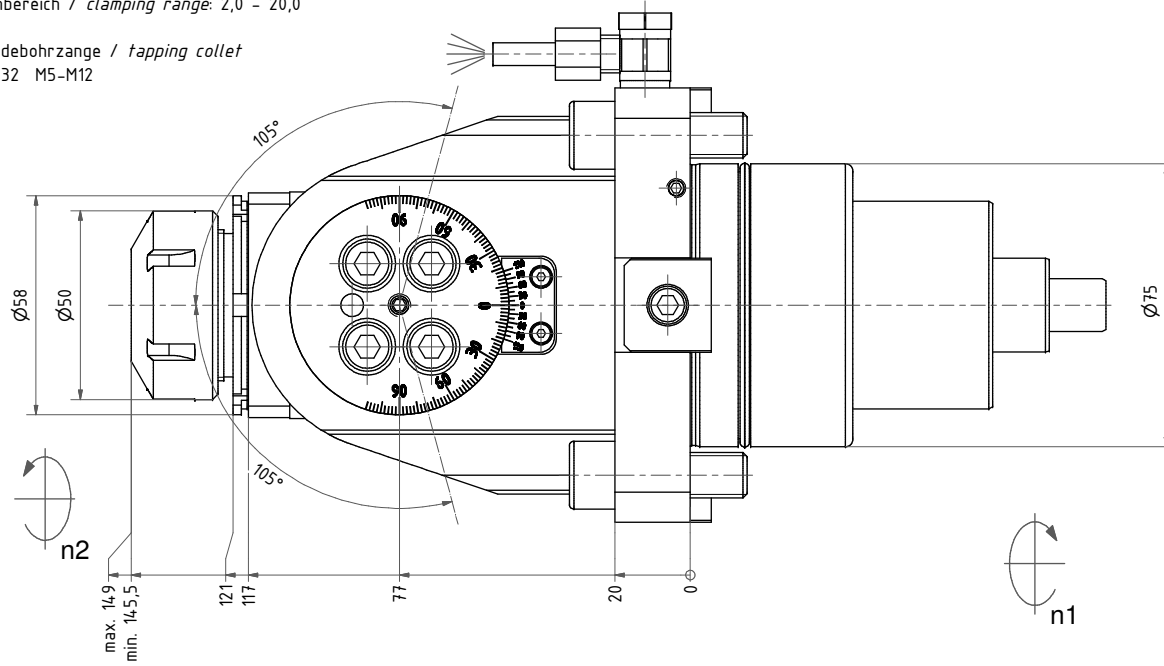
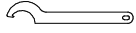
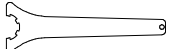

 Hakenschlüssel
mit Nase
Hook wrench with
nose end
DIN1810 A 58x62

 Spannzangenschlüssel
Clamping wrench
232

Copyright **EWS Tool Technologies**
 Weitergabe und Vervielfältigung dieser Unterlage,
 Verwertung und Mitteilung ihres Inhalts nicht
 gestattet, soweit nicht ausdrücklich zugestanden.
 Zuwiderhandlungen verpflichten zu Schadenersatz.

Bemerkung - Note

Technische Daten - Technical data

Weight = 9,463 [kg]
 Torque max. (M1/M2) = 50 / 50 [Nm]
 Speed max. (n1/n2) = 4.000 / 4.000 [1/min]
 Gear ratio (i)=n1:n2 = 1:1

Benennung - Title

Schwenkkopf
Swivel head

EWS EWS Wiegels GmbH & Co. KG
 Werkzeugbau 1
 D-72084 Löhningen
 www.ews-tool.de

Nr. - No.
63.75321809

Technische Änderungen vorbehalten!
 Subject to technical modifications!
 IDENT: DEWS023651

REV: -/A
 1/18



132184